

21928

1.6



MODELO DE UTILIDAD

MEMORIA DESCRIPTIVA

sobre:

"ARMA BLANCA DE JUGUETE COMPLETAMENTE INOFENSIVA, DE  
CONSTRUCCION MEJORADA".

Solicitante: Don MARTIN DE TERA TEIXIDOR.

Residencia: BADALONA (Barcelona), Avda. Alfonso XIII, 111.

Nacionalidad: Española.

La presente solicitud se refiere a armas blancas de juguete tales como espadas, sables, puñales y otras, completamente inofensivas, de construcción mejorada.

En el Modelo de Utilidad N° 17.614, concedido a favor  
5 del mismo solicitante, se describió y reivindicó un nuevo tipo de espada, sable, puñal u otra arma blanca de juguete, completamente inofensivo, caracterizado, esencialmente, por estar constituido de una sola pieza moldeada de caucho vulcanizado que lleva incorporado en la masa de caucho  
10 un alambre de acero o material similar, preferentemente sin fin, que se extiende desde la empuñadura hasta cerca del comienzo de la punta de la hoja del juguete de que se trata.

El arma blanca de juguete, de construcción mejorada,  
15 que constituye el objeto de la presente solicitud, es un

arma del tipo descrito en el referido Modelo de Utilidad  
Nº 17.614, pero se diferencia de éste en que el alambre  
incorporado en la masa de caucho presenta sus extremos  
dobla-  
5 doblados y recubiertos de una cinta aislante o de otro  
material protector resistente y susceptible de quedar  
unido íntimamente con la masa de caucho.

La disposición de la cinta aislante o de otro material  
de protección en los extremos doblados del alambre incorpo-  
rado en la masa de caucho impide eficazmente que el caucho  
10 pueda rasgarse en la terminación del alambre y que en  
ningún caso el extremo de éste pueda quedar al descubierto,  
asegurando así el carácter de inofensivo del juguete.

Para la mejor comprensión del invento se acompaña  
una lámina de dibujos, en los cuales se ilustra esquemá-  
15 ticamente y a título de ejemplo no limitativo, una forma  
de realización.

Fig. 1 ilustra parcialmente una espada en corte lon-  
gitudinal, que presenta las características que constituyen  
el objeto de la invención.

20 Fig. 2 es un corte transversal de la misma espada  
según II-II de la Fig. 1.

Fig. 3 es un corte parcial de la misma espada según  
III-III de la Fig. 1.

25 Fig. 4 es un corte transversal de la misma espada  
según IV-IV de la Fig. 1.

Fig. 5 es un corte transversal de la misma espada  
según V-V de la Fig. 1.

La espada representada está moldeada de una sola  
pieza de caucho vulcanizado 1, llevando incorporado en  
30 la masa de caucho un alambre 2 que se extiende desde la



empuñadura hasta cerca del comienzo de la punta de la hoja. Los extremos 3 y 4 de dicho alambre están doblados en 180° y van recubiertos de una cinta aislante 5. Esta cinta puede estar aplicada sobre los extremos del alambre

5 en una o varias capas o estar sustituida por otro material de protección susceptible de quedar unido íntimamente con la masa de caucho.

Se hace constar que este perfeccionamiento es aplicable a toda clase de armas blancas de juguete, tales como espadas,

10 sables, puñales y otros, pudiendo fabricarse en todos los tamaños, formas y acabados que se deseen.

N O T A.

El modelo de utilidad cuyo registro se solicita recae sobre las siguientes reivindicaciones:

15 1ª.- Arma blanca de juguete completamente inofensiva, de construcción mejorada, constituida de una sola pieza moldeada de caucho vulcanizado que lleva incorporado en la masa de caucho un alambre de acero o material similar que se extiende desde la empuñadura hasta cerca del comienzo

20 de la punta de la hoja del juguete de que se trata, caracterizada porque el alambre (2) incorporado en la masa de caucho (1) presenta sus extremos (3, 4) doblados y recubiertos de una cinta aislante (5) u otro material de protección susceptible de quedar unido íntimamente con la

25 masa de caucho.

2ª.- Arma blanca de juguete completamente inofensiva, de construcción mejorada, según reivindicación 1ª, caracterizada porque la cinta aislante (5) va aplicada sobre los extremos doblados (3, 4) del alambre (2) incorporado

30 en la masa de caucho (1) en una sola capa o en dos o más

21928

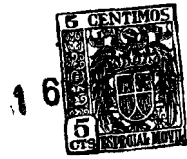

capas superpuestas.

3<sup>a</sup>.- ARMA BLANCA DE JUGUETE COMPLETAMENTE INOFENSIVA,  
DE CONSTRUCCION MEJORADA,

tal y como queda descrito y reivindicado en la presente  
5 memoria que consta de cuatro hojas mecanografiadas por  
una sola cara y de una lámina de dibujos.

Madrid, 16 de Enero de 1950.

MARTIN DE TERA TELLIDOR  
P.P.

Por Poder de J. GOMEZ ACEBO

Don Martín de Tera Teixidor

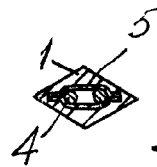
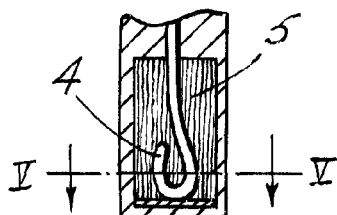
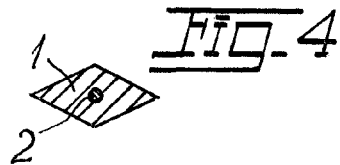
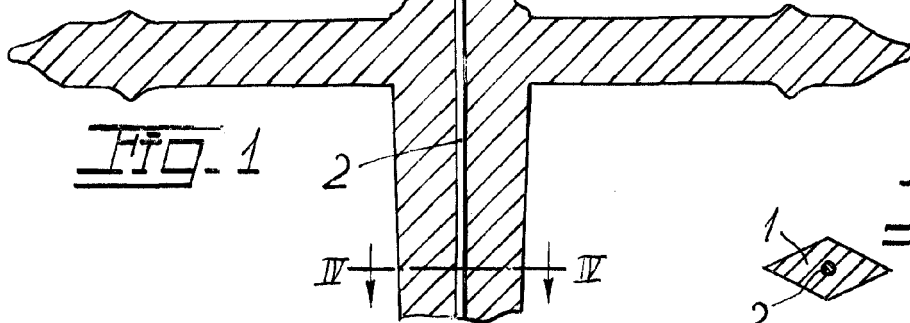
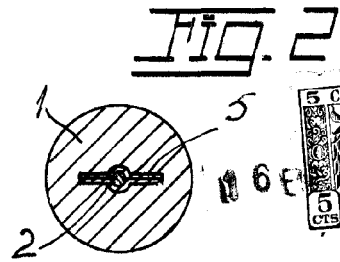
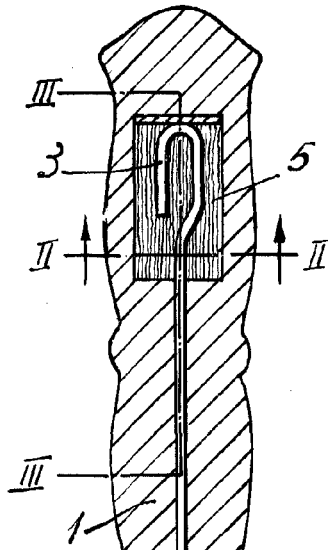
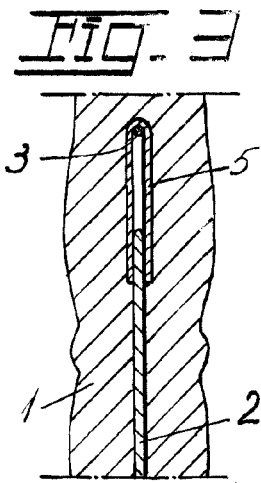

FIG. 6

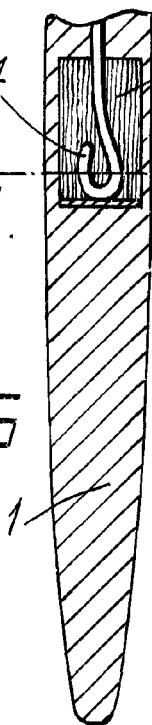

FIG. 5

Madrid, 16 de Mayo de 1950.  
Por Poder de J. GOMEZ...

