



MEMORIA DESCRIPTIVA

para un modelo de utilidad por veinte años por "SUJETALIBROS DE SOBREMESA Y DE BIBLIOTECA" a favor de Don Alberto VALLS SANMARTIN, residente en Vitoria, (Alava) Dato nº 36.

=====

Los sujetalibros de sobremesa que actualmente existen en el mercado consisten en dos piezas en forma de escuadra, mas ó menos pesadas, según la materia de que esten construidas, (piedra, metal ó madera), entre las cuales se colocan los libros que han de sujetar.

5 Estos sujetalibros tienen el inconveniente de resbalar sobre la superficie de la mesa en que apoyan, cuando al quitar alguno ó algunos de los libros que abarcan, los demas se inclinan hacia un lado.

El objeto de este modelo de utilidad desvirtúa los inconvenientes antes reseñados, y consiste en dos piezas iguales, compuestas cada una de ellas de una parte vertical y otra horizontal, que en conjunto 10 forman el sujetalibros de referencia.

En el dibujo adjunto figs. 1 a 3 está ilustrado el objeto de esta invención en sus diversos aspectos. Las piezas del sujetalibros se colocan una enfrente de otra, tal como aparecen en la fig. 1, y entre 15 ellas los volúmenes que se han de sujetar. Estos descansan sobre la parte horizontal ó pie de este sujetalibros y con su propio peso impiden que las piezas laterales resbalen sobre la superficie de la mesa ni se muevan tan siquiera, aunque se quiten algunos libros, como no sea todos los que descansan en el pie de alguna de las piezas.



20 Este nuevo sujetalibros de sobremesa y de biblioteca puede cons-
truirse con materias corrientes, tales como madera, carton y analogas,
admitiendo la parte vertical las mas variadas formas decorativas,
especialmente si se le dá el aspecto exterior de un libro, cuya encu-
darnación pudiera ser desde la mas sencilla, como por ejemplo el papel
25 cartulina, hasta la mas lujosa, en cuero liso ó repujado, tal como lo
indica la fig. 2.

Los pies de las dos piezas del sujetalibros están recortados de
manera que aquellas pueden aproximarse entre si para sujetar un redun-
cido numero de libros (Veanse figs. 2 y 3)

30 El pie del sujetalibros puede ser articulado y plegable según se
indica por las lineas A-B de las figs. 2 y 3, sin que por ello se
alteren sus características esenciales, que son la solidez y la esta-
bilidad.

El sujetalibros conserva su estabilidad cualquiera que sea el
35 número de volúmenes colocados entre las piezas de aquel.

Otra de las ventajas que tiene el nuevo modelo es la de poder
utilizarse sus piezas independientemente, colocandolas en los estantes
de un armario biblioteca, siempre que los volúmenes se apoyen por un
lado en la pared del armario, y por el otro en una de las piezas del su-
40 jetalibros.

Finalmente, como el sujetalibros se construye generalmente con
tablero ó chapa de madera, tiene muy poco peso.

Como se desprende de las explicaciones anteriores, este sujetali-
bros ofrece condiciones especiales sobre los conocidos actualmente en
45 el mercado, reuniendo asimismo las ventajas de una construcción econo-
mica y siendo el mueble de aspecto estético.

NOTA
=====

Se declara de novedad y de propia invención el objeto de este
modelo de utilidad con las siguientes:



Reivindicaciones

- 70
- 1.- Sujetalibros de sobremesa de biblioteca, caracterizado porque comprende una parte vertical, respectivamente, provista de otra horizontal recortada para permitir el enlace con la primera, situada en frente de la segunda, permitiendo las partes horizontales un encaje
55 entre si en forma machihembrada.
- 2.- Sujetalibros de sobremesa y de biblioteca, según reivindicación anterior, caracterizado porque los pies recortados están articulados en el ángulo que forman con la parte vertical.
- 3.- Sujetalibros de sobremesa y de biblioteca según las reivindicaciones anteriores, caracterizado porque los pies del mismo son extensibles dentro de sus guías, pudiendo el conjunto estar construido de
60 madera, cartón, y otras materias análogas.
- 4.- El modelo de utilidad cuyo privilegio se solicita por veinte años para España y sus dominios deberá recaer por "SUJETALIBROS DE SOBREMESA Y DE BIBLIOTECA" según se describe y reivindica en la presente
65 memoria que consta de tres hojas foliadas y mecanografiadas por una sola cara y se ilustra con los dibujos que a la misma se acompañan.

Madrid, 16 de Enero de 1.950

Pp: Alberto VALLS SANMARTIN

21926



FIG. 1

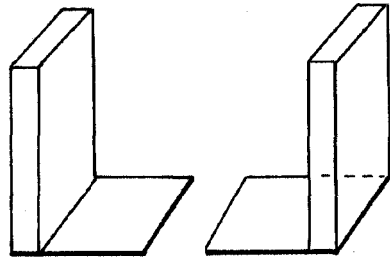

FIG. 2

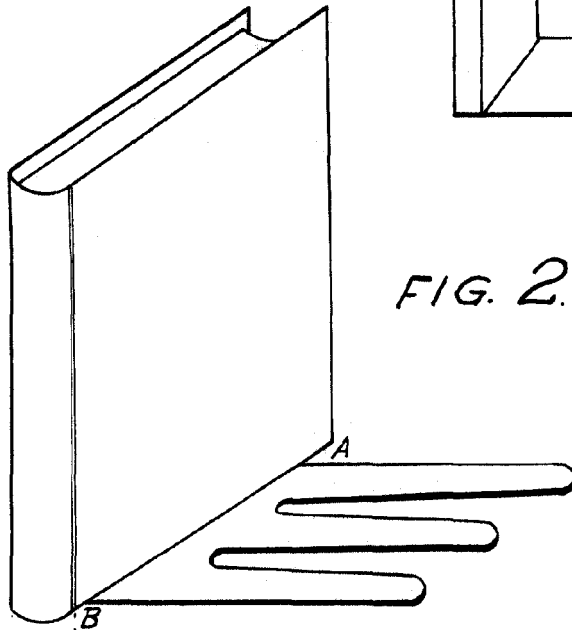
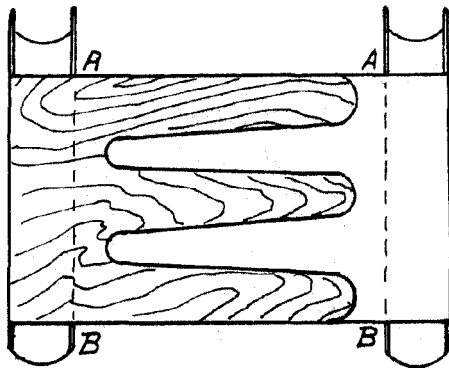

FIG. 3



Escala variable.

pp: Alberto VALLS SANMARTIN