



21922

M O D E L O
D E
U T I L I D A D

para "UN SACACORCHOS CON ESTUCHE CAPRICIOSO", a favor de Don Juan Antrás de Tогores, residente en Barcelona, calle de Junqueras, núm. 2.

- . -

MEMORIA DESCRIPTIVA

El modelo de utilidad que se describe se refiere a un sacacorchos con estuche caprichoso.

5. La característica del modelo consiste en que la espiga helicoidal que forma el sacacorchos propiamente dicho, se envaina en un cuerpo tubular, afectando el conjunto así encajado, la forma de una llave, en la que las guardas que dan en el cuerpo tubular, mientras que la cabeza de la llave sirve para empuñar el sacacorchos cuando se utiliza como tal.

10. Para facilitar la explicación, se acompaña a la presente memoria una lámina de dibujos, en la que se ha representado un caso de realización, que se cita solamente a título de ejemplo.

En el dibujo:

15. la figura 1ª representa el tiracuzón sacacorchos propiamente dicho, con su empuñadura adecuada a la de una



llave;

la figura 2ª indica, en vista lateral alzada, la fun
da protectora del tirabuzón indicado en la Fig. 1ª, y

la figura 3ª muestra, en vista lateral, el conjunto
5. protegido afectando la forma de una llave.

Consiste el modelo en un tirabuzón -1-, formado por
la hélice propia de un sacacorchos, acoplado en su extremo
a una ámplia cabeza -2-, plana o nó, que puede afectar diver
sidad de formas. Esta cabeza termina en un tope -3-, que for
10. ma escalón con la parte helicoidal, en la que existe un cuer
po cilíndrico -4-, para su encaje ajustado en un tubo -5-,
que constituye la funda del sacacorchos.

Este tubo -5- presenta un aditamento formado por la
expansión -6-, que simulará en la manera más apropiada a
15. unas guardas de una llave.

El sacacorchos, pues, normalmente queda protegido,
evitándose así, no solo que se doble o estropee su punta,
sino también que pueda causar accidentes. El conjunto resul
ta un objeto que no recuerda en nada su finalidad, por cuya
20. razón puede colocarse en cualquier lugar, entre otros artis
ticos, o de adorno, sin que desentone de ellos.

El modelo, dentro de su esencialidad, puede llevarse
a la práctica en otras formas de realización que la indicada
a título de ejemplo, a las cuales alcanzará igualmente la pro
tección que se recaba. Podrá, pues, construirse en cualquier
25. forma y tamaño, empleando para su fabricación los materiales
más adecuados: por entrar todo ello dentro del espíritu de
las reivindicaciones.

16 EN



N O T A

Descrito el objeto y utilidad de la invención, lo que se declara como no divulgado ni practicado en España, comprende las siguientes reivindicaciones:

5. 1ª.- Un sacacorchos con estuche caprichoso, caracterizado por el hecho de comprender una funda tubular para encajar en élla, por cualquier medio, el cuerpo helicoidal del tirabuzón en forma similar a una vaina, con la particularidad característica de que dicho cuerpo tubular lleva una aleta, unida según una generatriz, la cual afectará según los casos, la forma de las guardas de una llave.

10. 2ª.- Un sacacorchos según la anterior reivindicación, en el que, el tirabuzón o cuerpo helicoidal, termina en un asidero, preferentemente plano, de forma caprichosa, adecuado para constituir un conjunto con el cuerpo tubular, afectando en la totalidad o envainado el aspecto de una llave.

15. 3ª.- Un sacacorchos con estuche caprichoso.
Según se describe y reivindica en la presente memoria descriptiva, que consta de tres hojas, foliadas y escritas a máquina por una sola cara, acompañadas de una lámina de dibujos.

20. Madrid, a 13 de enero de 1950.

JUAN ANTRAS DE TOGORES.

p.a.

JAIME ISERN MIRALLES

P. P

21922

Fig. 1ª

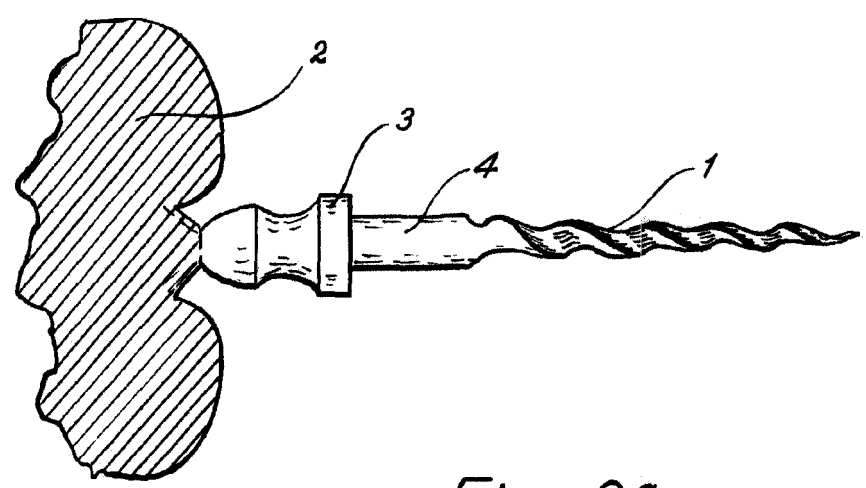

Fig. 2ª

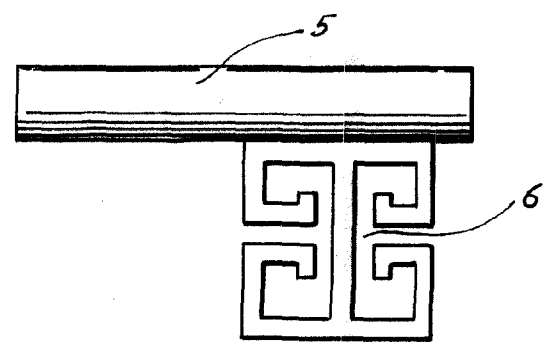
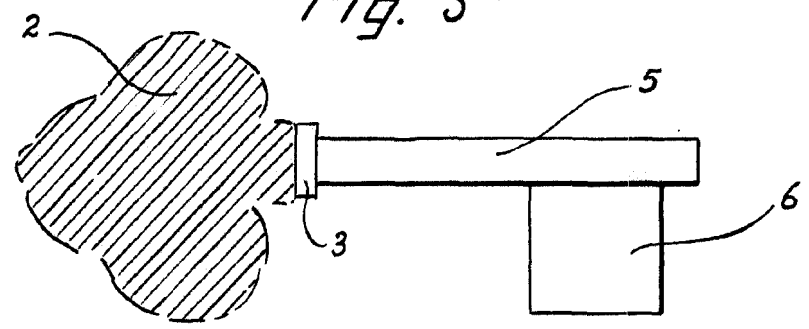

Fig. 3ª



Madrid, 16 Enero 1950
Jaime Isern

p.p. *[Signature]*

[Handwritten mark]