

21869



DESCRIPCION

del MODELO DE UTILIDAD, cuyo registro se solicita a favor de F. BALBE S. A. sociedad Española, residente en Tarrasa (Barcelona) y domiciliada en la calle de Ramiro Maeztu nº 1, para aplicar a: "ENVASE PARA MEDIAS".

5.- Son conocidos en el mercado diversidad de Modelos de sobros, carpetas, envoltorios y otros envases para medias, ideados con el fin de mejorar y hacer agradable su presentacion y acondicionamiento. Todos ellos consisten en envases de variada forma y disposicion confeccionados de un solo material generalmente papel o cartulina- recortado y decorado de manera diversa.

10.- La sociedad recurrente prepara un nuevo Modelo que consta de dos partes, una el envase propiamente dicho y la otra que tiene finalidad decorativa y protectora del producto segun luego se dirá.

15.- La idea que ha presidido la confeccion del nuevo envase ha sido la de confeccionar un sobre de papel u otro material completamente transparente como celofana, hojas de material plastico, o similares y evitar los inconvenientes que este envase presenta mediante la adiccion de una hoja opaca que al mismo tiempo que protege al producto envasado de deterioros por la accion de la luz y otros agentes, sirve

20.-



de soporte a los dibujos decorativos, leyendas y marcas que se desee acompañar a las medias envasadas.

25.-

Sin que ello signifique restricción alguna en el objeto del Modelo de que tratamos y únicamente a título de ejemplo, para facilitar su descripción, en lo que sigue, y en los dibujos adjuntos nos referiremos a un caso concreto de realización práctica del mismo.

30.-

Consiste nuestro envase en un sobre de celofana u otro material transparente como el que se representa en -1- (fig. 1ª) en cuyo interior se acondicionan las medias y en una hoja de papel opaca -2- (fig. 2ª) que se colocará sobre el producto de forma que una de sus superficies que irá decorada queda en contacto con la cara anterior del sobre transparente .

35.-

La decoración de la hoja vuelta -2- (fig. 2ª) podrá ser cualquiera como por ejemplo la representada en dicha figura que consiste en un orificio -3- de forma general ovalada con un ribete -4- y varias bandas horizontales unas de un color de fondo y bastantes anchas -5- y otras de color vivo como dorado o plateado formadas por varias rectas paralelas muy unidas -6- tal como se indica en dicha figura segunda.

40.-

En la figura tercera se ve la forma como se coloca la hoja -2- dentro del sobre -1- pudiéndose apreciar en la misma el aspecto general que presentará el conjunto del envase.

45.-

50.-

No alteraran la esencialidad del nuevo Modelo aquellas variantes de detalle como forma accidental del sobre transparente, detalles decorativos de la hoja opaca, tamaño, materiales empleados y otras que no cambien o modifiquen fundamentalmente el envase descrito.

NOTA:

Este Modelo se caracteriza por:

21869



1003

1º- Un envase para medias que consiste en un sobre de celofana u otro material similar totalmente transparente y una hoja de papel u otro material opaco convenientemente decorado por una de sus caras, cuya hoja se introducirá en el sobre de forma que se interponga entre el producto envasado y la cara externa del sobre transparente en la forma y disposicion indicada en las figuras adjuntas,

2º- "Un Envase para Medias"

Todo tal y como queda descrito reivindicado y dibujado en los planos adjuntos.

Consta esta Descripcion de tres hojas foliadas escritas a maquina por una sola cara.

Barcelona a 29 de diciembre de 1949

P. A.

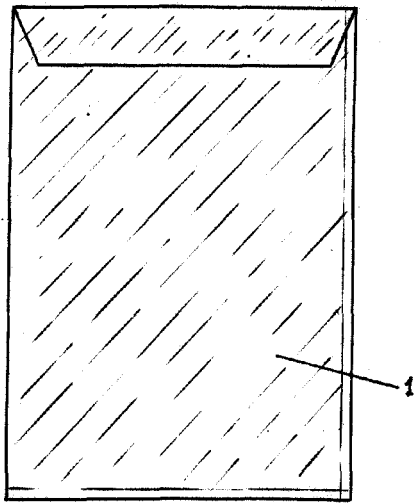

FIG. 1^a

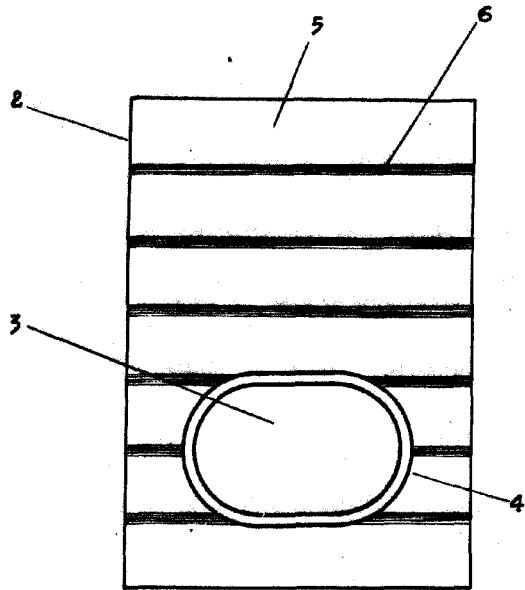

FIG. 2^a

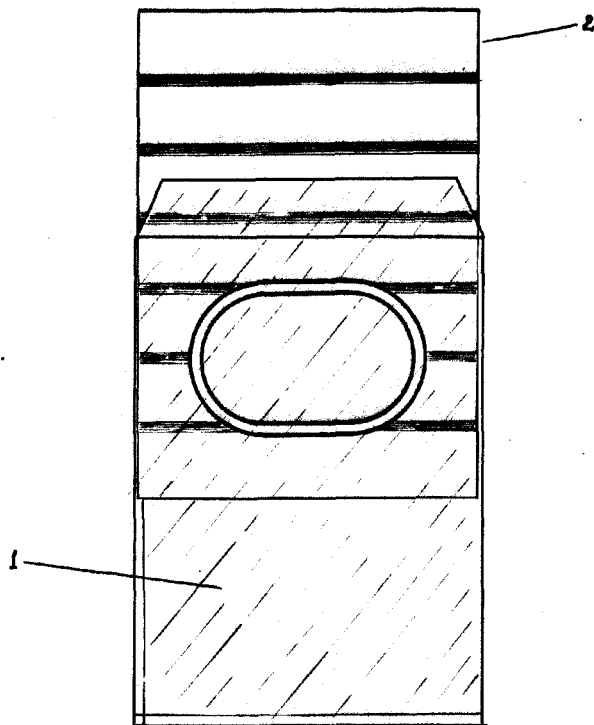

FIG. 3^a



ESCALA VARIABLE

Barcelona el 10 de Octubre de 1944
P. Ball. *[Signature]*