

24848 21848



MEMORIA DESCRIPTIVA  
=====

correspondiente a un MODELO DE UTILIDAD, cuyo registro se solicita por 20 años, para España y sus Posesiones a favor de D. ANTONIO ARQUE LLORENS, de nacionalidad española y residente en Barcelona, Pasaje Negués nº 65, por: "PEINES, PEINETAS O PEINECILLOS Y ANALOGOS REFORZADOS".

- o - o -

El modelo de utilidad que en esta memoria se describe es desconocido en España y consiste, según el enunciado indica, en unos peines, batidores, peinecillos o peinetas reforzados para su mayor duración.

- 5.- Son innumerables los peines, peinecillos, batidores, peinetas y análogos que para el cuidado y adorno del cabello se fabrican con refuerzos, pero unos son reforzados a base de unas tiras del mismo material colocadas sobre la parte superior, otros llevan sus refuerzos pegados y otros solo están acoplados sus refuerzos, lo cual, por motivo de su constante uso suelen desprenderse, quedando sin refuerzos estos artículos y asimismo tales refuerzos, no permiten que el peine, peinecillo, batidor, etc puedan adoptar la figuración que se desee, ya que por su forma en que van adosados, se ven obligados los objetos citados a guardar siempre una misma posición.
- 10.-
- 15.-

Con el objeto del presente registro, vienen a sub-

21848



20.- sanarse todas estas deficiencias, ya que su refuerzo, aun cuando es independiente, va unido de tal forma al peine que es imposible de todo punto su desprendimiento y, al mismo tiempo, por la forma en que va colocado, permite que el peine, sin esfuerzo ni temor de rotura, pueda adaptarse a las formas que se desee.

25.- En su parte superior se arma un refuerzo de cualquier clase de material y color, cuyo refuerzo va embutido a presión, y, sobre este refuerzo, una vez colocado, se le practican unos hendidos a golpes de punzón, con lo cual se consigue unirlos firmemente al peine.

30.- Con el fin de dar una idea exacta del objeto que constituye la invención que aquí trata de reivindicarse, en el plano adjunto se presenta una forma de realización práctica, en el que la Fig. 1ª muestra un peine en perspectiva con el acoplamiento metálico y la Fig. 2ª una sección de la misma vista anterior por uno de los puntos de sujeción.

35.- Por ellas queda fielmente representado el objeto de la invención, que estriba en un peine en sí, sea cualquiera su forma, tamaño, materia y composición, que en la parte superior de las puas (1) lleva acoplado un refuerzo metálico (3) el cual es dispuesto en la matriz y doblada sobre la cabeza del peine para que quede armada automáticamente asegurándose por medio de puntos hendidos (2) convenientemente distribuidos sobre una o sobre las dos caras el refuerzo así producido.

40.- De esta manera la fortaleza del peine es completa y permite que a las puas se le de el movimiento oportuno para el mejor acoplamiento a la cabeza.

45.- Sobre los refuerzos metálicos pueden ser estampados los más variados motivos de adorno, como asimismo, cuando

21848



50.- se trate de materiales distintos al metal, precisándose en este caso que tales materiales sean elásticos o bien moldeables por aplicación de calor o reacciones químicas.

En tales términos expuestos el invento debe interpretarse tanto en el conjunto como en sus partes solamente

55.- a título enunciativo y no limitado a la letra y representación del plano.

REIVINDICACIONES

60.- 1).- "PEINES, PEINETAS O PEINECILLOS Y ANALOGOS REFORZADOS", que se caracteriza por que sobre la rama de puas del peine o elemento que se trata de reforzar lleva acoplada una placa doblada en U u otra forma apropiada, que es introducida a presión y fijada por puntos que penetran en el cuerpo del peine.

65.- 2).- "PEINES, PEINETAS O PEINECILLOS Y ANALOGOS REFORZADOS" según la reivindicación anterior, caracterizados porque las hendiduras son en forma redonda o bien en rayas, estrellas y también cualquier otra figura geométrica o caprichosa que se adopte en plan independiente o sucesivo para formar grecas.

70.- 3).- "PEINES, PEINETAS O PEINECILLOS Y ANALOGOS REFORZADOS", caracterizados porque el refuerzo es metálico o de materia moldeable por calor o reacción química.

4).- "PEINES, PEINETAS O PEINECILLOS Y ANALOGOS REFORZADOS"

75.- La presente memoria descriptiva consta de tres hojas, foliadas y escritas a máquina por una sola de sus caras, componiendo un total de setenta y ocho líneas incluidas las presentes.

Madrid, a 10 de mayo de 1950.

21848

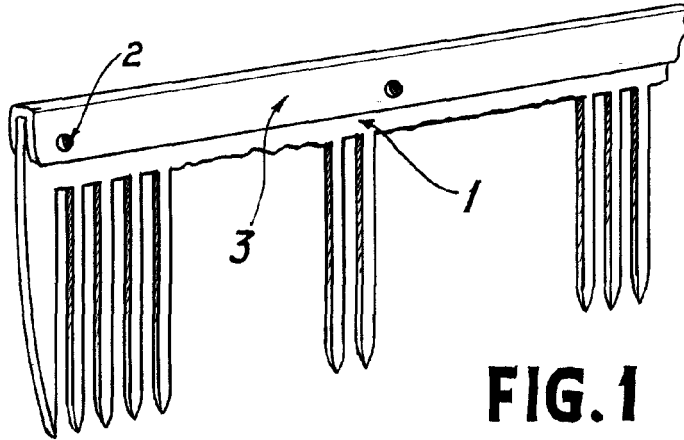

FIG. 1

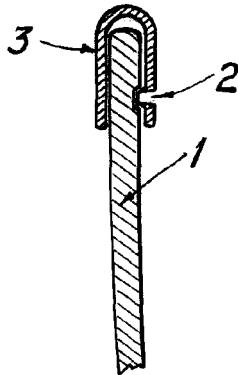

FIG. 2



MADRID 4 ENERO 1950

ESCALA VARIABLE