



21845

M O D E L O  
D E  
U T I L I D A D

para "UN ESPEJO RETROVISOR PERFECCIONADO", a favor de Don Jo  
sé Rubio Gracia, residente en Zaragoza, calle de Toledo, nº 9.

- . -

MEMORIA DESCRIPTIVA

El presente modelo de utilidad se refiere a un espejo retrovisor.

Las características del modelo consisten en constituir un espejo reversible y antideslumbrante.

5. Las ventajas del modelo sobre los actualmente conocidos, consiste en estar constituido por dos caras formadas por lunas, una de ellas azogada o espejo normal, adecuada para el servicio diurno, mientras que la opuesta es un espejo negro, constituido por "marmolit", cristal negro, azul, verde oscuro o cualquier otro color de análogas propiedades reflectantes, o sea, antideslumbrantes.
- 10.

- El espejo va montado adecuadamente, para poder ser girado y vuelto, mostrando una o la otra cara al conductor, que de esta manera no sufrirá los deslumbramientos producidos por las luces de otros coches durante su servicio en la
- 15.

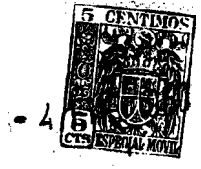

21845

noche.

Para facilitar la explicación, se acompaña a la presente memoria una lámina de dibujos, en la que se ha representado un caso de realización, que se cita solamente a título de ejemplo.

5.

En el dibujo:

la figura 1ª muestra, en alzado, la disposición de sustentación y el espejo para una forma circular, y

10.

la figura 2ª muestra el soporte en perspectiva y el espejo para una organización alargada.

Consiste el modelo en un espejo -1-, formado por dos caras reflectantes distintas -2- y -3-, de las cuales, una de ellas es un espejo azogado normal, y la otra es un espejo de los denominados negros, que puede ser de cristal negro, azul, verde oscuro o mixto, o bien construídos con marmorita o material similar pulido o abrillantado.

15.

La suspensión -4- puede ser simple, como la indicada en la Fig. 1ª, o articulada, según se demuestra en la Fig. 2ª, o cualquier otra apropiada para permitir el movimiento y giro universal al espejo.

20.

Con este sistema de espejo se logra que el conductor no experimente los efectos del deslumbramiento, debido a las luces de un coche que venga por detrás sin la menor molestia para la vista.

25.

Como la organización del sistema de espejos es muy varia, es apropiado para cualquier tipo de coche, tanto de lujo como de servicio.

30.

El modelo, dentro de su esencialidad, puede ser llevado a la práctica en otras formas de realización que las indicadas a título de ejemplo, a las cuales alcanzará igual



21845

mente la protección que se recaba. Podrá, pues, construirse en cualquier forma y tamaño, empleándose para su fabricación los materiales más adecuados: por quedar todo ello comprendido dentro del espíritu de las reivindicaciones.

N O T A

5. Descrito el objeto y utilidad de la invención, lo que se declara como no divulgado ni practicado en España, comprende de las siguientes reivindicaciones:

10. 1ª.- Un espejo retrovisor perfeccionado, caracterizado esencialmente por el hecho de que el modelo es aplicable a cualquier tipo de vehículo, estando constituido por dos frentes reflectantes de distinta índole, una de las caras es un espejo azogado normal, plano o cóncavo, y la opuesta es un espejo negro, tal como el construido con cristal negro, cristal, azul, verde oscuro, o mixto, azogado, así como también con marmorita u otros materiales opacos susceptibles de un brillante pulimento.

15. 2ª.- Un espejo según la anterior reivindicación, en el que el conjunto de las dos caras, se monta en un soporte simple o compuesto que permita orientaciones diversas y, además, el cambio de sus frentes, para utilizar el azogado para trabajo diurno y el espejo negro o similar, para las marchas de noche.

20. 3ª.- Un espejo retrovisor perfeccionado.  
Según se describe y reivindica en la presente memoria  
25. descriptiva, que consta de tres hojas, foliadas y escritas a máquina por una sola cara, acompañadas de una lámina de dibujos.

Madrid, a 4 de enero de 1950.  
P.A. JAIME IGERN MIRALLAS  
P. P.

21845



1950

FIG. 1

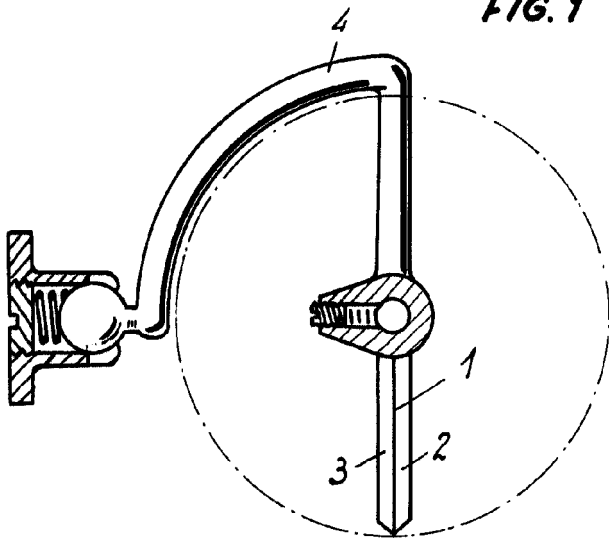
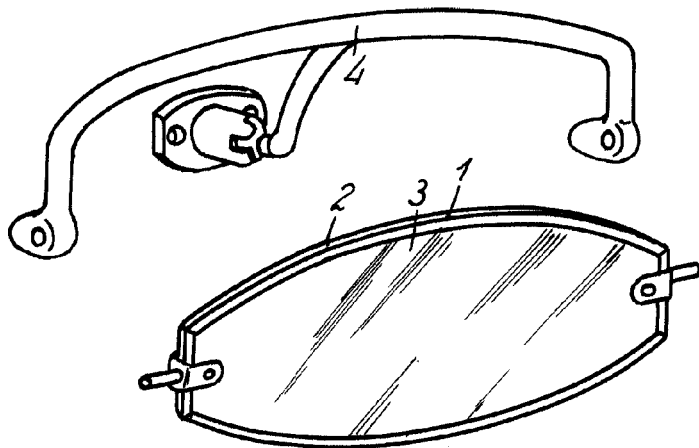

FIG. 2



Madrid, 4 Enero 1950

Jaime Isarn  
p.p.