



21814

MEMORIA DESCRIPTIVA

para un modelo de utilidad por veinte años por "PUÑO DE MANDO DEL CABLE REGULADOR DEL CARBURADOR EN MOTOCICLETAS", a favor de Don Nicolas RODIL del VALLE, residente en Madrid, c/ Arenal nº 23.

=====

El objeto del presente modelo de utilidad se relaciona con un puño de mando del cable regulador del carburador en motocicletas, el cual se diferencia de su similares en que el sistema de tracción del cable es completamente rectilíneo en lugar de arrollarse dicho cable lateralmente alrededor de la parte inferior del puño. A este efecto se ha previsto en este puño de mando un mecanismo a modo de corredera, destinada a conducir el cable en ambas direcciones, el cual se sujeta simplemente mediante tornillo dentro de dicha corredera.

En los dibujos adjuntos está ilustrado el objeto de este modelo de utilidad, representando:

- 1 el cuerpo del dispositivo del puño;
- 2 es una ranura en la parte superior del mismo;
- 3 es el tornillo sujetador del cable de mando;
- 4 es la pieza soporte del cable;
- 5 es un hueco para el alojamiento de la cabeza del cable;
- 6 es un pivote ó pestillo para producir el giro helicoidal del puño;



- 7 es el tubo anterior del puño de mando;
- 20 8 es una ranura helicoidal practicada en dicho tubo;
- 9 es un tope semicircular dispuesto en el tubo interior del puño;
- 10 son unos guías para el deslizamiento del tubo interior dentro del casquillo;
- 25 11 es una arandela de sujeción;
- 12 son los tornillos de sujeción de la arandela;
- 13 son los tornillos de sujeción del aparato al guía de la motocicleta.

Como se desprende de los dibujos, figuras 1 á 4, el cable procedente del mando del carburador es introducido por la entrada 5, pasando por debajo del tornillo 3, quedando el extremo de dicho cable arrollado en el hueco de alojamiento 5. A continuación es fijado el tornillo sobre el citado cable, con objeto de que quede sujeto en dicho lugar. En la corredera que alberga el cable, hay dispuesto en su parte inferior un pivote ó pestillo colocado en forma inclinada, cuya pieza encaja dentro de la ranura helicoidal del puño, con lo que queda establecido el giro de este y con cuyo movimiento la corredera adelanta ó retrocede dentro de la ranura 2, estableciendo en forma rectilínea la graduación ó regulación del cable de mando del carburador.

30

35

40

El tubo anterior del puño descansa sobre unos guías, de modo tal, que su movimiento de recorrido se haga con toda precisión sin ladeo alguno.

El tubo interior 7 lleva en su extremo posterior un tope 9, limitando de este modo el movimiento de la corredera hacia atrás. Una arandela de sujeción permite conectar el cuerpo de la corredera con el puño propiamente dicho.

45

Este sistema permite un movimiento rectilíneo y perfecto del



50

cable mediante el giro en ambos sentidos del puño, lo que ofrece una seguridad absoluta en el manejo de este último, no exponiendo al cable a ninguna torcedura al moverse en un sentido u otro dentro de la vaina.

NOTA

55

Se declara que el objeto de este modelo de utilidad es nuevo en España con las siguientes:

Reivindicaciones

60

1.- Puño de mando del cable regulador del carburador en motocicletas, caracterizado porque la tracción del cable es completamente rectilínea, llevando el cuerpo delantero del puño una corredera con entrada para el cable y su sujeción mediante tornillo en dicha corredera, con exención de soldaduras de cabezillas, cuya corredera comunica con una ranura helicoidal practicada en el tubo anterior del puño, a cuyo efecto la corredera posee en su parte inferior una pieza inclinada que encaja en dicha ranura.

65

2.- Puño de mando del cable regulador del carburador en motocicletas, según la reivindicación anterior, caracterizado porque el tornillo sujeto en la corredera asoma hacia el exterior por una ranura practicada en la parte del puño.

70

3.- Puño de mando del cable regulador del carburador en motocicletas, según las reivindicaciones anteriores, caracterizado, porque el tubo del puño lleva en el fondo un tope semicircular limitando de este modo la carrera de la corredera.

75

4.- Puño de mando del cable regulador del carburador en motocicletas, según las reivindicaciones anteriores, caracterizado porque el casquillo anterior del puño lleva en su interior una pluralidad de guías para el recorrido del referido tubo, y en evitación de un lado de este.



80

5.- El modelo de utilidad cuyo privilegio se solicita por veinte años para España y sus dominios deberá ser por "PUÑO DE MANDO DEL CABLE REGULADOR DEL CARBURADOR EN MOTOCICLETAS" según se describe y reivindica en la presente memoria que consta de cuatro hojas foliadas y mecanografiadas por una sola cara y se ilustra con los dibujos que a la misma se acompañan.

Madrid, 29 de diciembre de 1.949

Fp: Nicolas RODIL del VALLE



Fig. 1

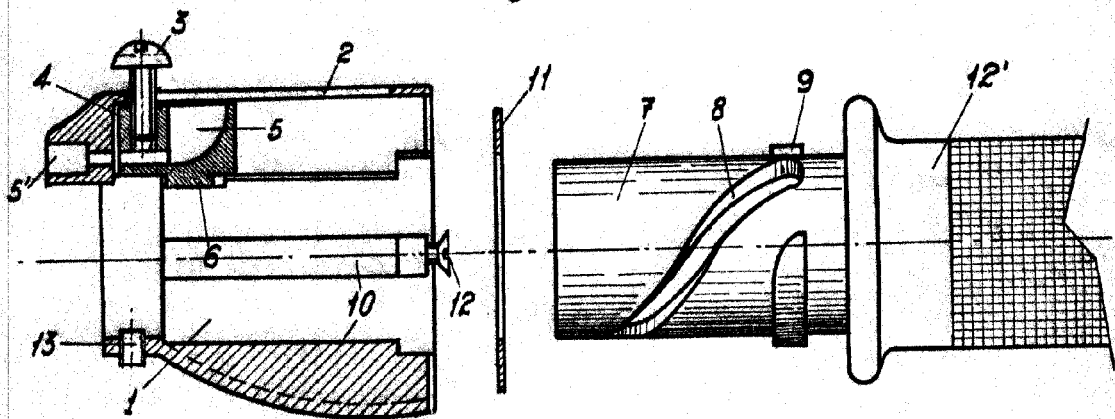

Fig. 2

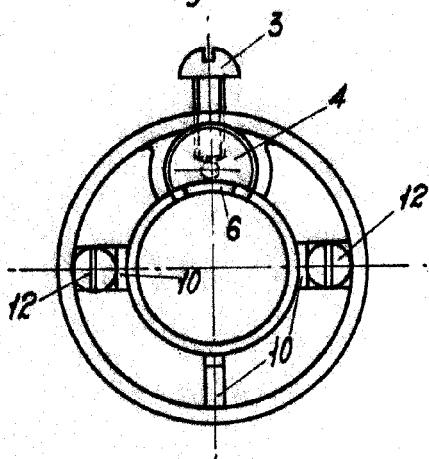

Fig. 3

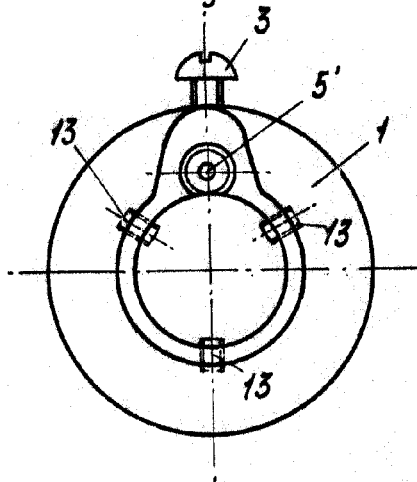
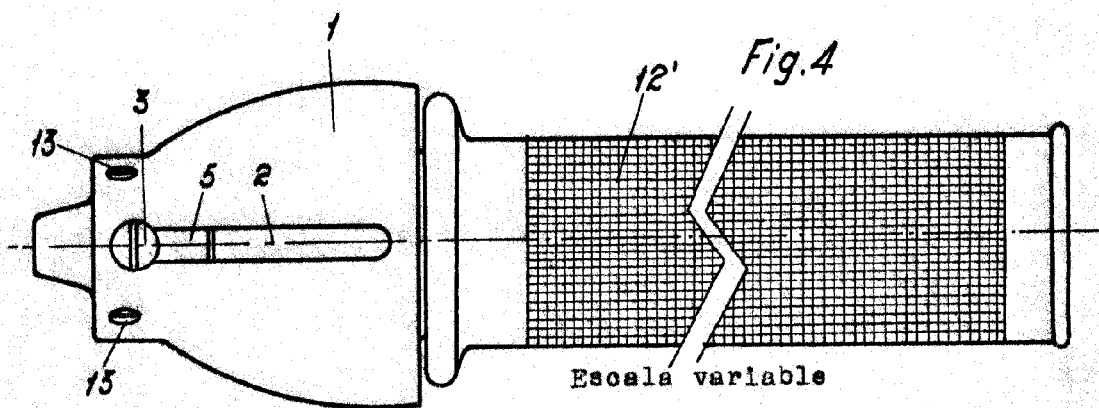

Fig. 4



Escala variable

pp: Nicolas RODIL DEL VALLE