

21775

MEMORIA Y PLANOS

21775



MEMORIA DESCRIPTIVA

Correspondiente a la solicitud de registro de un Modelo de Utilidad que, por veinte años, se solicita para España y - sus Colonias, a favor de la razón social INDUSTRIA MADRILEÑA DE GENEROS DE PUNTO, S. A., domiciliada en Canillas (Ma-drid), calle Germán Pérez Carrasco número 5, -----

p o r

" NUEVO MUESTRARIO DE MEDIAS Y CALCETINES "

Es indudable que la forma de presentación de los artí-
culos tiene una gran importancia para su venta, ya que no es
suficiente su calidad y lo acertado de su colorido y dibujos,
si el comprador no puede apreciarlos debidamente en relación
5 con las demás prendas del vestuario, "puestas" pudiera decir
se; pero claro es que utilizar un maniqui vestido para exhibir
medias o calcetines está en desproporción con los mismos por
su elevado coste.

Es no obstante posible lograr que el público consumidor
10 pueda apreciar los artículos como si estuvieran "puestos", me-
diante el empleo del muestrario que constituye el objeto de -



parte correspondiente a las medias o calcetines presenta un ta-
45 ladro, según el contorno correspondiente al dibujo, que forma -
una ventana por la que puede verse la muestra colocada en el -
interior de la funda.

2º.- NUEVO MUESTRARIO DE MEDIAS Y CALCETINES, según rei-
vindicación 1ª, caracterizado porque las muestras se colocan,
50 previamente cortadas por sus extremos, alrededor de unos pla-
nos rectangulares, cuyas esquinas se introducen por sus ramu-
ras practicadas en otro rectángulo de tamaño ligeramente infe-
rior al de la funda y de tal manera dispuestas que una vez in-
troducido aquel en ésta, las muestras a exhibir aparezcan por
55 los taladros, según reivindicación 1ª, en la posición adecuada
a la que presenta la pierna en el dibujo.

3º:- Por último, se reivindica como objeto sobre el que
ha de recaer el presente Modelo de Utilidad que, por veinte -
años, se solicita para España y sus Colonias, _____

60

p o r

" NUEVO MUESTRARIO DE MEDIAS Y CALCETINES "

Todo conforme queda expresado en la presente Memoria des-
criptiva que consta de tres hojas escritas a máquina por una -
sola cara y planos que se acompañan.

Madrid, 23 de Diciembre de 1.949.

P. A.,
PEDRO FELIX MANA
P. P.
[Handwritten signature]



21 775

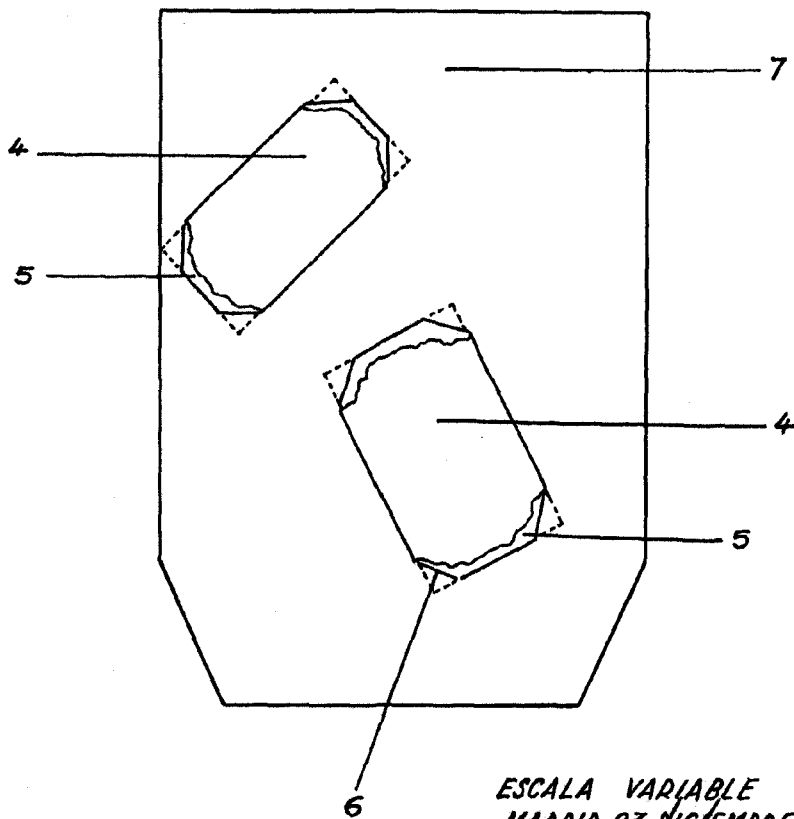
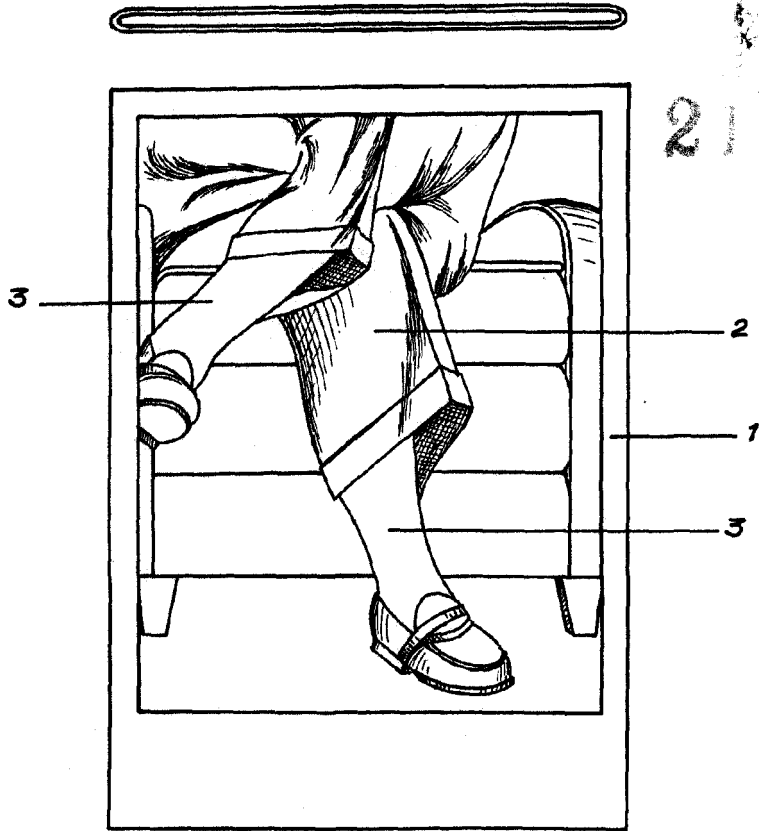

ESCALA VARIABLE
MADRID, 23 DICIEMBRE 1949
D.A. PEDRO FELIU MARA
P.R.