

21738

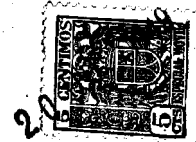

21738

MEMORIA DESCRIPTIVA

DE UNA PATENTE DE MODELO DE UTILIDAD, POR VEINTE AÑOS EN
ESPAÑA A FAVOR DE DON JUAN ESTRADA GIMENO, DE NACIONALIDAD
ESPAÑOLA, RESIDENTE EN Barcelona, Provenza, 16

s o b r e

"CAJA REFORZADA PARA INYECTABLES"

=====

La presente patente de modelo de utilidad se refiere a
una caja reforzada para inyectables, que presenta, entre otras
ventajas, la de una construcción sencillísima, y la de ofrecer
una mayor protección, contra los golpes, a los envases de vi-
5 - drio de los inyectables, cosa que sucede con las cajas o en-
vases conocidos hasta la fecha, para esta misma aplicación.

En los dibujos adjuntos, y a título de ejemplo, se repre-
senta una forma de ejecución práctica, en los que:

La figura 1a, constituye una vista general, de la caja
10 reforzada, en despliegue.

21738



La figura 2a, muestra la caja cerrada.

La figura 3a, constituye un detalle constructivo de la misma.

5 - La figura 4a, muestra, también, otra disposición práctica, y

La figura 5a, representa la caja completamente armada.

De acuerdo con dichos dibujos, se procede al doblado, por las líneas A y B, y pegando A con C; después, se doblan, por las líneas D-D y E-E, pegando con D-D y F-F; a continuación, 10 - se dobla por la línea G; luego, se dobla por la línea H, y pegando I con J y G, con K. Por último, se procede al pegado de las líneas L a K.

Armada así la caja, y con una ligera presión, queda en posición de introducir los laterales en el interior; una vez 15 - introducidos, se doblan las aletas y ranuras M-N para que, dirigiendo dicha pieza hacia abajo, sujete las ampollas por el cuello, una vez introducidas. El cierre de la caja se efectúa, introduciendo la lengüeta N al corte O.

Si bien la forma de ejecución aquí descrita, constituye 20 - aplicación preferente del presente registro, ha de entenderse que, en forma alguna, queda limitada, y que podrán introducirse modificaciones de forma y de detalle, sin que ello altere la esencialidad de la protección que se solicita.

N O T A

=====

25 - En resumen; la presente patente de modelo de utilidad recae sobre las siguientes reivindicaciones:

la.- Caja reforzada para inyectables, que se caracteriza por comprender un armazón general, en el que, con ligera presión, queda en posición de introducir los laterales en el interior; una vez introducidos, se doblan las aletas y ranuras 30 -

21738



M-N, para que, dirigiendo dicha pieza hacia abajo, sujete las ampollas por el cuello, una vez introducidas; el cierre de la caja, se efectúa introduciendo la lengüeta N, al corte O.

2a.- "CAJA REFORZADA PARA INYECTABLES"

5 - Según se describe en la presente memoria, que consta de tres hojas escritas a máquina por una sola cara y dibujos.

Madrid, 20 de diciembre de 1.949.

Fig. 1

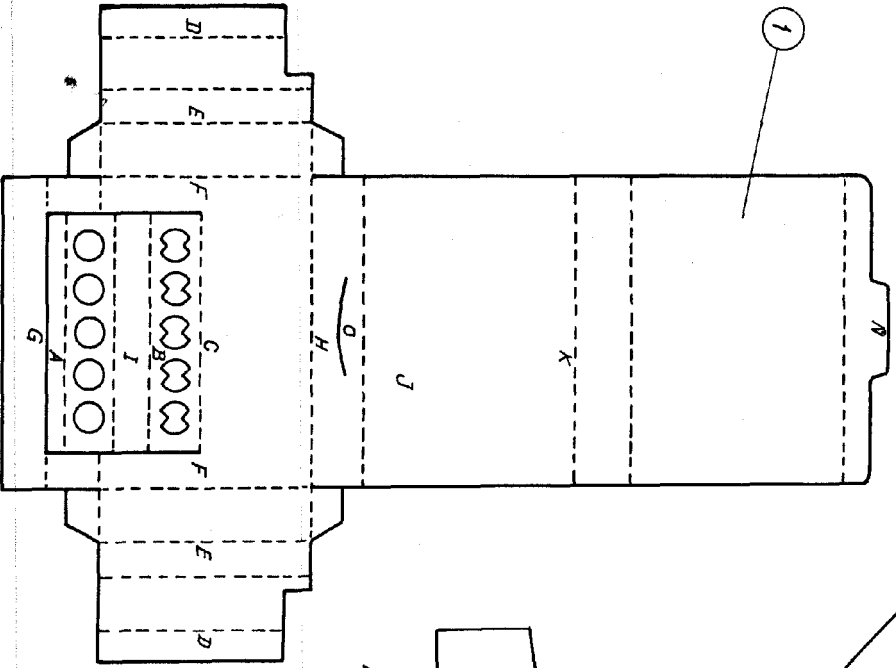

Fig. 2

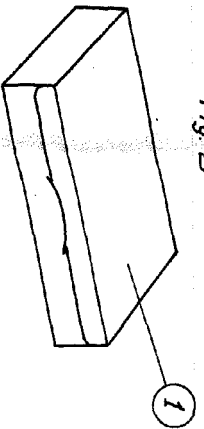

Fig. 3

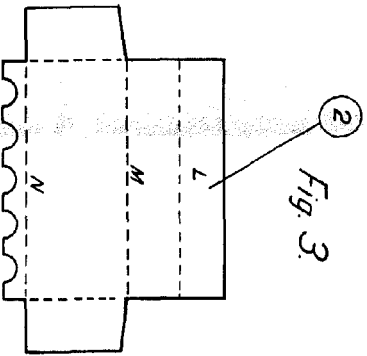

Fig. 4

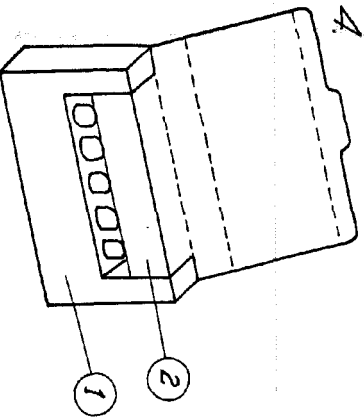
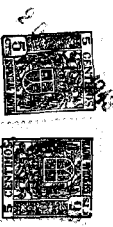
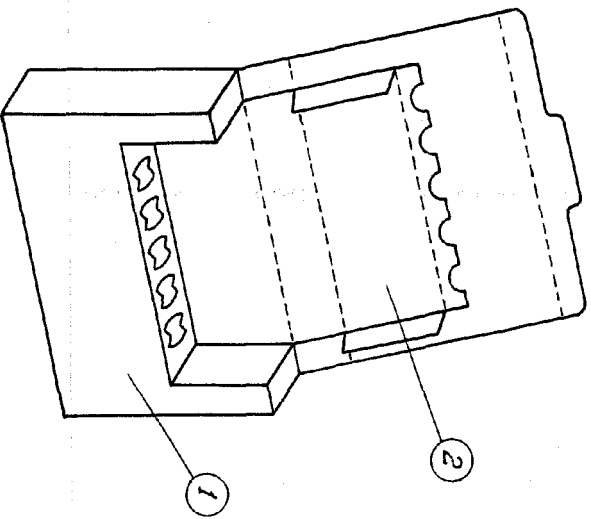

Fig. 5



ESCALA VARIAB. 5
Madrid da 1949

Juan Estrada Gimena