

21678



BB. =

MEMORIA DESCRIPTIVA

para un Modelo de Utilidad por veinte años, por: " A B R E -
L A T A S " a favor de Don Eduardo Cos Maguregui; residente en
Bilbao - Alameda de Urquijo, 34 - 8º, - Vizcaya -.

El presente modelo de utilidad se refiere a un abre-latas
que permite realizar tal operación rápidamente y con mayor como -
didad que los usuales.

5 Esencialmente esta constituido por un mango principal que
en un extremo lleva montada una llanta, que sirve de soporte de
giro al conjunto formado por una rueda dentada y una mariposa so -
lidaria de aquella, cuyo mango termina, por el otro extremo, en
la disposición adecuada para quitar tapones de tipo corona. Ese
mango tiene su eje de giro en una chapa, que por un extremo pre -
senta la parte cortante y por el otro se une al mango inferior;
10 este tiene, en el extremo del lado de la ruedecilla, una parte
terminal que le sirve de apoyo sobre la tapa del bote o lata a
abrir y le mantiene en la colocación adecuada para el buen fun -
cionamiento del abre-latas.



Es decir: que el mango principal apoya sobre el borde del bote o lata por la ruedecilla dentada y al girar ésta con la mariposa, se produce su desplazamiento a lo largo de dicho borde; mientras, que al aproximar con la mano los mangos, la pieza cortante, merced a la tijera que forman aquellos, se acerca al mango principal y corta en la periferia del bote.

Dentro de las reivindicaciones que se establecen pueden construirse abre-latas de los tamaños apropiados para los botes o latas a que se les destine, empleando para ello los materiales que se juzguen apropiados y la presentación, de detalle que se estime conveniente; pero como ninguna de tales variaciones afecta a la esencialidad reivindicada, los distintos abre-latas que se construyan con cualesquiera de esas modificaciones no serán sino variantes igualmente comprendidas y protegidas por el presente registro.

En esta idea las adjuntas figuras corresponden únicamente a una forma de ejecución, sin carácter alguno limitativo, que se presenta a título de ejemplo de realización para mayor concreción de esta memoria descriptiva.

La figura 1 representa la proyección en planta del abre-latas sobre el plano perpendicular al eje de su ruedecilla.

La figura 2 muestra su colocación en el bote o lata que se va a abrir.

Con referencia a dichas figuras y a los números que sobre ellas designan las distintas partes del abre-latas, su descripción es como sigue:

El mango inferior 6 es solidario de la chapa 8, que lleva el punto de giro 9 del mango principal 4 del aparato y cuya chapa termina en la parte cortante 10, va montada la llanta 3,



que sirve de soporte a la ruedecita dentada 2 que a su vez es solidaria de la mariposa 1, con la cual gira cuando se le da vueltas. La parte cortante 10 va vuelta por encima del mango 4, hacia la ruedecilla 2.

5 El apoyo del abre-latas, sobre la tapa del bote o lata 11 que va a abrirse, se efectúa por intermedio de la parte terminal 7 doblamente accodada del mango 6.

Detalle complementario del dispositivo descrito es que el mango principal 4 tiene en su extremidad la disposición 5 para abrir botellas del tipo llamado corona.

10 El funcionamiento y manejo del abre-latas es como sigue: aplicado sobre el bote 11 como (indica la figura 2) el terminal 7 del mango 6, apoya en la tapa, mientras la ruedecilla 2 lo hace en el borde. Ejerciendo con la mano la acción conveniente para que el mango 6 se acerque al 4 la parte cortante 10 penetra en la tapa que se quiere cortar y basta dar vueltas a la mariposa 1 para que, manteniendo la presión de acercamiento en los mangos 4 y 6 se vaya consiguiendo, mediante ese giro de la mariposa, un corte seguido en toda la periferia de la tapa.

20

N O T A

El presente Modelo, consta de las siguientes reivindicaciones:

1. - Abre - latas, caracterizado porque esta constituido por un mango principal que en un extremo lleva montado una llanta, que sirve de soporte de giro a una ruedecilla dentada y a

25



4. -

una mariposa solidaria de ella (que quedan a uno y otro lado de aquél) y cuyo mango presenta el eje de giro para una chapa solidaria de otro mango auxiliar.

5 2. - Abre - latas, según el punto anterior, caracterizado porque esa chapa presenta en un extremo la parte cortante, vuelta por encima del mango principal hacia la ruedecilla, y en el otro es solidaria del mango inferior que a su vez tiene una parte terminal doblemente acodada para su apoyo sobre la tapa del bote o lata.

10 3. - Abre - latas -

Según se describe y reivindica en esta memoria descriptiva y se detalla e ilustra con los planos que a la misma se acompañan.

15 La cual consta de cuatro hojas, foliadas y escritas a máquina por una sola de sus caras.

Madrid, a 15 de Diciembre de 1949. -

21678

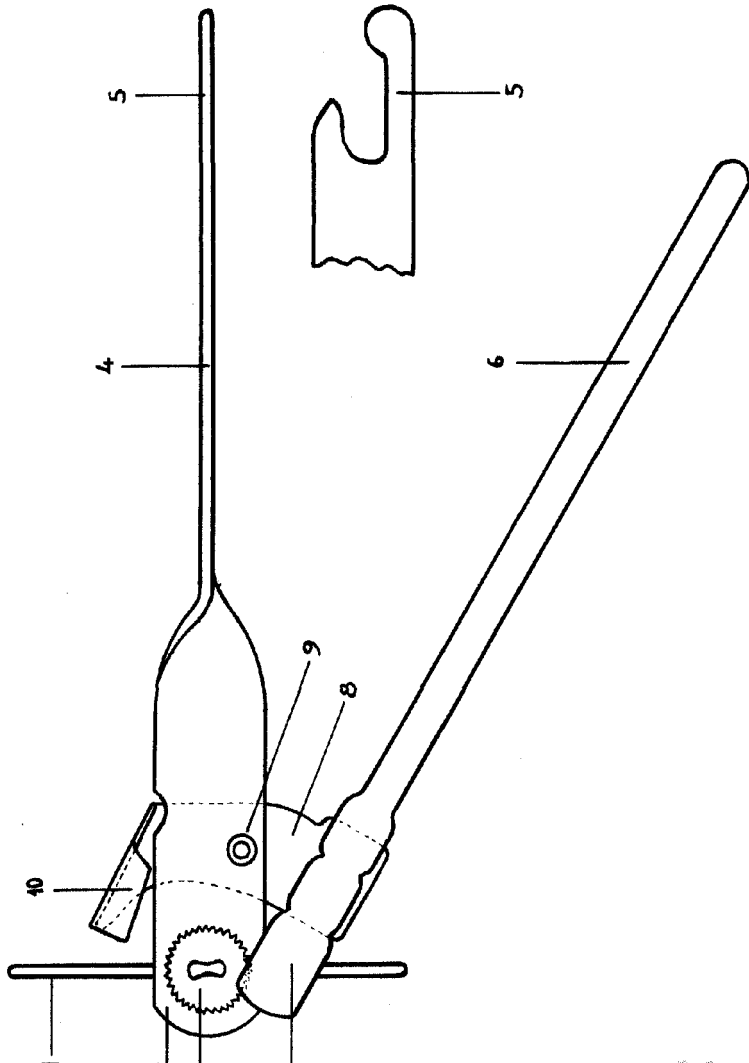

Figura 1ª

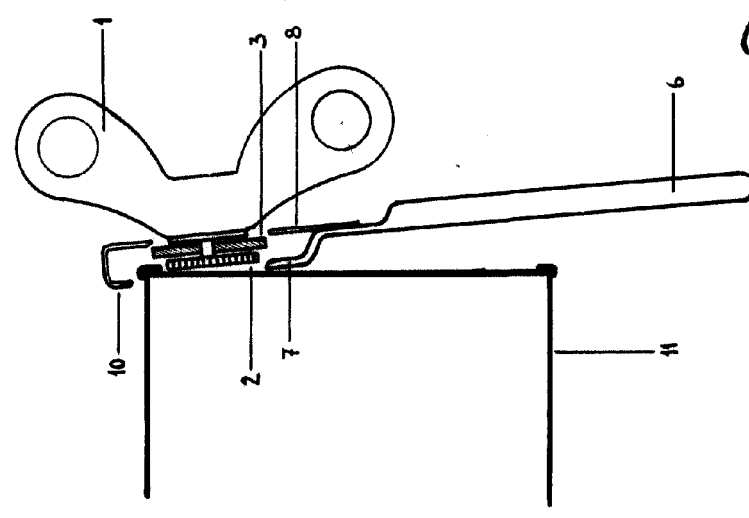

Figura 2ª

Almeida