

MEMORIA DESCRIPTIVA

sobre:

"TAPON CAPSULA CON MECANISMO DE CIERRE
A PRESION".

Solicitante: Don FRANCISCO SCRIMIERY MARGOTI, de nacionalidad
italiana, residente en Valladolid, Carretera de
Segovia, nº. 68.

21560

MODELO DE UTILIDAD.



MEMORIA DESCRIPTIVA

sobre;

"TAPON CAPSULA CON MECANISMO DE CIERRE
A PRESION".

Solicitante: Don FRANCISCO SCRIMIERY MARGOTI, de nacionalidad italiana, residente en Valladolid, Carretera de Segovia, nº. 68.

El presente Modelo de Utilidad, se refiere a un tapon cápsula que, provisto de un mecanismo de fácil manejo permite cerrar herméticamente a presión, y destapar con sencillez, el recipiente a que se aplica.

5 Los dibujos adjuntos muestran, a título de ejemplo no limitativo, una forma de ejecución del invento, siendo: la Fig. 1, una vista del dispositivo en proyección frontal por la embocadura del faldon de ajuste al borde del gollote del recipiente, botella, frasco, tarro, etc. etc..; y la Fig. 2 una sección en
10 alzado por la línea A-A de la Fig. 1 contemplada desde el lado



izquierdo del dibujo.

Integran el dispositivo una cubierta o cápsula 1, un espárrago roscado 3, un platillo 4 y un disco de goma, fibra u otro material semi duro e impermeable 5. El espárrago 3 que enrosca en un orificio central de la cápsula 1, sobresale de ésta en una porcion de mayor diámetro que la parte fileteada, constituyendo una cabeza cilíndrica de borde moleteado y altura suficiente para que pueda hacérsela girar cómodamente con los dedos. El extremo opuesto, de mas reducido diámetro, soporta, ensartado por un orificio central y sujeto a remache, el platillo 4 que llevando engastado el disco de goma 5 se desplaza verticalmente dentro de la cavidad 2' de la cápsula 1, siguiendo el giro del espárrago 3. La base de la cápsula queda delimitada por una pestaña 2 que señala el nivel a que han de quedar el disco de goma coincidiendo con el nivel de la embocadura del envase a tapar; y perpendicularmente a dicha pestaña un faldon semi-anular 6 de borde terminal en uña sirve de abrazadera por la que se adapta y sujeta el borde del gollete del envase.

El funcionamiento se comprende con facilidad; En la embocadura 6' del faldón se hace entrar el dispositivo que queda montado sobre el gollete como una cápsula y, haciendo girar la cabeza del espárrago 3 se hace descender en la medida y a la presión convenientes el platillo 4 cuyo disco de goma 5 cierra herméticamente la embocadura del gollete. Para separar el dispositivo basta hacer girar en sentido contrario al espárrago y separar el conjunto en movimiento inverso al efectuado para su colocacion en el envase.

Es obvio que el invento puede adaptarse a envases o recipientes de cualquier forma configurándolo a la sección que tenga el gollete de aquellos, y que asimismo todos los elementos descritos podran variar en detalles de forma, acoplamiento y cla-



ses de materiales empleados, mientras no alteren la esencialidad del invento.

N O T A.

45 El Modelo de Utilidad que se solicita por veinte años en España, deberá recaer sobre : "TAPON CAPSULA CON MECANISMO DE CIERRE A PRESION". de acuerdo con las siguientes

REIVINDICACIONES

50 1ª.- Tapon cápsula con mecanismo de cierre a presión que se caracteriza por estar constituido por una cápsula con una prolongacion o faldon semianular que contiene en su interior un platillo provisto de un disco de goma, y unido a remache al extremo de un espárrago roscado cuya cabeza sobresale de la cápsula en proporción adecuada para que al hacerla girar
55 a traves del orificio central fileteado de la cápsula, desplace en sentido vertical al platillo con su disco de goma para tapar herméticamente o destapar, la embocadura del envase al que se haya aplicado el dispositivo.

60 2ª.- " TAPON CAPSULA CON MECANISMO DE CIERRE A PRESION". Tal y como queda substancialmente descrito en la presente memoria, e ilustrado a titulo de ejemplo no limitativo en los dibujos que se acompañan.

Esta memoria consta de tres hojas escritas a máquina por una sola cara.

Madrid, 30 de noviembre de 1949.

FRANCISCO SCRIMIEMI MARGOTI.

P.P.

FRANCISCO GARCIA LOPEZ
P.P.

C. Atreus

21580

FIG. 1

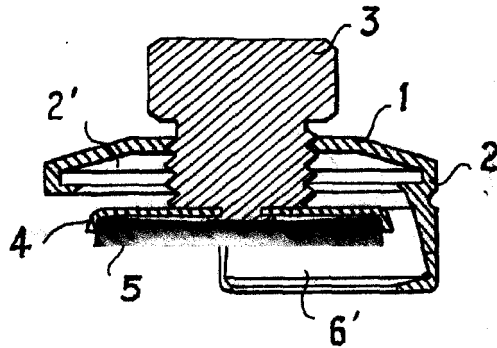
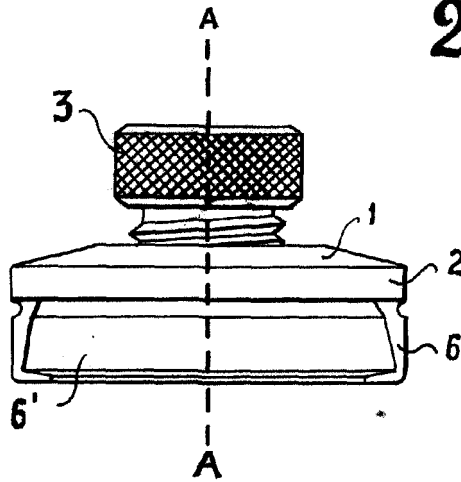

FIG. 2

MADRID 30 DE NOVIEMBRE DE 1949
FRANCISCO SCRIMIERI MARGOTI
P.P.

FRANCISCO GARCIA LOPEZ
P.P.

C. Alvarae

ESCALA VARIABLE