

21558



21558

M E M O R I A D E S C R I P T I V A

que se acompaña

a la solicitud de

Un MODELO DE UTILIDAD por VEINTE AÑOS en ESPAÑA,

a favor de

DON WILLI HONEGGER, residente en ZURICH (Suiza),

Badenerstrasse, 367

por

UNA NUEVA FICHA DE ENCHUFE ELECTRICA

Inventor: El solicitante, de nacionalidad suizo.



El objeto del presente invento es una ficha con por lo menos una espiga para conectar alambres eléctricamente aislados.

En el dibujo adjunto se representan a título de ejemplos formas de ejecución, mostrando las

5

figuras 1 y 2, cortes por las líneas I-I y II-II de la figura 3;

Figura 3 es una vista en plano de la parte inferior de la ficha, según la línea III-III de la figura 1;

10

Figura 4 muestra un corte por una espiga de la ficha en estado recto, y figura 5, una vista en perspectiva de la misma;

Figura 6 muestra en corte una espiga terminada y figura 7 una vista frontal de la misma;

15

figura 8 es una ficha en corte axial;

figura 9 es un corte por la línea IX-IX de la figura 8

figura 10 es un corte por la línea X-X de la figura 9

figuras 11 y 12 muestran una espiga en corte longitudinal y en plano respectivamente, en posición estirada;

20

figura 13 es la espiga al ser doblada y

figura 14 la espiga ya doblada;

figura 15 corresponde a otro ejemplo de ejecución de la ficha;

25

figura 16 muestra una espiga destinada a ser incorporada a una contraficha;

figura 17 muestra otro ejemplo de ejecución de la espiga, y figura 18 un corte por la línea XI-XI de la fg.17;

figura 19 muestra otro ejemplo de ejecución de una espiga;

30

figuras 20 y 21 son cortes por las líneas XX-XX y XXI-XXI respectivamente de la figura 9;

figuras 22, 23 y 24 muestran una espiga en tres aspectos laterales.



35

40

La ficha (fig. 1-7), comprende un cuerpo 51, compuesto de una pasta eléctricamente aislante, en el cual se han insertado dos espigas de idéntica construcción. Cada espiga se compone de una pieza tubular semi-redonda, curvada en un ángulo de 180°. En un extremo se ha sacado de la pared del tubo, mediante presión, una punta 53, la cual atraviesa la capa aislante del alambre para efectuar el contacto metálico. Los sectores extremos 55 han sido desviados de modo que se ajustan al plano 56.

45

50

55

La ficha mostrada en las fig. 8-14 se compone de dos partes 1 y 2, hechas de material aislante que están atornilladas entre sí. A tal fin, la parte 1 está provista de un saliente fileteado 3, que se atornilla en la entrada fileteada 4 de la parte 2. Esta última tiene dos aberturas 5, en cada una de las cuales se inserta una espiga 6. La cabeza 7 de la espiga 6 no puede girar en la parte 2 y está provista de un agujero 8, por el cual se hace pasar el cable 9. Desde las espigas 6, cuya longitud y distancia entre sí son normalizadas, el cable es guiado hacia fuera por las entradas 10 de la parte 2. La parte 1 de la ficha una vez atornillada sujeta sólidamente las espigas 6, puesto que su borde interior sobrepasa en parte la cabeza 7 de cada espiga. Las aberturas 12 de la parte 2 se han calculado de tal modo, que las espigas 6 muestran una raja o hendidura 13, para que se ajusten elásticamente en los casquillos de la caja de contacto.

60

65

La espiga antes citada 6, se muestra en mayor escala en las figuras 11-14. Preferentemente se la punzona de material plano, en forma de cinta, por ejemplo de latón y, mediante presión y en una sola operación, se le da la forma mostrada en las figuras 11 y 5. Cada espiga comprende dos mitades 6a y 6b, unidas entre sí por una pieza media más ancha, la cual ulteriormente sirve de cabeza 7 y está atra-



70

vesada por un agujero 8. La mitad 6a está provista de por lo menos una punta punzonada 14, orientada hacia adentro. Terminado el trabajo de prensa, se da a la espiga la forma mostrada en la figura 13, de suerte que ya resulta dispuesta para su uso. El extremo del cable 9 con su capa aislante se hace pasar por el agujero 8, como igualmente se aprecia en la figura 13. Después se comprimen las mitades 6a y 6b y se las inserta en la abertura 12 de la parte 2 de la ficha.

75

Al apretarse las partes 6a y 6b, las puntas 14 atraviesan el aislamiento del cable y toman contacto con el conductor de corriente. Al mismo tiempo el extremo del cable queda sólidamente sujeto.

80

De cuanto antecede se desprende que tanto el ensamble de la ficha como la colocación del cable, se puede llevar a cabo sin utilizar ninguna herramienta. La altura de la ficha es muy escasa en comparación con otros modelos conocidos, de suerte que sobresale poco de la caja en que se enchufe.

85

Desde luego, en lugar de radialmente, el cable 9 puede pasar axialmente por la ficha, como se muestra en la figura 15. En este último caso, las partes de la ficha se atornillan preferentemente mediante un filete dispuesto exteriormente con relación a las espigas 6.

90

Las espigas pueden estar abiertas en los extremos opuestos a su cabeza 7, conforme se muestra en la figura 16. Dichas espigas abiertas de forma de casquillos, se destinan a colocación en contrafichas. Es evidente que en la mitad 6b de la espiga, por lo menos una punta 14 puede ser punzonada, quedando desde luego desplazadas entre si las puntas de las dos mitades 6a y 6b. También puede componerse la espiga de tres o más partes.

95

En lugar de sección redonda, las espigas pueden ser de sección rectangular, como lo muestra el ejemplo de eje-



100

ucción según las figuras 17 y 18. La espiga 20 se compone de una sola pieza metálica, prensada en forma de cinta que se pliega por su centro longitudinal 21, que después constituye el extremo anterior de la espiga. Los extremos libres 23 de la cinta se desvían en 22, de modo que el cable 9 puede colocarse entre ellos.

105

Los bordes longitudinales están además plegados como se aprecia en la figura 16. Un anillo 24 y las puntas 14 sujetan el cable 9, (fig.17).

110

Con arreglo a la realización según las figuras 19 a 21, cada espiga se compone de dos partes 26,27 que se han prensado preferentemente de material previamente moldeado. La pieza final anterior tiene dimensiones "standard". Está provista de una ranura 28, de suerte que las partes 23, 24 tienen un movimiento elástico. El extremo posterior de la espiga es suficientemente ancho para que el conductor de corriente 9 pueda colocarse en dicha pieza posterior, sin necesidad de retirar la capa aislante. Se han punzonado lenguetas 29 en la espiga, las cuales están desviadas hacia adentro y al atravesar el aislamiento de los alambres aseguran el contacto eléctrico. En el ensanche 30 de la espiga se ha previsto un cuello 31, en el cual penetra por ejemplo un saliente de las partes aisladoras de la ficha. Las partes 26, 27 de la espiga están unidas por medio de un anillo 24, el cual también se aloja en las partes aislantes.

116

120

125

130

Según se desprende de las figuras 22 a 24, una parte 36 de la espiga tiene dos embases 37 alrededor de los cuales se pliegan salientes flexibles 38 de la parte 35. De este suerte y en combinación con el anillo 24 las mitades 35, 36 quedan unidas entre sí.

Las formas de ejecución de la espiga antes descritas pueden utilizarse lo mismo con fichas unipolares que con



las multipolares.

N O T A

135

En resumen: El Modelo de Utilidad cuyo registro se solicita, recaerá sobre las reivindicaciones siguientes:

140

1ª.- Ficha de enchufe eléctrica, con por lo menos una espiga para conectar alambres eléctricamente aislados, caracterizada porque la espiga se obtiene de chapa doblada y porque comprende por lo menos una punta la cual, atravesando el aislamiento del alambre, llega al alambre desnudo.

145

2ª.- Ficha, según la reivindicación 1ª, caracterizada porque dos brazos prensados semiredondos (6a,6b) están unidos por una pieza media taladrada (7) y están dispuestos paralelamente entre sí, teniendo por lo menos uno de los brazos por lo menos una punta (14) que sirve de colector de corriente.

150

3ª.- Ficha, según la reivindicación 1ª, caracterizada porque comprende dos puntas punzonadas de uno de los brazos (6a) y curvadas hacia adentro.

155

4ª.- Ficha, según la reivindicación 1ª, caracterizada porque sus partes aislantes están atornilladas directamente entre sí, de modo que en una de dichas partes (2), la espiga o las espigas están alojadas sin poder girar, mientras que la otra parte (1), impide todo desplazamiento axial de las espigas.

160

5ª.- Ficha, según la reivindicación 1ª, caracterizada porque cada espiga se fabrica de por lo menos dos partes prensadas, y porque entre dichas partes queda libre un espacio para recibir y sujetar el cable.

165

6ª.- Ficha, según la reivindicación 1ª, caracterizada porque las partes de la espiga están sujetas por un anillo (24).

7ª.- Ficha, según la reivindicación 1ª, caracterizada porque la espiga (29) se compone de una pieza metálica,



21558

- 7 -

doblada por su centro longitudinal que por sus extremos libres recibe el cable.

170

8º.- Ficha, según la reivindicación 1ª, caracterizada porque en una parte de la espiga se ha dispuesto por lo menos un saliente, el cual recubre un embase de la otra parte correspondiente de la espiga.

9º.- Se reivindica, por último, como objeto sobre el que ha de recaer el Modelo de Utilidad que se solicita
UNA NUEVA FICHA DE ENCHUFE ELECTRICA.

175

Todo conforme queda descrito en la presente Memoria, que consta de siete páginas escritas a máquina y dibujos que se acompañan.

Madrid, 30 de Noviembre de 1949

ALFONSO UNGRIA

21558

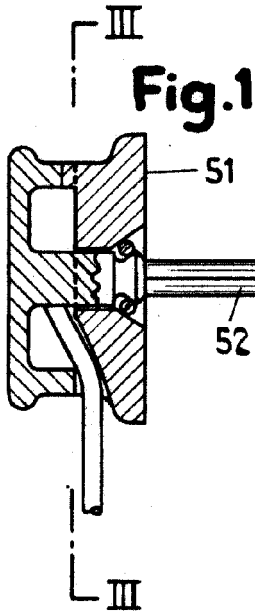
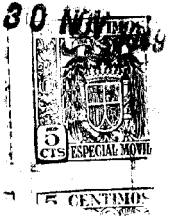

Fig. 1

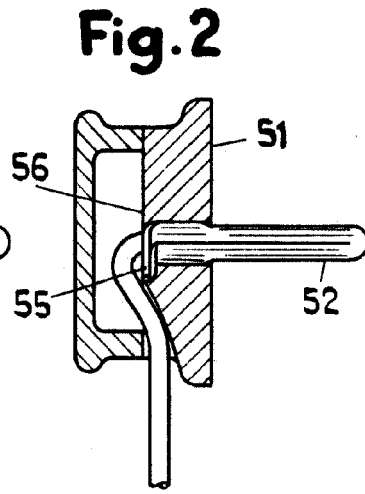

Fig. 2

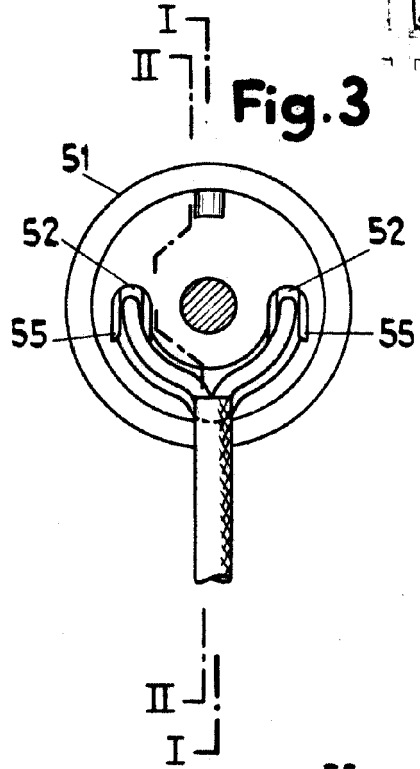

Fig. 3

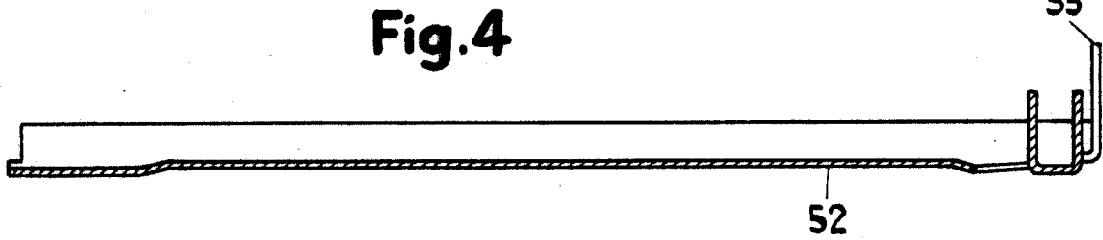

Fig. 4

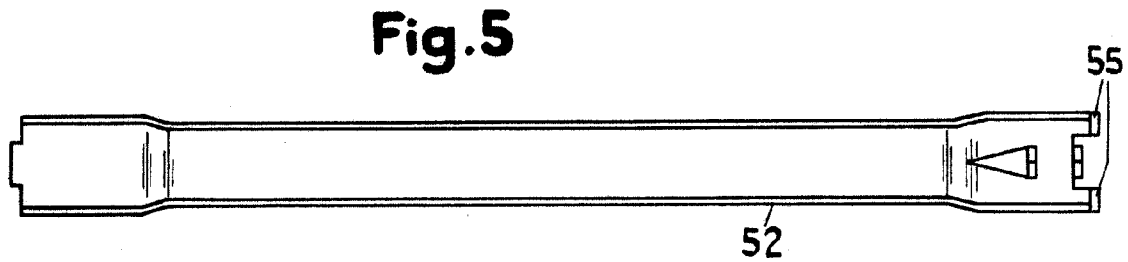

Fig. 5

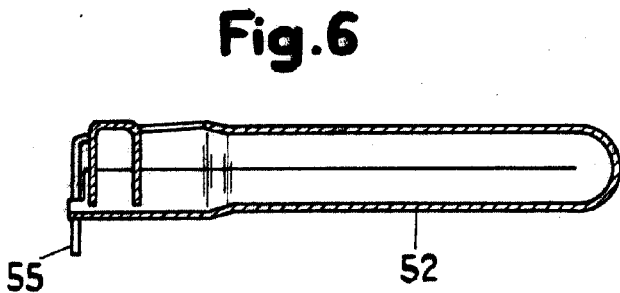

Fig. 6

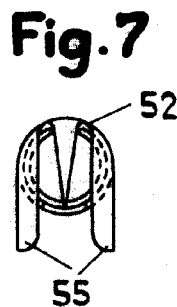
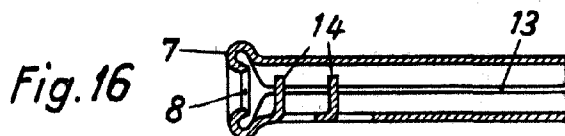
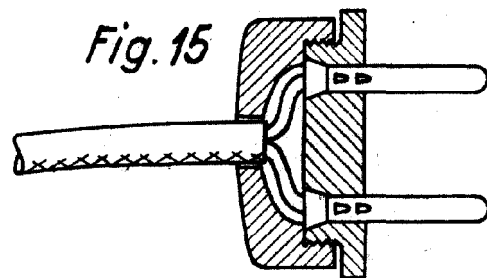
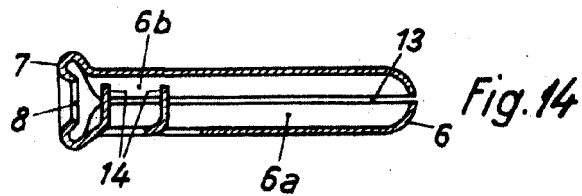
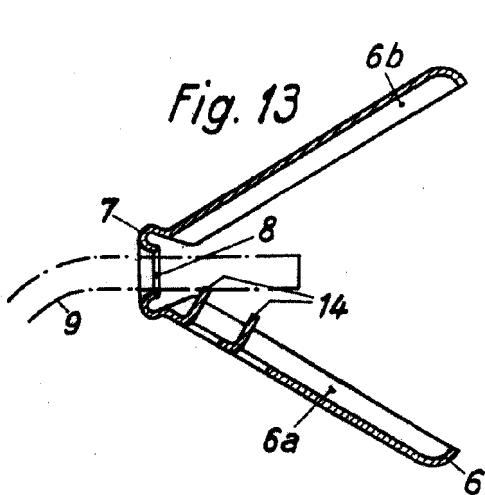
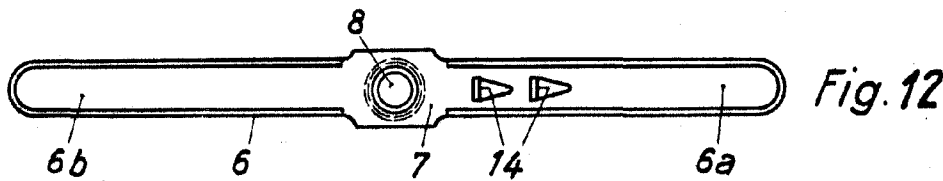
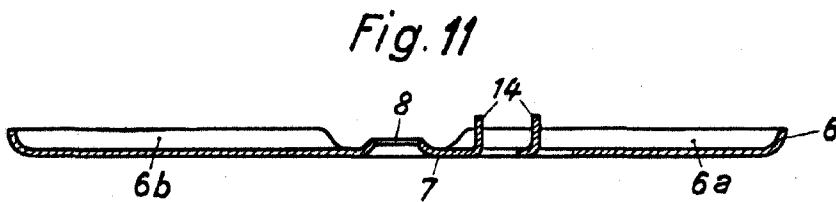
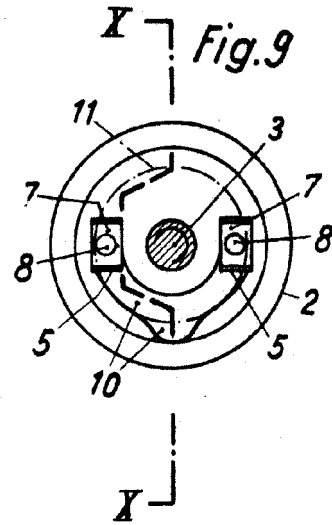
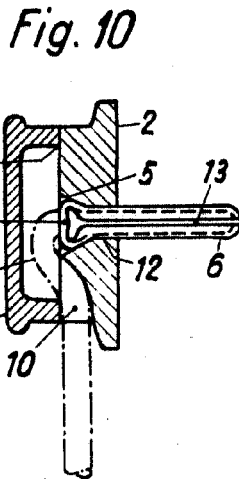
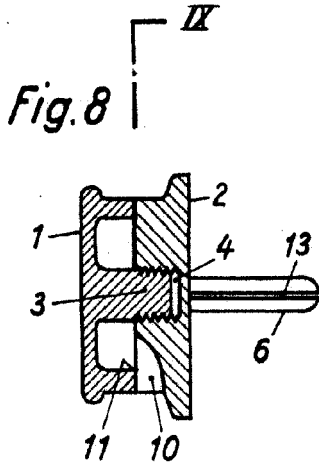

Fig. 7

ESCALA VARIABLE
MADRID, 30 DE *Noviembre* DE 1909
ALFONSO VERRÍN

21558



ESCALA VARIABLE
MADRID, 30 DE ABRIL DE 1889
ALFONSO UNGRIE

21558



Fig. 17

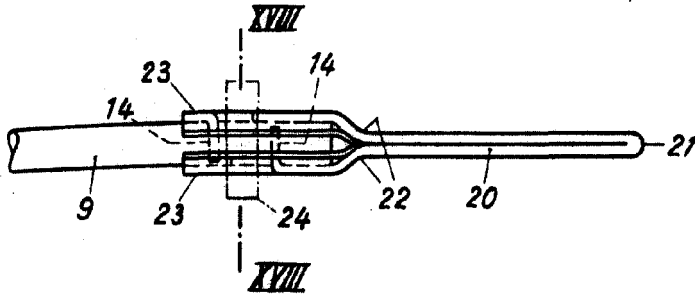

Fig. 18⁸⁰

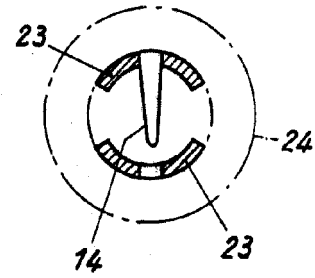

Fig. 19

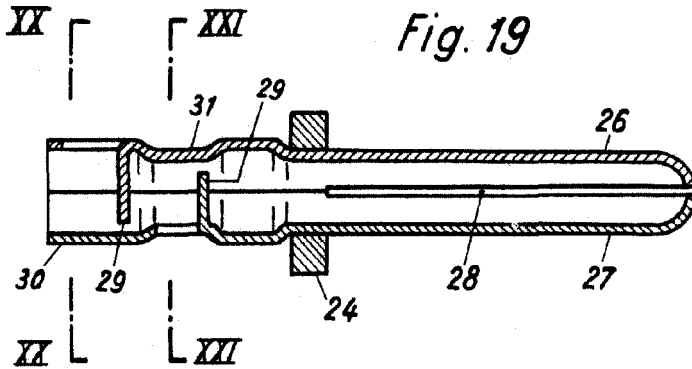

Fig. 20

Fig. 21

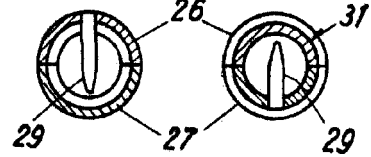

Fig. 22

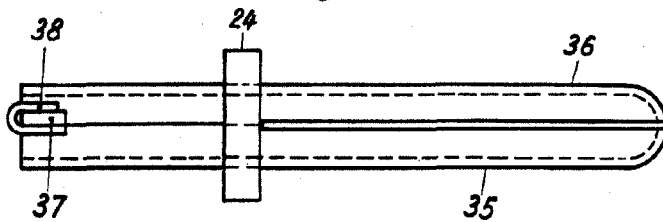

Fig. 23

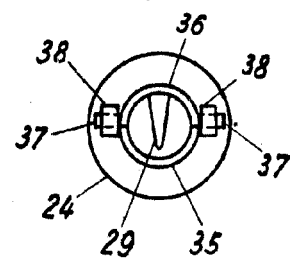
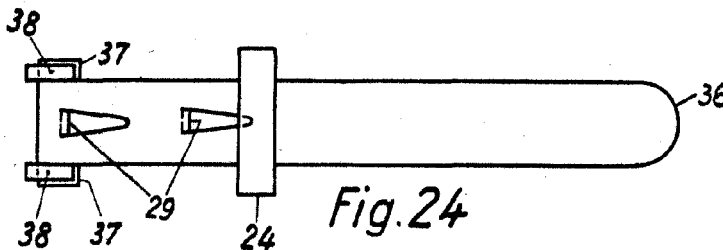

Fig. 24



ESCALA VARIABLE
MADRID, 30 DE Noviembre DE 1949
ALFONSO URRUTIA

Alfonso Urrutia