

215 14



Carpeta núm. 3.074.

Expediente núm.

MODELO DE UTILIDAD

a favor de

D. Paul A. Rousset-Pernez, domiciliado en Barcelona,

5

por:

"Marco especial, a la inglesa"

-ooo-

MEMORIA DESCRIPTIVA

El objeto del presente modelo de utilidad lo
10 constituye un marco especial, montado a la inglesa, para
fotografías, vistas, dibujos y demás.

El marco especial que se reivindica se carac
teriza por su simplicidad, solidez y buena presentación,
asi como por la facilidad y sencillez de colocación y cam
15 bio de la fotografía, vista, dibujo o similar, pudiendo
destinarse a ser colgado en la pared o a usarlo colocado
sobre una mesa convenientemente apoyado por su dorso o re
verso.

Para poder describir con todo detalle posible
20 el marco especial, a la inglesa, que constituye el obje
to del presente modelo de utilidad, en las figuras de la
hoja de dibujos adjunta se representa, a título de ejem
plo, una forma de ejecución práctica del mismo. La figura
1 es una vista del marco, por su cara posterior, en posi-



25 ción de ser colocada la fotografía, vista o similar, o sea con las patas o partes que constituyen el plafón en posición abierta; la figura 2 es otra vista del marco, por su cara posterior, con las tapas o partes que constituyen el plafón en posición cerrada, es decir, conte-
 30 niendo la fotografía, vista, dibujo o similar.

Tal como muestran las figuras, el marco es
 tá constituido por un vidrio, cristal o placa transpa-
 rente -1-, de forma y tamaño apropiados a la fotografía,
 vista, dibujo o similar que debe proteger; a cada borde
 35 del vidrio, cristal o placa transparente se ha pegado u-
 na tirita de tela u otro material -2-, a cual tirita se
 ha pegado igualmente una pata o parte -3- destinadas a
 rebatirse sobre el vidrio, cristal o placa transparente
 -1- para encerrar a la fotografía, vista, dibujo o simi-
 40 lar, patas o partes que constituyen el plafón o dorso del
 marco.

Las tiritas -2- son las que constituyen el
 marco propiamente dicho, debiendo quedar entre el canto
 del vidrio, cristal o placa transparente y el canto de la
 45 pata o parte -3- una porción libre de la tirita, aproxi-
 madamente igual a la suma de grosores o espesores del vi-
 drio y de la pata.

Las patas o partes -3-, una vez cerradas,
 pueden fijarse en dicha posición mediante cualquier medio
 50 de sujeción, por ejemplo con una tirita de papel engomado
 pegada a ellas, mediante el atado de unos salientes pre-
 vistos en ellas o mediante cualquier otra combinación.

Para poder colgar el marco en la pared, en
 una o varias de las partes o patas -3- se ha previsto una



1949

55 anilla o cinta -4- unida a ella o a ellas mediante un parche -5- u otro medio apropiado.

Después de lo manifestado se comprende que serán susceptibles de variación aquellos detalles de realización del marco descrito que no influyan en su esencialidad, que no es otra que la de un marco cuyo plafón o dorso, de una o varias partes, permite la colocación y el cambio de la fotografía, vista, dibujo o similar por la abertura de la parte o partes del citado dorso o plafón, pudiendo obtenerse el marco en cualquier tamaño y forma, con el material o materiales que se tengan por convenientes.

N O T A

Se reivindica como objeto de este MODELO DE UTILIDAD, por espacio de los veinte años fijados por la ley, la exclusiva de construcción y venta en España de:

70 1. Un marco especial, a la inglesa, que esencialmente se caracteriza en que el plafón o dorso del marco está constituido por dos o mas partes (3) susceptibles de fijarse entre sí, pegadas a unas tiritas (2) que, a su vez, se han pegado al vidrio, cristal o placa transparente 75 (1), constituyendo las citadas tiritas el marco propiamente dicho, pudiendo una o mas de la citadas partes o patas (3) oscilar sobre el canto o borde del marco.

2. El marco especial, a la inglesa, objeto de la reivindicación 1, que esencialmente se caracteriza en 80 que una o varias de las patas o partes (3) presenta una anilla o cinta (4) fijada a ella o a ellas mediante un parche (5) u otro medio, que sirven para colgar el marco.

3. Un "Marco especial, a la inglesa".

Barcelona, 22 de noviembre de 1949.

P. P.

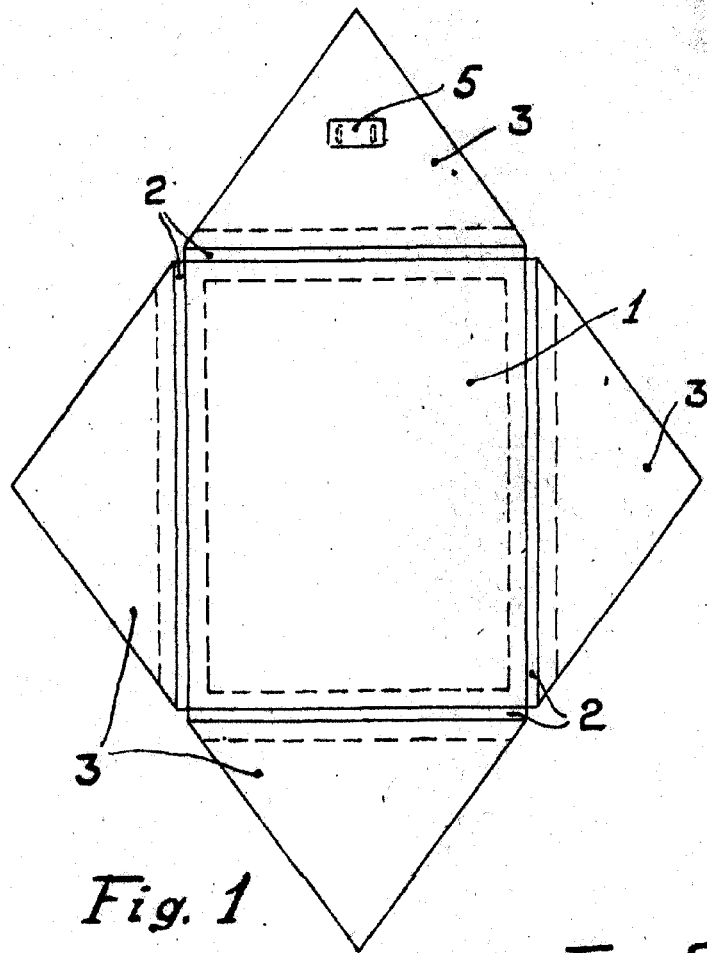

Fig. 1

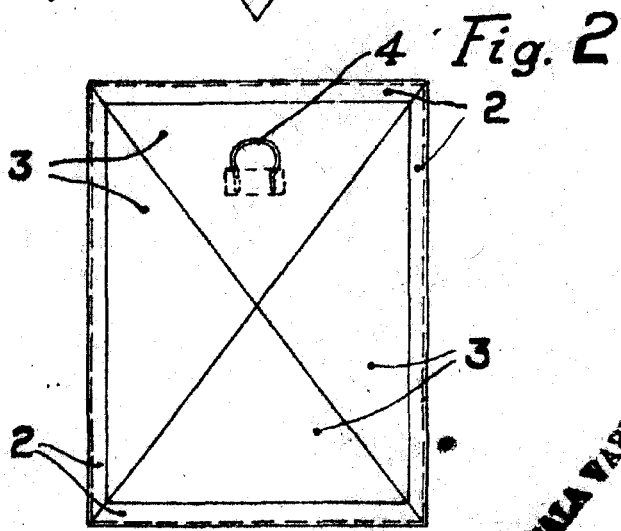

Fig. 2

ESCALA VARIABLE

Barcelona, 22 de noviembre de 1949.

P. P. *[Signature]*