

21481

21481

PATENTE
DE
MODELO DE UTILIDAD
por 20 años

a favor de Don Bernardo y Don Juan SERDÀ PUIG
de nacionalidad española
residentes en Barcelona, calle Muntaner, nº 374
por:

"UN ESTUCHE CON MAQUINILLA, BROCHA, Y DEMÁS ELEMENTOS
NECESARIOS PARA EL AFEITADO" (Clase 57ª, Grupo 6º del
Nomenclator)

MEMORIA DESCRIPTIVA

La presente Patente de Modelo de Utilidad está desti-
nada a garantizar a sus concesionarios, la propiedad y el de-
recho a la fabricación y explotación exclusiva de un estuche
con maquinilla, brocha, y demás elementos necesarios para el
5. afeitado.

Tiene la ventaja el estuche a que nos referimos, de
que a pesar de su reducido tamaño, 6 X 7 X 3 centímetros, apro-



ximadamente, puede alojarse en él en forma adecuada, la maquinilla, la brocha, unas cuantas hojas de afeitar, el jabón y una barrita antiséptica para los posibles cortes de la cara producidos al afeitarse.

5. El estuche está dividido en dos compartimientos cilíndricos laterales y uno central de forma rectangular en los que se colocan todos los elementos para el afeitado, indicados anteriormente.

10. Seguidamente se describe con todo detalle, el estuche con maquinilla, brocha y demás elementos necesarios para el afeitado, objeto de la presente Patente de Modelo de Utilidad, adjuntándose para su mejor comprensión una hoja de dibujos.

15. En los referidos dibujos se representa, en la Fig. 1, el susodicho estuche, abierto, en la Fig. 2 el mango de la maquinilla que está constituido por dos piezas, una de las cuales se aloja en el interior de la otra, cuando no se usa, a fin de que quepa en el interior del estuche, en la Fig. 3, la cajita en que se dispone el jabón de afeitar, y en la Fig. 20. 4 la propia cajita, abierta, con la barrita de jabón sobresaliendo de su borde superior, en disposición de ser usada.

Consiste el objeto de la Patente de Modelo de Utilidad que nos ocupa, en un estuche constituido por dos caras planas y lados semicirculares, el cual está dividido en dos compartimientos cilíndricos laterales (1) (2) y un compartimiento central (3), de forma rectangular, en los cuales se disponen todos los elementos necesarios para el afeitado.

Estos van distribuidos en la forma siguiente:

30. En el compartimiento rectangular central (3) se colocan las hojas de afeitar, y en uno de los compartimientos cilíndricos, se dispone la brocha de afeitar (4), y en el otro, los restantes elementos para el afeitado, o sea la maquinilla



de afeitar, el jabón y la barrita antiséptica para los cortes.

La dificultad que presentaba el alojar en el reducido espacio de uno de los compartimientos cilindricos, los tres últimos elementos mencionados, se ha resuelto de la manera siguiente:

El jabón (5), va dispuesto dentro de una cajita cilíndrica (6) preferentemente de aluminio que se coloca en el fondo del compartimiento, encima de la cual se dispone la maquinilla de afeitar desmontada y la barrita antiséptica (7).

Ahora bien, a fin de que el mango de la maquinilla, debido a su longitud, no sobresalga del borde del estuche, está constituido dicho mango por dos piezas (8) y (9) que se acoplan mutuamente mediante una espiga fileteada (10) que presenta uno de los extremos de la pieza menor (8) para roscarla a la pieza mayor (9). Esta última pieza lleva practicada una cavidad coaxial (11), en la que se introduce la pieza menor (8) una vez se ha desmontado el mango, con lo que queda reducida su longitud casi a la mitad.

La cajita (6) portadora del jabón de afeitar está constituida por un tubo que presenta en su borde inferior una pestaña interior circular (12) en la que se apoya el fondo libre de la caja, constituido por un disco (13) en el que va fijado la barrita de jabón (5).

Gracias a esta especial construcción, puede utilizarse el jabón en forma muy práctica, pues una vez destapada la cajita, basta con empujar por su base al disco portador del jabón, para que este sobresalga lo suficiente para su utilización, Fig. 4.

Completa el estuche, una tapa (14) que lleva practicados unos orificios de aireación (15) coincidentes con los compartimientos cilíndricos laterales.



En la presente Patente de Modelo de Utilidad serán variables los materiales empleados en la fabricación del estuche y sus accesorios, el acabado y en general todos cuantos detalles no alteren cambien o modifiquen su propia esencialidad.

N O T A

R E I V I N D I C A C I O N E S

Se reivindica como objeto de la presente Patente de Modelo de Utilidad:

- 10. 1ª.- Un estuche con maquinilla, brocha, y demás elementos necesarios para el afeitado, caracterizado por estar dividido el estuche en dos compartimientos cilindricos laterales y uno central de forma rectangular en los que se colocan todos los elementos necesarios para el afeitado de manera que
- 15. la brocha se aloja en uno de los compartimientos cilindricos, las hojas de afeitar en el compartimiento central, y la maquinilla, el jabón y la barrita antiséptica, en el otro compartimiento circular.
- 20. 2ª.- Un estuche con maquinilla, brocha, y demás elementos necesarios para el afeitado, en el que el jabón va dispuesto dentro de una cajita cilindrica constituida por un tubo que presenta en su borde inferior una pestaña circular en la que se apoya el fondo libre de la misma, constituido por un disco que lleva fijado la barrita de jabón, gracias a cuya
- 25. especial disposición, basta con empujar por su base al disco portador del jabón para que sobresalga lo suficiente de la cajita a fin de poderlo usar.
- 30. 3ª.- Un estuche con maquinilla, brocha, y demás elementos necesarios para el afeitado, en el que el mango de la maquinilla desmontable, está constituido por dos piezas acoplables mediante una espiga roscada que presenta una de dichas piezas, presentando la otra pieza, que es un tanto mayor, una



cavidad coaxial en la que se introduce la pieza menor, una vez desmontado el mango, a fin de que éste no sobresalga del borde del estuche debido a su longitud.

- 4ª.- UN ESTUCHE CON MAQUINILLA, BROCHA, Y DEMÁS ELEMENTOS NECESARIOS PARA EL AFEITADO.

Sean cuales fueren las circunstancias que concurren con la esencialidad propia de la misma.

Consta la presente Memoria descriptiva de cinco páginas foliadas y mecanografiadas por una sola cara y vá acompañada de una hoja de dibujos aclarativos.

Madrid, 8 de Noviembre 1949

P. A.



21481

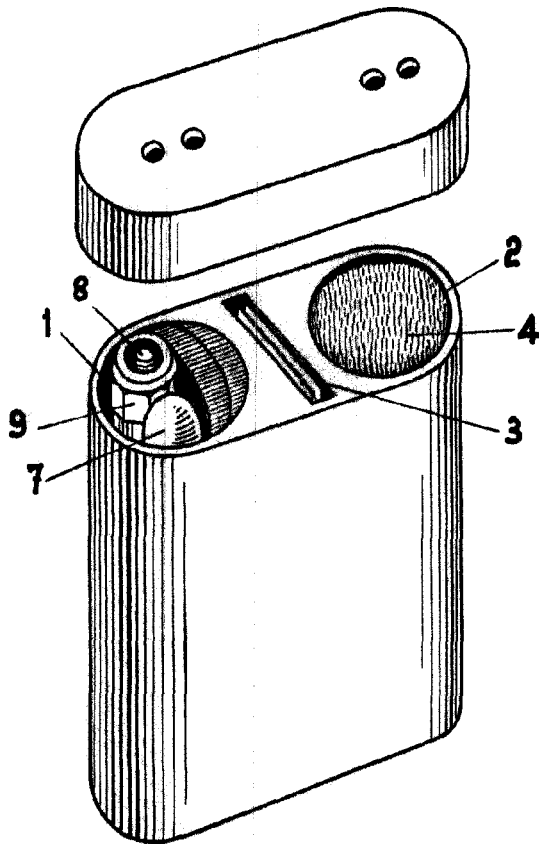

Fig. 1

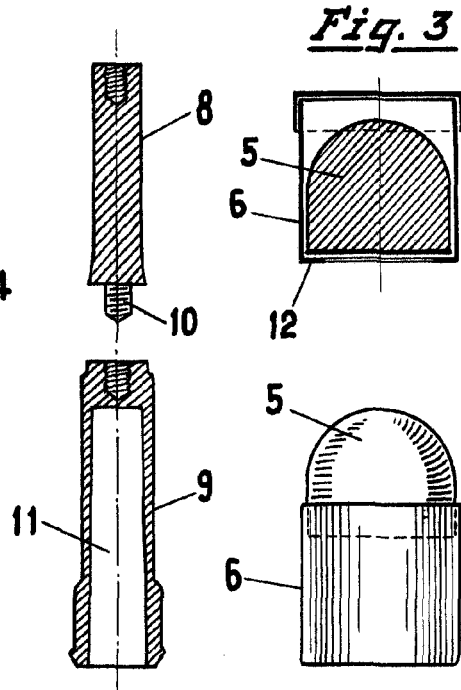

Fig. 2

Fig. 4

Madrid 28 de noviembre de 1949

P. R.

Escola variable

