

21453



1949

21453

MEMORIA DESCRIPTIVA
para solicitar
M O D E L O D E U T I L I D A D
e n
E S P A Ñ A
por VEINTE años
por "Portaescapulario"

A nombre de: Sucesores de Arnillas y Matallana, S.L.

Domiciliada en: Calle de Jaén, números 4 y 6, M A D R I D

-o-

5 El objeto de la presente solicitud de Modelo de Utilidad, se refiere a un portaescapulario que presenta la novedad de que el escapulario propiamente dicho se monta sobre una plaquita que es susceptible de guardarse o contenerse en una cubierta a manera de caja; esta novedad confiere al Modelo de que se trata la ventaja de que el escapulario está protegido contra todo deterioro por roce y efectos mecánicos, así como la de que su uso es higiénico y cómodo. por estas razones se pide la protección de Modelo ya que está comprendido entre lo que como tal define el artículo 171 del vigente Estatuto de

10 Propiedad Industrial.

15 El Modelo de referencia consiste en una caja dentro de la cual entra una plaquita dotada de un refuerzo en su parte superior y de un vaciado en su parte central; la plaquita entra libremente en la caja excepto una parte que por efecto de la elasticidad tiende a apoyarse contra la pared lateral correspondiente de la caja; esta parte lleva un gatillo que engatilla en un orificio de la mencionada pared al llegar la plaqui-



20 ta a tope, con lo cual queda fija. Para extraerla hay que desengatillar a cuyo efecto lleva un saliente por medio del cual se puede forzar la elasticidad del resorte y sacar el gatillo de su engatillamiento.

25 La plaquita consiste en un cuadro o marco en el que se situa el escapulario propiamente dicho fijándolo por medio de cosido a cuatro orificios practicados en el marco citado. Este marco lleva en uno de sus lados un corte que separa la parte que ha de actuar de resorte para el engatillamiento. La plaquita lleva un refuerzo que sirve a la vez de tope, en el que se insertan dos anillas destinadas a soportar el cordón o cadena con que se ha de colgar de los hombros del usuario.

30 En el plano adjunto se ha representado el portaescapulario construido de acuerdo con los principios mencionados. Como puede apreciarse consiste en una plaquita A y B compuesta de un marco (1) dotado de un refuerzo (2). Este marco presenta el vaciado rectangular (3) y en uno de sus lados por medio de un corte, la parte flexible (4) en la que se practica el gatillo (5) y el saliente (6). El refuerzo (2) lleva las anillas de suspensión (8).

40 La caja que ha de contener a la plaquita se representa en C y D. consiste en una caja uno de cuyos lados presenta una hendidura para dar entrada al saliente (6) y un orificio (10) en el que engatilla el gatillo (5).

45 Descrito suficientemente el Modelo y la forma de realizarlo, debe hacerse constar que es susceptible de ser construido en cualquier tamaño y en los materiales más adecuados que se desee, así como que puede sufrir modificaciones de detalle que no alteren su fundamento.

.---- N O T A ----.

50 Los puntos de invención propia y nueva que se presenta para que sea objeto de este Modelo de Utilidad en España por veinte años, son los siguientes:

- 1.- Portaescapulario, caracterizado por estar constituido

21453

24 NOV



55 do por un marquito capaz de alojarse en una caja protectora, fijándose una vez dentro de ella por medio de un dispositivo de engatillamiento constituido por un resorte practicado en el mismo material del marco al que por medio de un corte se separa una pequeña tira lateral en la que se talla un gatillo y un saliente de presión.

60 2.- Portaescapulario, caracterizado por que la caja protectora lleva en una de sus partes laterales una muesca por la que pasa el saliente y un orificio en el que engatilla el gatillo.

65 3.- Portaescapulario, caracterizado por que el marco lleva en su parte superior un refuerzo de mayor grueso que sirve de tope o límite para su entrada en la caja y en el que se fijan dos anillas de suspensión; el marco lleva practicados cerca de sus cuatro vértices, cuatro taladros de pequeño diámetro.

4.- Portaescapulario.

Tal y como se ha descrito en la memoria adjunta y para los fines que se han especificado, representada en los planos que se acompañan.

Esta memoria consta de tres hojas escritas a máquina por una sola cara.

Madrid, 24 de Noviembre de 1949

21453

Escala variable

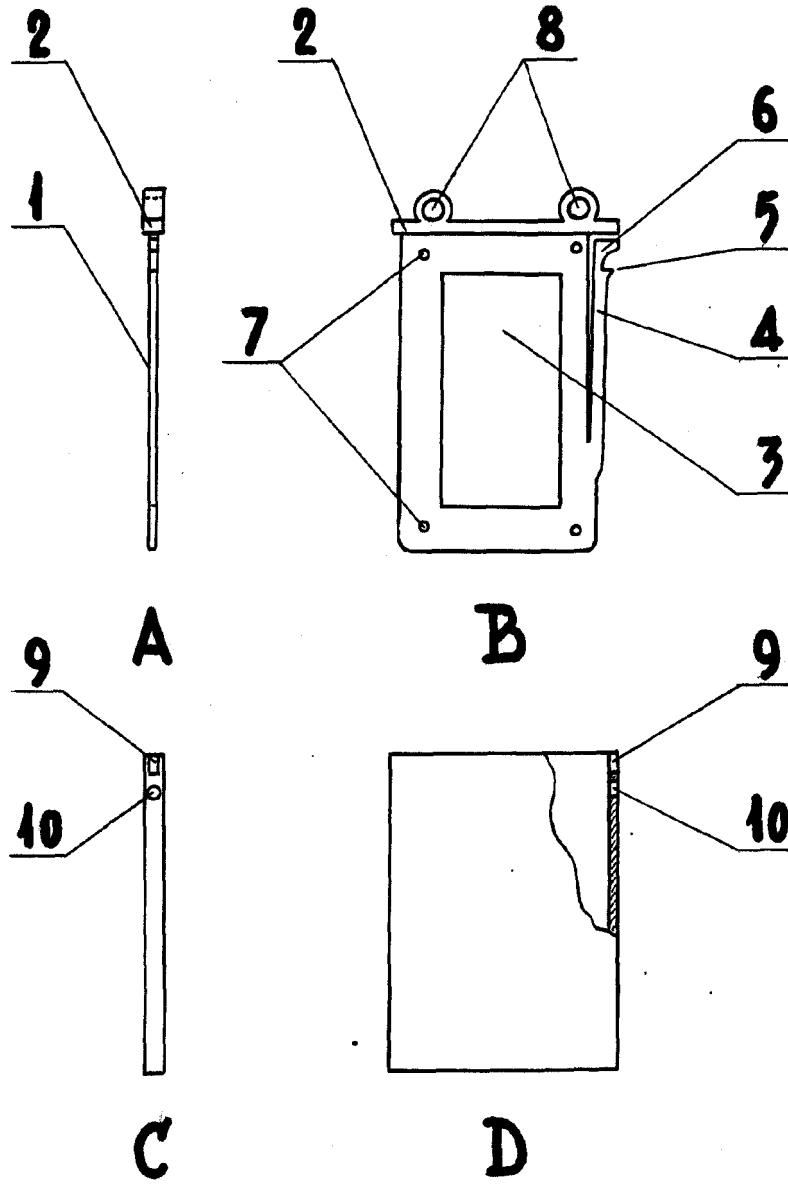

Handwritten signature
Mancini

Handwritten signature