

21442



22

21442

MEMORIA DESCRIPTIVA
 para solicitar
 MODELO DE UTILIDAD
 e n
 ESPAÑA
 por VEINTE años
 por "Boquillas y cierres anodizados pa-
 ra bolsos de señora"

A nombre de: Don Angel Pascual Garcia, de nacionalidad espa-
 ñola.

Domiciliado en: Calle Salaberry, número 28, MADRID

-o-

5 El objeto de la presente solicitud de Modelo de Utilidad,
 se refiere a boquillas y cierres para bolsos de señora, que
 presentan la novedad de que van anodizados o sea coloreados
 por oxidación anódica, lo que les confiere el efecto nuevo de
 su brillante y uniforme coloración y los beneficios de su inal-
 10 terabilidad, bajo coste de producción y economía de mano de
 obra, por lo cual al amparo de lo establecido en el artículo
 171 del vigente Estatuto de Propiedad Industrial, así como lo
 estatuido en el artículo 169 del mismo cuerpo legal, se soli-
 cita la protección bajo la modalidad de Modelo de Utilidad.

Las boquillas y cierres para bolsillos de señora utiliza-
 dos hasta el día, aparte de su forma y decoración más o menos
 caprichosa, presentan un terminado en el color propio del me-



15 tal en que están contruidos o bién se recubren de colores o barnices para que presenten coloración diversa, Esta coloración de dicha manera obtenida, aparte de ser cara, es alterable por el uso y los agentes atmosféricos que en un plazo más o menos largo acaban por desgastar y levantar la capa coloreada con la pérdida del aspecto externo de la boquilla y su inutilización como tal, o al menos su pérdida de valor.

20 Con la oxidación anódica se logra un terminado en colores sólidos, fijos e inalterables, sin ninguna de las dificultades mencionadas y con un bello y atrayente aspecto. La oxidación puede aplicar se a cualquier metal o aleación por lo que se aumenta al campo de materiales con los que construir las mencionadas boquillas y cierres.

25 La forma en que se ejecuta y dá lugar a la creación de un resultado industrial es la siguiente: Una vez fabricada la boquilla a la manera ordinaria, se introduce en un baño electrolítico donde es sometida a oxidación por desprendimiento de oxígeno haciendo, empleándose la pieza a colorear como ánodo y prosiguiéndose la operación hasta lograr el tono deseado. Una vez hecho esto se lava y seca en corriente de aire.

35 En el dibujo adjunto se ha representado una boquilla apta para su coloración anódica, lo cual no se puede representar en su color por las necesidades y prescripciones del apartado 4º del artículo 170 del Estatuto.

.--- N O T A ---.

40 Los puntos de invención propia y nueva que se presenta para que sea objeto de este Modelo de Utilidad en España por veinte años, son los siguientes:

1.- Boquillas y cierres anodizados para bolsos de señora, caracterizados por que van coloreados en colores lisos variados obtenidos sometiendo las mencionadas boquillas

45

21442

22 NOV

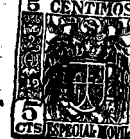

a oxidación anódica, utilizando como ánodos las mencionadas boquillas en baño electrolítico adecuado.

2.- Boquillas y cierres anodizados para bolsos de señora.

Tal y como se ha descrito en la memoria adjunta, representada en el plano que se acompaña y para los fines que se han especificado.

Esta memoria consta de tres hojas escritas a máquina por una sola cara.

Madrid, 22 de Noviembre de 1949

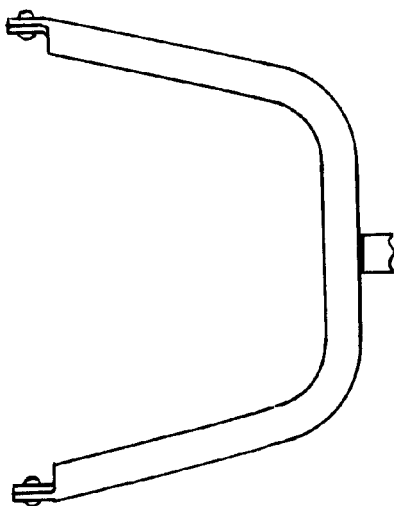

Fig. - 1

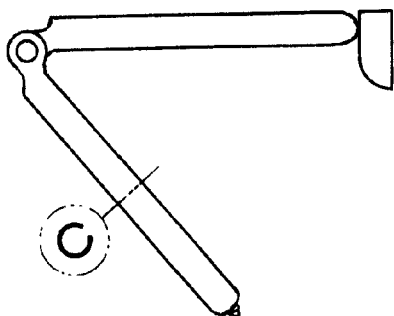

Fig. - 2

Hand-drawn diagram

Hand-drawn diagram

Hand-drawn diagram

Hand-drawn diagram