

21402

15 NOV. 1900



21402

MEMORIA DESCRIPTIVA

que se acompaña

a la solicitud de

Un MODELO DE UTILIDAD por VEINTE AÑOS en ESPAÑA,

a favor de

DON DIEGO ABAL CARRERES, residente en VALENCIA,

Marqués del Turia, 65

por

"UNA PITILLERA PERFECIONADA"

Inventor: El solicitante, de nacionalidad española.

-----*****-----



75

- 2 -

21402

La invención a que se refiere la presente memoria, constituye una novedad industrial con características y ventajas que la hacen merecedora del privilegio de explotación exclusiva que por ella se solicita, de acuerdo con las prescripciones que establece el vigente Estatuto sobre Propiedad Industrial de 26 de Julio de 1929, texto refundido, publicado el 30 de Abril de 1930.

La finalidad que se persigue con esta nueva pitillera perfeccionada, es la de dotar a todos sus usuarios de una pitillera mucho más elegante y práctica que las hasta ahora conocidas en el mercado.

Las pitilleras utilizadas hasta la fecha, tienen, entre otros muchos, el inconveniente de estar construidas con materiales opacos, no pudiendo verse en ningún momento su contenido de cigarrillos, siendo necesario abrirlas para darse cuenta de si se lleva provisión de los mismos. Para subsanar este inconveniente, se han lanzado al mercado unas pitilleras totalmente construidas con material transparente, pero a pesar de su ventaja sobre las opacas, como quiera que no están dotadas de muelle de cierre automático, suelen abrirse en el bolsillo derramándose su contenido. Las pitilleras opacas, de más alto precio, que están dotadas de muelle de cierre, tienen este construido de tal forma que resulta delicadísimo, estando expuestas a frecuentes roturas, siendo imposible su reposición sin desmontar completamente la guarnición de la pitillera.

Con la nueva pitillera perfeccionada que se trata de patentar, se han evitado todos estos inconvenientes, teniendo, además, entre otras, las siguientes ventajas: El muelle de que está provista, mantiene automáticamente cerrada la pitillera, siendo tal su construcción, que su duración es prácticamente ilimitada, pudiéndose recambiar fácilmente cuando por un caso extraordinario pierde su tensión o



35 se rompe, sin que para ello haga falta desmontar las guar-
niciones de la misma. La misma pitillera está provista de
una tapa articulada transparente, decorada con dibujos
ornamentales y con las iniciales del propietario, dándole
un aspecto agradabilísimo, además de permitir la visión
40 del contenido de cigarrillos. Dada la cantidad de material
transparente utilizada para la tapa de esta pitillera, que
está reducida al mínimo, su coste no se aumenta sensible-
mente. Finalmente, como quiera que su construcción no re-
quiere grandes superficies de material, tanto para la guar-
7 nición como para la tapa transparente, se puede fabricar
exclusivamente con los retales de material sacados de la
45 construcción de otros objetos, reportando, por tanto, un
mayor aprovechamiento de materia prima.

Para dar una idea lo más exacta posible de este ob-
jeto, se acompaña un juego de planos con dos figuras o
50 dibujos señalados con las letras mayúsculas A y B, repre-
sentándole en varias posiciones, el objeto de hacer más
comprensible su descripción.

La figura A es una vista frontal de la pitillera en
perspectiva, en la que se aprecia que sobre el armazón
55 n.º 1, construido por medio de barras metálicas de sección
en U, debidamente conformadas, se sujeta la guarnición
del piel n.º 2 que forma el fondo de la pitillera. En la
parte delantera de este armazón, se ha previsto un marco
dividido en dos partes, de las cuales la inferior se une
60 rígidamente al antes citado, proveyéndose de una guarnición
de piel n.º 3, similar a la del fondo. La parte superior de
este marco; está formada por una barra metálica de sección
en U, articulada sobre la inferior descrita por medio del
juego de bisagra n.º 4, cuyo pasador n.º 5, se encuentra
65 acodado en sus extremos de forma que uno de los codos, se
aloja y fija en la parte rígida del marco y el otro, en



70

la parte que se abre. Este pasador está construido con un material flexible, de forma que haga de muelle de la misma bisagra. En el galce de la U metálica del marco de que se habla, se aloja la tapa transparente n°. 6, decorada en su cara externa con los dibujos convenientes y provista en su parte superior de un apéndice saliente n°. 7, construido de forma que se adapte al dedo pulgar del operador o usuario. En la capacidad o caja que forman las dos partes de este conjunto, se depositan los cigarrillos señalados en la figura con el n°. 8.

75

80

La figura B, representa una vista en perspectiva del armazón metálico con la tapa transparente y en ella se ven los números 1, 4, 5, 6 y 7, cuyas piezas correspondientes ya se han explicado al hablar de la figura anterior, y el n°. 9 que es la mitad inferior del marco que forma la tapa de la pitillera.

85

90

95

FUNCIONAMIENTO.- El pasador de la bisagra n°. 5, está construido con un material flexible y acodado y sujeto de tal forma en sus extremos que, normalmente, mantiene juntas las dos partes que forman la pitillera y mantiene apretada la tapa n°. 6, contra el armazón n°. 1. Sosteniendo con una mano la pitillera y apoyando el dedo pulgar de la misma sobre el apéndice saliente n°. 7, se abre la tapa transparente n°. 6, al vencer la resistencia opuesta por el muelle n°. 5, extrayendo o colocando en el interior de la pitillera los cigarrillos n°. 8 que se deseen. Al cesar la presión del dedo sobre el apéndice n°. 7, la tapa impulsada por el muelle n°. 5, vuelve a cerrarse automáticamente, quedando en la posición representada en la figura A de los planos.

Este objeto se construirá en toda clase de tamaños y materiales apropiados.



100

Hecha la descripción precedente, es preciso añadir que los detalles de realización de la idea expuesta pueden variar, sin que por ello cambie la esencia de la invención que es la que se desprende de los párrafos que anteceden y la que se reivindica en la siguiente

N O T A

105

En resumen: El Modelo de Utilidad cuyo registro se solicita, recaerá sobre las reivindicaciones siguientes:

110

1ª.- Una pitillera perfeccionada, caracterizada porque lleva un armazón constituido por dos marcos metálicos, que sirven para sostener la guarnición exterior de la pitillera.

115

2ª.- Una pitillera perfeccionada, según la reivindicación 1ª, caracterizada porque el armazón que forma la tapa, está formado por dos partes articuladas entre sí, que sirven para dar acceso al interior de la misma, cuando una de ellas se abre.

120

3ª.- Una pitillera perfeccionada, según las reivindicaciones anteriores, caracterizada porque la tapa articulada está formada por una placa de material transparente, que sirve para que, sin necesidad de abrirla, se vea en todo momento el contenido de la misma.

125

4ª.- Una pitillera perfeccionada, según las reivindicaciones anteriores, caracterizada porque la bisagra que articula las dos partes de la tapa, tiene un muelle que sirve para mantener automáticamente cerrada la tapa de la misma.

130

5ª.- Una pitillera perfeccionada, según las reivindicaciones anteriores, caracterizada porque la tapa transparente de que está dotada, lleva en su parte superior una uña o apéndice que sirve para poderla abrir, venciendo la resistencia del muelle que la mantiene cerrada, utilizando



el dedo pulgar de la misma mano con que se sostiene.

6º.- Una pitillera perfeccionada, según las reivindicaciones anteriores, caracterizada porque la tapa transparente se encuentra decorada al exterior, con dibujos ornamentales o las iniciales del propietario.

7º.- Se reivindica, por último, como objeto sobre el que ha de recaer el Modelo de Utilidad que se solicita, "UNA PITALLERA PERFECCIONADA".

Todo conforme queda descrito en la presente Memoria, que consta de seis páginas escritas a máquina por una sola cara y dibujos que se acompañan.

Madrid, 15 de Noviembre de 1949

ALFONSO UNGRIA

135

140

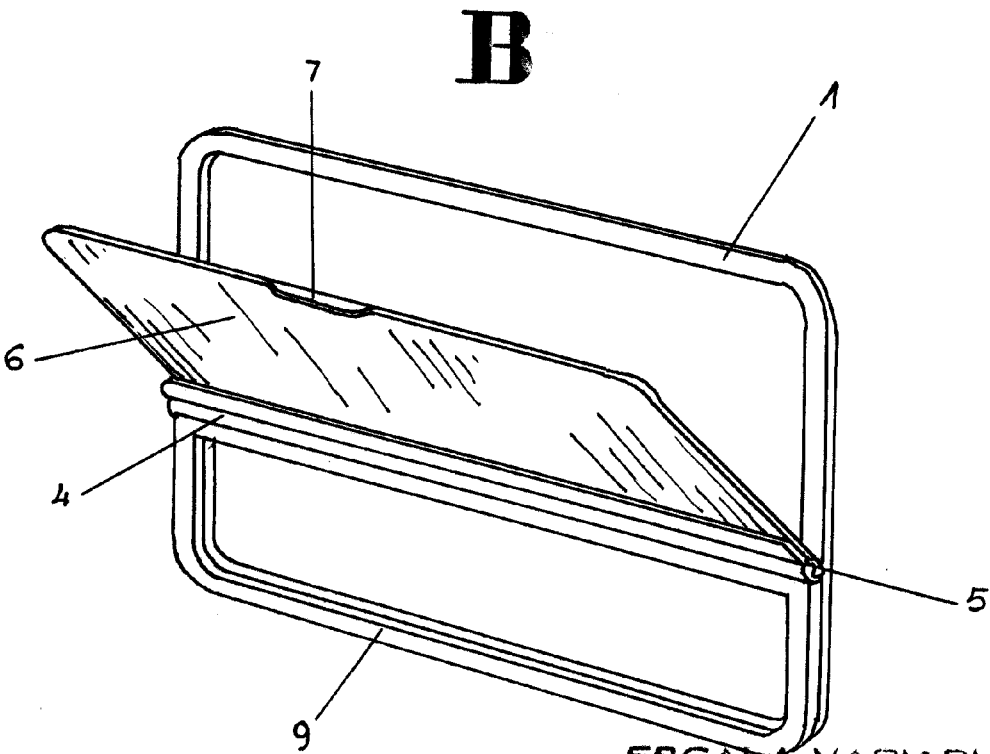
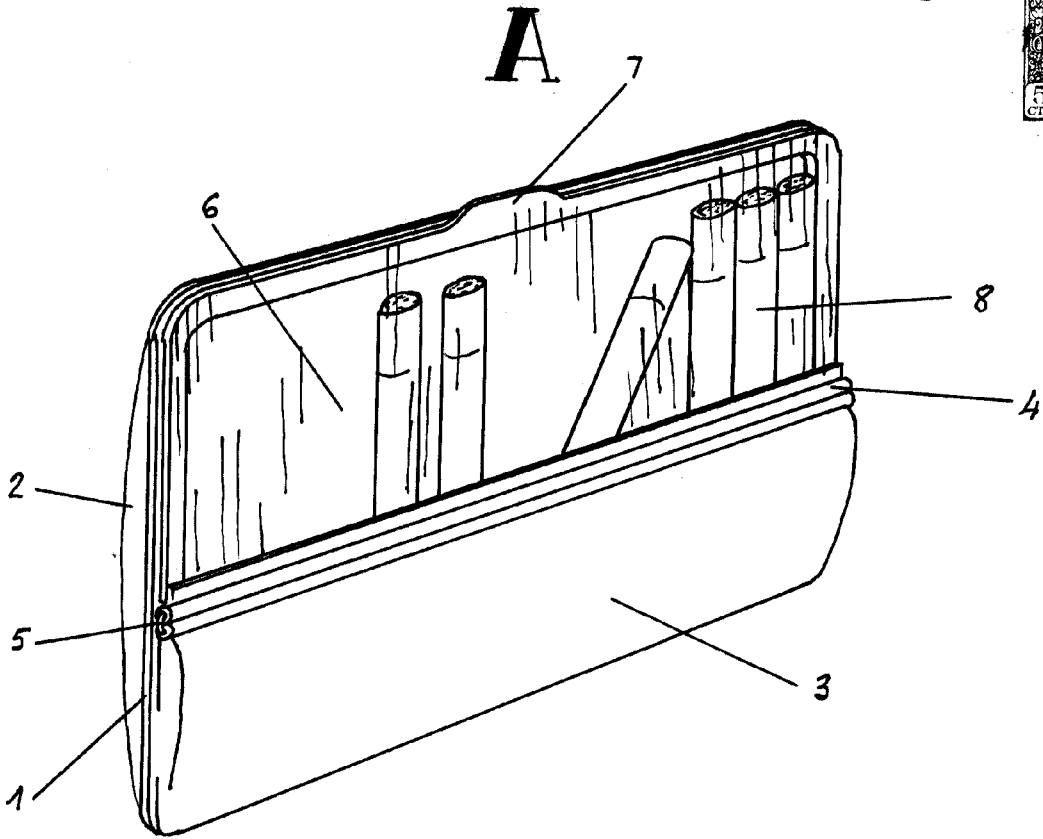

ESCALA VARIABLE

MADRID, 15 DE Noviembre DE 1919

IMPRESO EN ESPAÑA

A handwritten signature in black ink, appearing to be "Diego Abal Carretero".