

21378



M E M O R I A D E S C R I P T I V A

que se acompaña a una solicitud de MODELO DE UTILIDAD, por veinte años, para España y Posesiones, por: "APARATO INDICADOR LUMINOSO PARA TAXIMETROS", en favor de D. Justino José Ferreira, de nacionalidad española y residente en MADRID Plaza del Angel, núm 8.-

5 El presente modelo de utilidad se refiere a un aparato que mediante un dispositivo luminoso alojado en el interior del mismo, permite saber a distancia si un automóvil de alquiler estacionado en cualquier sitio se encuentra libre u ocupado, tanto por el día que por la noche.

 En el dibujo que se acompaña, la figura 1ª representa el aparato visto de costado, indicando la figura 2ª, una vista en perspectiva del mismo.

10 El aparato consta de una caja A cuya base y fondo son rectangulares, mientras los costados forman un cuarto de círculo habiendo practicado en ambos una ranura curvada



21378

15 B de las cuales sobresalen los extremos de una varilla que
 atraviesa la caja en toda su longitud, en cuyos extremos,
 va fijado una rueda de maniobra C. La mencionada varilla
 20 sirve de soporte a un letrero D que lleva la inscripción
 "ocupado". El aparato encierra, además, otro letrero ver-
 tical E, fijo en todo momento, que consiste en un vidrio
 en donde se lee con letras bien blancas o verdes la pala-
 bra "libre", siendo su alrededor, bien de color opaco o
 verde a la inversa para que pueda destacarse tanto de día
 como de noche la mencionada inscripción.

25 En unos portalámparas F van enchufadas en la parte
 interior de los costados, dos lámparas en forma de pera de
 suerte que al encenderse darán a la parte transparente del
 letrero vertical, la luminosidad precisa para que se lea
 claramente a distancia que se encuentra libre el coche, ve-
 rificándose el encendido por medio de un conmutador G en la
 parte trasera del aparato de un interruptor que va adosado
 directamente a la batería del coche, bastando por la noche
 30 el que se apague la luz para que quede invisible la indica-
 ción "libre", y en cambio de día tendrá que bajarse la cha-
 pa D por medio del tornillo C que ocupará la posición D',
 tapando por consiguiente la plancha de vidrio con la ins-
 cripción libre.

35

- - - - -

NOTA.- Descrito suficientemente cuanto precede, sólo resta
 consignar que lo que se declara como propio y util del so-
 licitante, es lo contenido en las siguientes

REIVINDICACIONES

40

1.- Aparato indicador luminoso para taxímetros,
 compuesto de una caja (A), cuyos costados están formados
 por una base y fondo rectangulares y parte delantera en



45

forma de un cuarto de círculo, habiendo practicado en ambos lados una ranura curvada (B) en la que se desliza una varilla accionada por medio de un tornillo de maniobra (C), sirviendo la varilla de soporte a un letrero (D) que lleva la inscripción "ocupado".

50

2.- Aparato indicador luminoso para taxímetros, caracterizado porque además comprende un letrero vertical fijo en todo momento (E) constituido de vidrio con la inscripción en color blanco o verde "libre", siendo su alrededor de color opaco o verde, destacándose tanto de día como de noche la dicha inscripción.

55

3.- Aparato según las reivindicaciones anteriores, caracterizado por la disposición en los costados de unos portalámparas (F) con dos lámparas eléctricas que al estar encendidas prestan la luminosidad precisa para leer a distancia la palabra "libre", procediendo la energía directamente de la batería del coche, y al bajar la chapa (D) por medio del tornillo (C) ocupará la posición (D') tapando la palabra "libre".

60

4.- "APARATO INDICADOR LUMINOSO PARA TAXIMETROS".

Todo según queda descrito en la presente memoria, que consta de tres hojas foliadas y mecanografiadas por una sola cara, con sesenta y dos líneas y dibujo que se acompaña.

Madrid, a 11 de Noviembre 1.949

P.A.

C. Barayo
EL AGENTE OFICIAL.-

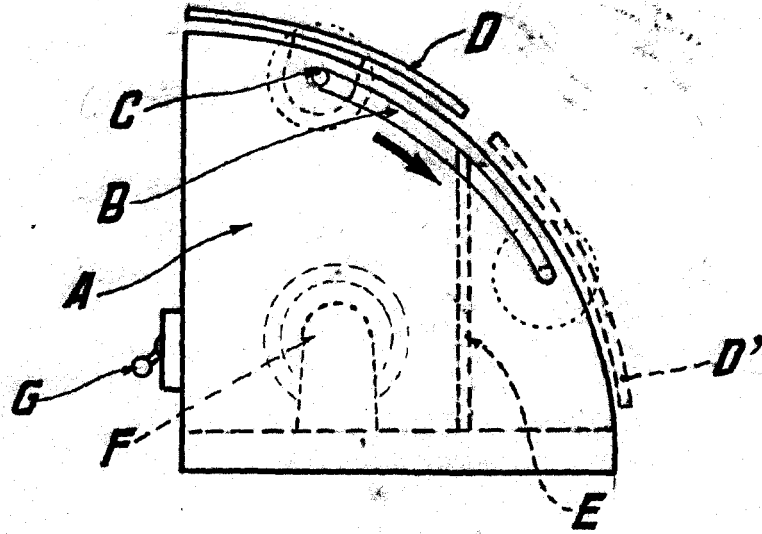

FIG. 1

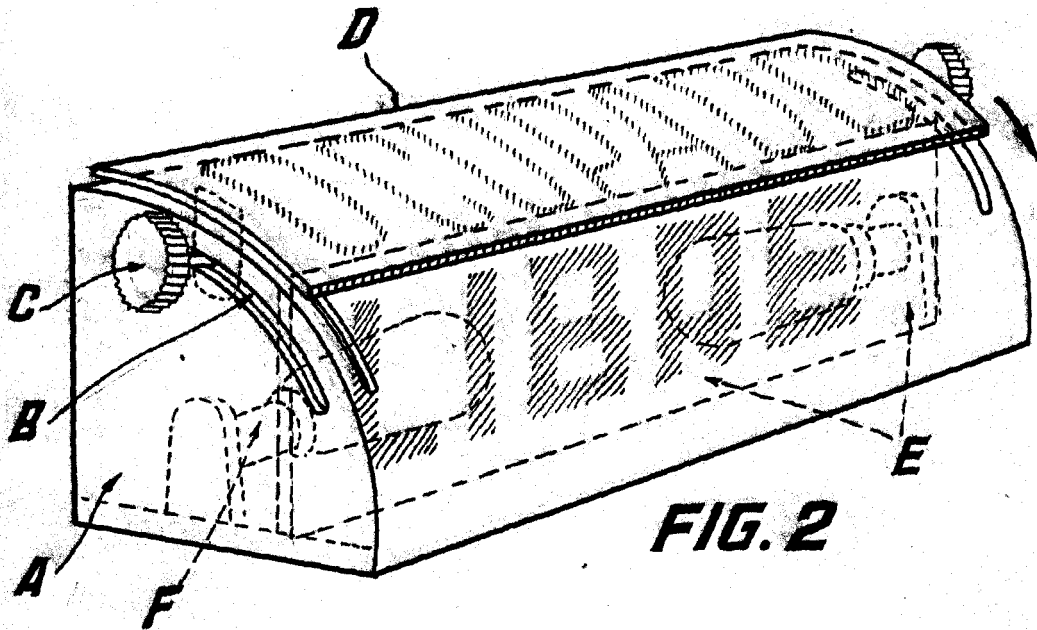

FIG. 2

Madrid 11 noviembre 1949

Chavez

ESCALA VARIABLE