

21358



1949

H/V.

MEMORIA DESCRIPTIVA

que se acompaña a la solicitud de un modelo de utilidad por veinte años en España, por: "Dispositivo contra-palanqueta", a favor de Don Aurelio Ciordia y Sáez, residente en Vitoria, Plaza de Santa María, 1.-

= = = = =

5 El presente modelo de utilidad se refiere a un dispositivo contra-palanqueta, mediante el cual los palanquetazos para abrir puertas no tienen efecto porque, aplicando en el cerrojo que las asegure el dispositivo que se reivindica, con la introducción de la palanqueta y subsiguiente trabajo de la misma, cada vez se afianza mas el cierre merced a la disposición que se reivindica que actúa como una cuña que impide el deslizamiento del cerrojo.

10 Esencialmente el dispositivo que se reivindica consiste en un resbalón o cerrojillo giratorio, dispuesto en un soporte apropiado que se une a la parte central de una chapa metálica, solidaria de una de las hojas de la puerta o ventana y cuyo cerrojillo, al correrse el cerrojo con que funciona de un modo combi-

21358

2.-

nado, abarca y engancha a otra chapa análoga dispuesta en la otra hoja o en el marco de modo conveniente.

Dentro de las reivindicaciones que se establecen pueden construirse dispositivos de las formas y tamaños convenientes para los distintos cierres en que aplique; pero como tales variaciones, así como las que puedan hacerse en los detalles de presentación u organización del dispositivo, no afectan a su esencialidad, las distintas realizaciones del mismo que se establezcan con cualesquiera de esas modificaciones, no serán sino variantes igualmente comprendidas y protegidas por el presente registro.

En esta idea, las adjuntas figuras corresponden únicamente a una forma de ejecución que se presenta de un modo esquemático y sin carácter alguno limitativo para que sirva de ejemplo relatorio de esta memoria descriptiva.

La fig. 1 presenta la sección de las chapas de metal incrustadas en la hoja de la puerta y su marco, del cerrojo y del dispositivo que se reivindica, en la posición que corresponde a éstos últimos cuando la puerta está abierta.

La fig. 2 de modo análogo, corresponde a las posiciones de los elementos citados cuando el cerrojo está corrido.

La fig. 3 representa la parte frontal de la fig. 2, mientras que ésta y la 1 son el corte por el plano cuya traza B se indica en la fig. 3.

Con referencia a dichas figuras y a las letras que sobre ellas designan los elementos representados, la descripción de los mismos es como sigue:

Las partes -a- y -b- representan las chapas de metal que se incrustan en la puerta o ventana y en la otra hoja de ésta, o en el marco de la primera. Un una de estas chapas, la -b- en el caso de las figuras y en su parte central, va colocado mediante



el soporte -e- el dispositivo propiamente dicho que consiste en el resbalón colgante -c-, suspendido entre los dos lados del referido centro de la chapa metálica.

Es decir, que ese resbalón colgante es un cerrojito giratorio que al introducirse, el cerrojo -d- de la cerradura, en la 5  
abertura de la chapa metálica que sostiene al cerrojito -c- empuja a éste y le hace pasar de la posición de la fig. 1 a la de la 2 engancharlo, como claramente se vé en esta última figura, a la chapa -a- contra la -b-; con lo cual, al pretender con la palanqueta separar ambas chapas, cuanto más esfuerzos se hagan, más se 10  
agarrotan el dispositivo y el cerrojo con lo que aquel impide por completo la separación de las citadas piezas metálicas -a- y -b- y por lo tanto la apertura de la puerta.

Como se vé por la explicación que antecede el dispositivo 15  
que se reivindica cumple a satisfacción el papel para el cual está destinado, ya que asegura el cierre en todas direcciones haciendo imposible abrir la puerta o ventana en que esté aplicado mediante el empleo de palanquetas o artefactos similares.

N O T A.-  
=====

20 El presente modelo de utilidad comprende las siguientes reivindicaciones:

1.- Dispositivo contra-palanqueta, caracterizado porque 25  
está constituido por un resbalón o cerrojillo giratorio, montado en un soporte apropiado que va unido a la parte central de una chapa metálica, solidaria a su vez de una de las hojas de la puerta o ventana, y cuyo cerrojillo va dispuesto de modo que al correrse el cerrojo, con el que funciona de un modo combinado, gira para abarcar y enganchar de modo conveniente a otra chapa análoga

21358



1949

4.-

solidaria de la otra hoja, de la puerta o ventana, o del marco.

2.- Dispositivo contra-palanqueta.

Según se describe y reivindica en la presente memoria descriptiva y se ilustra con los dibujos que a la misma se acompañan.

5

Consta esta memoria de cuatro hojas foliadas y escritas a máquina por una sola de sus caras.

Madrid, a 8 de Noviembre de 1949.

21358



Escala variable

*Almeida*

Fig. 3.

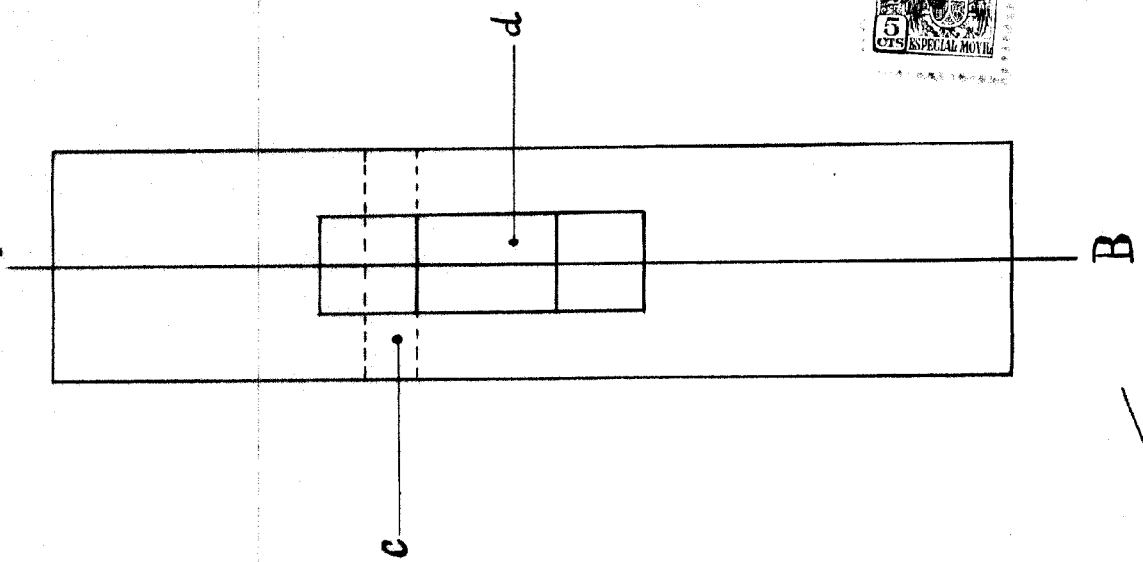

Fig. 2.

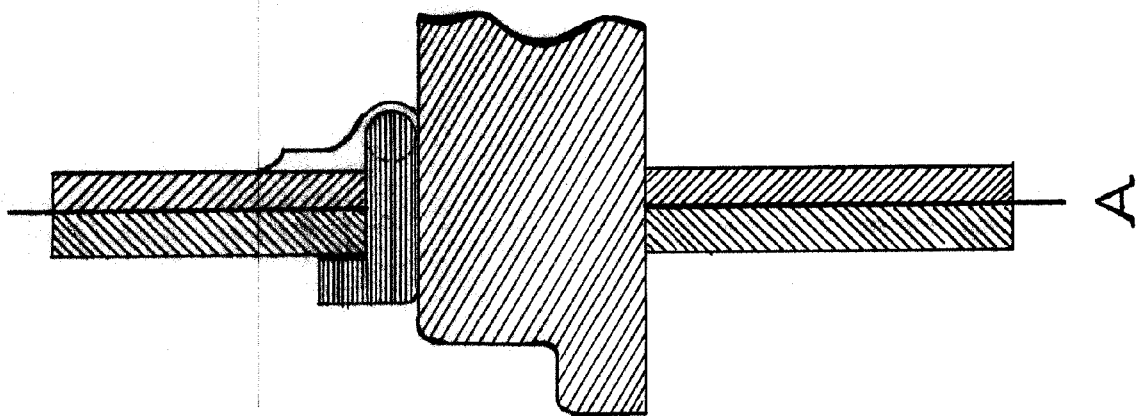

Fig. 1.

