

Dn. Pedro Llerins Figueras, de nacionalidad española, -
domiciliado en Barcelona, calle Urgel nº 196, solicita regis-
trar un modelo de utilidad, por 20 años, para España y sus -
Colonias, que se refiere a "ALMOHADILLA MULTICOLOR PARA EN -
TINTAR SELLOS DE GOMA, U OTRA CLASE DE TIMBRADORES" (Clase -
52).-Grupo 6º del Nomenclator Oficial.-

- - - - -

Los sellos de goma u otros tipos de timbradores, utili-
zados para estampar un membrete, o para fechar y numerar, se
humedecen uniformemente sirviéndose de una almohadilla emp-
pada de tinta, contenida en una cajita, con preferencia metá-
lica.- Sobre dicha almohadilla se apoya el sello, para tras-
ladar a los tipos números u otros gráficos, la cantidad de -
tinta suficiente para una o más impresiones sucesivas.-

Las almohadillas entintaderas, hasta ahora conocidas, -
están empapadas de tinta de un determinado color, por cuya -
razón no pueden obtenerse, con un mismo sello, estampaciones
o timbrados simultáneos a dos o más colores.-

No cabe duda que en diversas circunstancias, sería muy-
interesante poder timbrar un documento o estampar un sello a-
varias tintas de una vez, a fin de hacer resaltar determina-
das partes del texto o marcos, o bien para hacer más visible-
la fecha o un número de orden, por contraste entre los dis-
tintos colores empleados.-

La presente solicitud de modelo de utilidad, tiene por-
objeto dar a conocer una nueva almohadilla entintadora multi-
color, que satisface la necesidad antes apuntada, ya que por
estar compuesta de dos o más almohadillas independientes, -

24



10

15

20

25

dispuestas en compartimentos estancos de una misma caja, pueden ser empapadas de tinta de color distinto. Las superficies de dichas almohadillas se combinan de modo que, al apoyar sobre las mismas el sello, que se introduce en la caja según una posición determinada, se logra entintarlo simultáneamente a varios colores, que luego son reproducidos al estamparlo.-

30

Para que la impresión sea limpia y no se mezclen las diversas tintas empleadas, es necesario que las dimensiones del sello o timbrador coincidan con las del conjunto de las varias almohadillas, a cuyo fin se dispone la caja que las contiene de modo que el borde de su marco sobresalga por encima de la superficie de las almohadillas, para que el sello entre ajustado a la configuración de dicho contorne, siendo obligada la entrada en una determinada posición, en virtud de unas guías, muescas o salientes, previstos en las dos partes que deben encajar.-

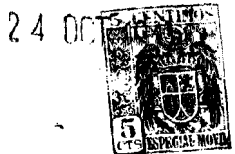

40

En los dibujos adjuntos, que forman parte integrante de esta memoria descriptiva, se representan, solo a título de ejemplo y para facilitar la descripción de las características de la nueva almohadilla multicolor, dos formas de realización de la misma, que no tienen valor limitativo bajo ningún aspecto.-

45

Dichos dibujos muestran:-

Fig.1.- Una vista en planta de una almohadilla para entintar, a dos colores, sellos de forma circular.-

50

Fig.2.- Un corte vertical de la almohadilla representada en Fig.1, seccionada a través del eje (A)-(B) de dicha figura, mostrando la posición que ocupa el sello encajado dentro de las guías laterales, que forma el contorne de la cajita.-

Fig.3.- Una vista en planta de una almohadilla susceptible de ser entintada a tres colores y apropiada para sellos de forma rectangular.-

55 Haciendo referencia a los mencionados dibujos, pasamos a detallar las particularidades de la nueva almohadilla multicolor, explicando la forma funcional de la caja subdividida en compartimentos estancos para cada almohadilla, describiendo, al mismo tiempo, el modo de emplearla y las ventajas que se obtienen con su adopción.-

60 Tal como se demuestra gráficamente por las vistas en planta y sección vertical de las Figs. 1 y 2, la caja (1) que contiene las almohadillas, es, en este caso, de forma circular, pero puede afectar cualquier otra configuración adecuada, que se adapte a la del sello y permita subdividir el interior de dicha cajita en compartimentos estancos, separados por tabiques (2), que limitan los alojamientos de las almohadillas (3)-(4).- La superficie de utilización de las almohadillas sobresale algo por encima de la arista viva de dichos tabiques de separación, a fin de que, al apoyar el sello de goma y comprimirlo contra las almohadillas para que se impregne de tinta, no sufran deterioro los relieves del mismo.-

75 Las dos almohadillas concéntricas (3)-(4), quedan completamente aisladas y por lo tanto pueden ser empapadas con dos tintas diferentes, sin peligro de que se mezclen los colores, quedando así formadas dos zonas entintadas, una circular central y otra anular que la envuelve, aptas para recibir los relieves (5) del sello de goma, cuyo diámetro se ajusta al contorno interior de la caja (1) que contiene las almohadillas. Para servir de guía a la introducción del sello y facilitar el centrado de sus relieves (5) con respecto a las dos zonas entintadas de color distinto, la caja (1) presenta un borde (1'), cuya altura sobresale por encima del plano que forman las almohadillas, a fin de poder encajar el soporte (6) del sello de goma dentro de la guía que limita dicho-



70

75

80

85

borde.-

90

Los tabiques que separan las distintas almohadillas, - pueden ser paralelos a los lados de la caja, como es el caso representado en la Fig.3, o bien estar dispuestos en cualquier otra forma que convenga a la necesidad de subdividir el fondo de la caja en varios compartimentos de diferente tamaño.-

95

Cuando se trata de sellos de forma rectangular, que deben ser entintados a dos o más tintas, para evitar que determinadas zonas del sello puedan ser eventualmente teñidas de un color que no sea el apropiado, la caja que contiene las almohadillas (8)-(8')-(9), presenta, ya sea en los lados de su contorno o en los ángulos, unos chaflanes (10)(10') o bien unas muescas o salientes, que coinciden con otros practicados en el soporte (6) del sello, a fin de obligar a introducirlo en una determinada posición, que será la conveniente para lograr un entintado correcto.-

24



105

Se sobreentiende que la caja que contiene las almohadillas puede ir provista de una tapa para evitar la evaporación de la tinta, cuando no se emplea el entintador. Dicha tapa también puede estar dotada de medios para acoplar a la misma el mango (7) del sello, para formar un conjunto, ya que cada sello debe ser entintado empleando un determinado tipo de entintador, cuyas almohadillas han sido dispuestas en relación con las zonas de color distinto que se desean estampar con el sello.-

110

115

La almohadilla multicolor, que acabamos de describir, no solo es aplicable a los vulgares sellos de goma, sino que también puede adaptarse a los aparatos numeradores y fechadores, dotados de cambio automático de una determinada parte del texto que se estampa.-

Por consiguiente que la forma, dimensiones, disposición

120

y arreglo del conjunto de la nueva almohadilla entintadora multicolor, así como la clase de material empleado en la fabricación de las almohadillas propiamente dichas y de la caja que las contiene, podrán sufrir todas aquellas variaciones, modificaciones y sustituciones que se estimen pertinentes, siempre que no se altere la idea fundamental de su aplicación.-

125

El modelo de utilidad por: "ALMOHADILLA MULTICOLOR - PARA ENTINTAR SELLOS DE GOMA, U OTRA CLASE DE TIMBRADORES" cuyo privilegio de explotación en España, sus Colonias y Protectorado, se solicite por un periodo de 20 años, recaerá sobre las particularidades que se concretan en las siguientes:

130

REIVINDICACIONES



135

1ª.- "ALMOHADILLA MULTICOLOR PARA ENTINTAR SELLOS DE GOMA, U OTRA CLASE DE TIMBRADORES" caracterizada por el hecho de que está compuesta de dos o más almohadillas independientes, dispuestas en compartimentos estancos de una misma caja, a fin de que cada almohadilla pueda ser empapada de tinta de color distinto, sin peligro de que se mezclen los colores, distribuyendo las superficies ocupadas por dichas almohadillas, de acuerdo con las zonas del sello que se desean entintar simultáneamente a varios colores, que luego son reproducidos al estamparlo.-

140

2ª.- "ALMOHADILLA MULTICOLOR PARA ENTINTAR SELLOS DE GOMA, U OTRA CLASE DE TIMBRADORES" según la 1ª reivindicación, caracterizada por el hecho de que la superficie de utilización de las almohadillas sobresale algo por encima de la arista viva de los tabiques de separación, que limitan los compartimentos en que está subdividida la caja, a fin de que, al apoyar el sello de goma y comprimirlo contra las almohadillas para que se impregne de tinta, no sufran deterioro los relieves del mismo.-

145

150

3ª.- "ALMOHADILLA MULTICOLOR PARA ENTINTAR SELLOS DE GOMA, U OTRA CLASE DE TIMBRADORES" según la 1ª reivindicación, - caracterizada por el hecho de que para lograr la debida - coincidencia entre los relieves del sello y las almohadillas correspondientes a las zonas de distinto color, el - borde de la caja que las contiene es de igual forma que el contorno del sello, sobresaliendo por encima de la superficie de utilización de las almohadillas, para que el sello - entre ajustado y guiado por dicho borde.-

155

4ª.- "ALMOHADILLA MULTICOLOR PARA ENTINTAR SELLOS DE GOMA, U OTRA CLASE DE TIMBRADORES" según la anterior reivindicación, caracterizada por el hecho de que para evitar que - ciertas zonas del sello puedan ser eventualmente teñidas - de un color que no sea el apropiado, el sello es obligado - a entrar en la caja según una posición determinada, que se fija en virtud de unas guías, muescas o salientes, previstos en las dos partes que deben encajar.-

160

5ª.- "ALMOHADILLA MULTICOLOR PARA ENTINTAR SELLOS DE GOMA, U OTRA CLASE DE TIMBRADORES", tal como se ha descrito y demostrado en los dibujos adjuntos.-

170

Consta de seis hojas foliadas y mecanografiadas por una sola cara.-

Barcelona a 24 de Octubre de 1949.

P.A. de D. Pedro Llerins Figueras.

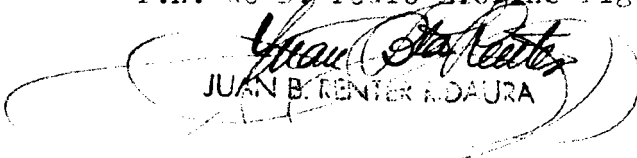
JUAN B. RENTERÍA AURA



24

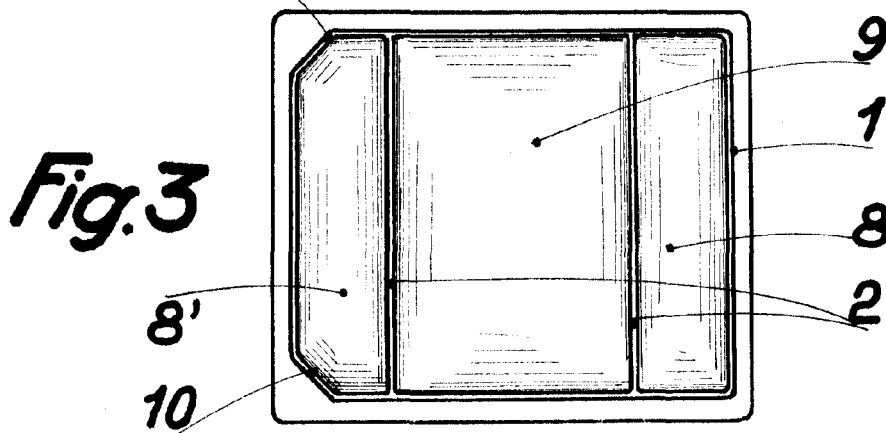
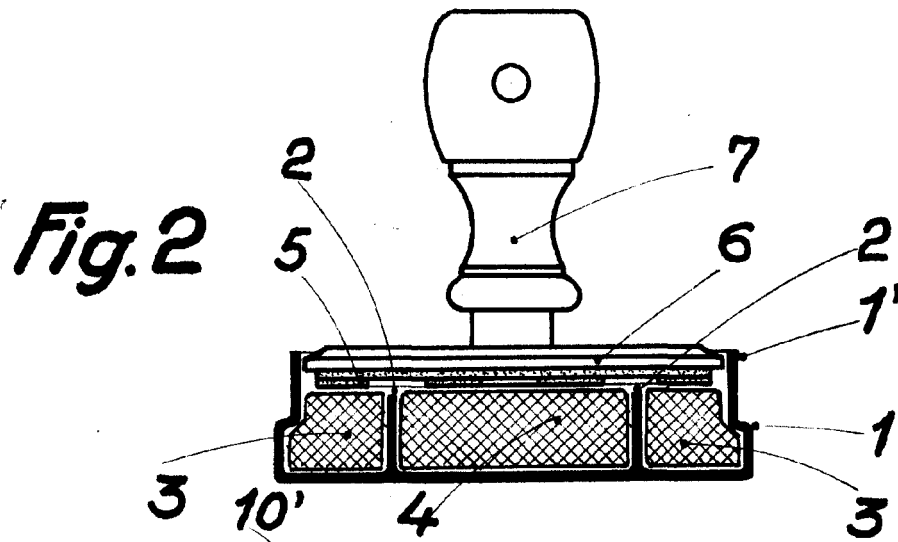
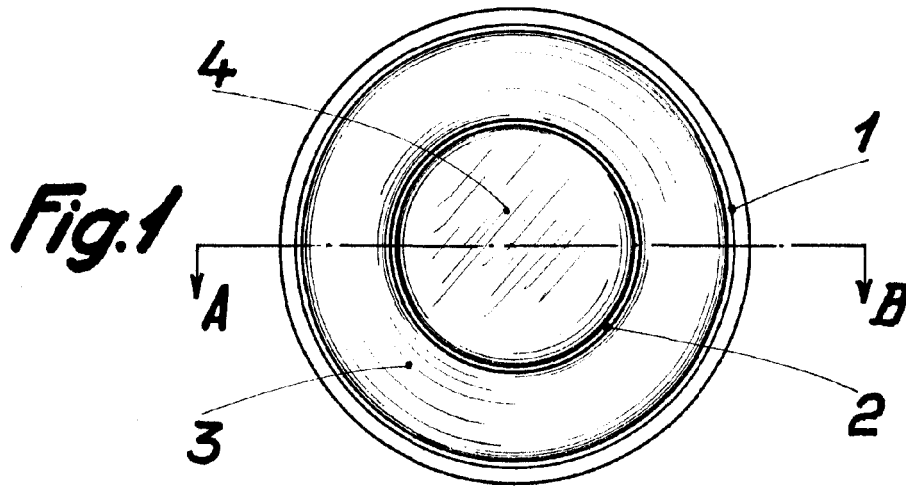

Barcelona 24 Octubre 1949
 D. Pedro Merins Figueras
 Juan B. Keller

Escala variable