



21971

21271

MODELO DE UTILIDAD

que por veinte años, para España y sus posesiones, se solicita a favor de DON LUCAS BERMUDO ORTEGA, de nacionalidad española, residente en SEVILLA (España), calle Viejos núm. 5, por:
NUEVO ENVASE DE REACTIVOS PARA ANALISIS.-

-Memoria descriptiva-

Hasta la fecha se han venido preparando los diversos reactivos para análisis o pruebas de aglutinación, en frascos con cabidas diversas, pero siempre en cantidad suficiente para un crecido número de aquéllos y, como por otra parte son muchos los reactivos necesarios, resulta elevadamente costoso, para cualquier médico, disponer de los elementos necesarios, puesto que para ello, precisaría adquirir una elevada cantidad de cada uno, sin posibilidad de agotarlos en tiempo prudencial, de donde resulta que cualquier análisis que se realizara, saldría excesivamente costoso y antieconómico.-



Pero no es menos cierto, que cada día siente la clase médica una mayor necesidad de analizar la sangre del enfermo, para poder emitir su diagnóstico, no siendo posible obtener el análisis con la rapidez que las circunstancias demandan, muy especialmente en las aldeas y pueblos pequeños.-

Todos estos inconvenientes y dificultades, quedan orillados con el nuevo envasado objeto de este Modelo, fruto de determinados estudios y de comprobaciones en la práctica.-

En efecto, se ha conseguido poner al alcance de la clase médica, muy especialmente en aquellos que ejercen en pequeñas localidades donde no existen laboratorios de análisis, la posibilidad de hacer ellos mismos ciertos análisis con toda rapidez y por un gasto verdaderamente insignificante.-

Consiste en envasar en pequeños tubos de cristal -1- la cantidad -2- necesaria para un análisis o prueba de aglutinación depositándose el número que se desee de estos tubos -3- en una pequeña caja de cartón o de cualquier otro material adecuado -4- procediéndose de igual manera con los demás reactivos necesarios para la comprobación o análisis de otro germen.-

A continuación, se procede al envasado de estas pequeñas cajas -5- conteniendo cada una de ellas, una determinada clase de reactivos dosificados, en una caja de forma y capacidad variable según la forma y número de las pequeñas cajas que haya de contener, aun cuando se procurará que cada una tenga los reactivos precisos para las enfermedades sintomáticamente similares.-

Descrita suficientemente la naturaleza y objeto de este Modelo de Utilidad, se hace constar que los puntos sobre los que ha de recaer la concesión del mismo, están comprendidos en la siguiente nota de reivindicaciones.-

REIVINDICACIONES

- 1.-Nuevo envase de reactivos para análisis, caracterizado por que el reactivo en dosis suficiente para un análisis, es introducido en un pequeño tubo que es después herméticamente cerrado para su conservación; depositándose el número de ellos que se desee en una pequeña caja de cartón o de otro material adecuado, procediéndose de igual manera con los demás reactivos necesarios para la comprobación o análisis de otros gérmenes.-
- 45
- 2.- Nuevo envase de reactivos para análisis, conforme se reivindica anteriormente y por que los distintos reactivos así preparados, son introducidos en cajas adecuadas, conteniendo cada una de éstas, en número variable, los reactivos necesarios para poder comprobar la existencia de aquellos gérmenes cuyos efectos, en las enfermedades, son sintomáticamente similares.-
- 50
- 3.- NUEVO ENVASE DE REACTIVOS PARA ANALISIS.-

Consta la presente memoria descriptiva de tres hojas foliadas por una sola cara y mecanografiadas, a las que se acompaña otra de dibujos para su mejor comprensión.-

Madrid, 29 de Octubre de 1949.-

RODOLFO DE LA IGLESIA
D. D.

21271

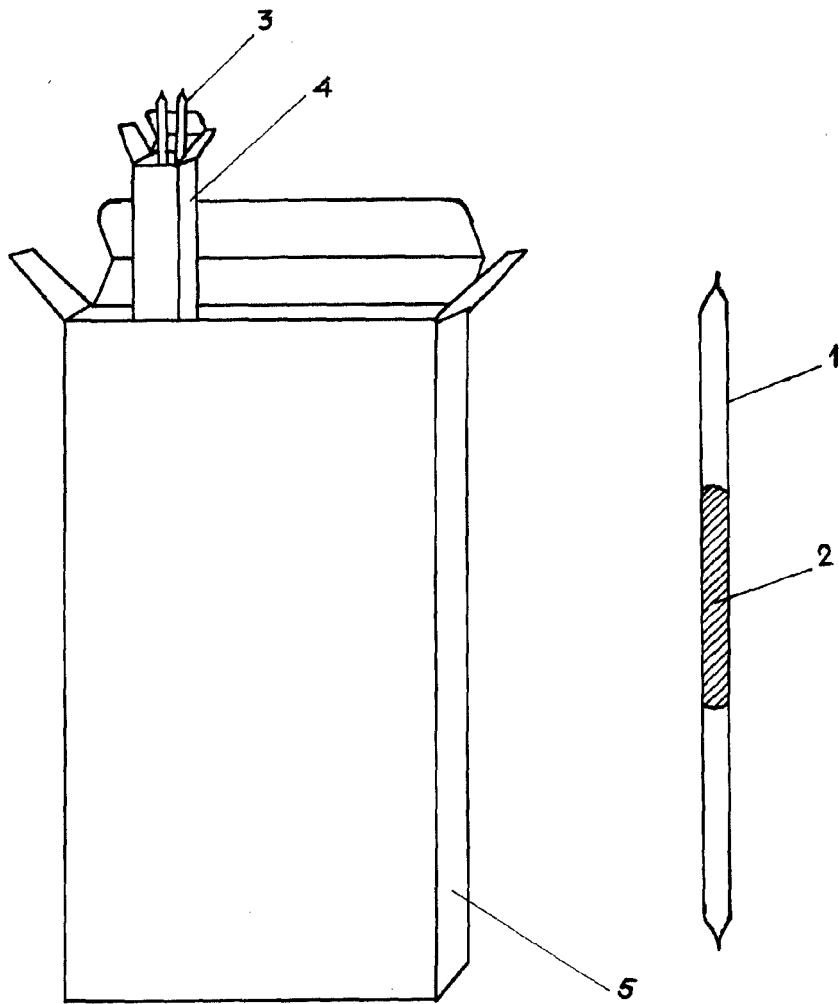

Escala variable.-
Madrid, octubre de 1.949.

BOCULO DE LA TIBIA
P. P.