

21265



MEMORIA DESCRIPTIVA

Correspondiente a la solicitud de registro de un Modelo de Utilidad que, por veinte años, se solicita para España y sus Colonias, a favor de Don Ignacio ITUARTE IBÁÑEZ DE BETOLAZA, de nacionalidad española, residente en Deusto-Bilbao (Vizcaya), calle de Sagarduy número 6, -----

p o r

" NUEVO JUEGO DE HABILIDAD "

Los juegos y juguetes tienen una gran importancia en la educación de la infancia, ya que mediante ellos se pueden desarrollar facultades psíquicas y fisiológicas sin que se fuerse a las criaturas ni haga aborrecer el ejercicio apropiado, el carácter de cosa impuesta.

Con tal fin pedagógico se han ideado diversos juegos y juguetes, uno de los cuales constituye el objeto de la presente Memoria y se representa en el adjunto dibujo.

Consiste especialmente en una tabla de madera u otro material apropiado (A) que adopta la forma de un ocho cruzado por un plano elíptico (D) perpendicularmente a su eje. Sobre este plano elíptico (D) se eleva perpendicularmente otro (E)



destinado a actuar como separación entre los dos campos (C-C')
que forman los dos cuerpos del ocho; en estos se hallan unos -
15 círculos centrales pintados en distinto color, destinados a re-
cibir una pelota. Un mango (B) sirve para el manejo del juegue-
te.

El juego consiste en colocar una pelota sobre uno de los
campos (C ó C') y hacerla pasar al otro por encima de la ba-
20 rrrera (B) y sin que se caiga, sino que choque en el círculo -
del campo opuesto.

De este modo, se hace pasar la pelota de uno a otro campo
seguidamente y con saltos de mayor o menor altura según la ha-
bilidad del jugador, que desarrollará, deleitándose, sus cuali-
25 dades de agudeza visual y su sentido del movimiento o kinesté-
sico, de sus brazos y manos.

Claro es que el juguete descrito podrá variar en tamaño,
materia y detalles secundarios sin que por ello se pierdan su
idea básica y las cualidades pedagógicas y de distracción que
30 le caracterizan.

N O T A

EN RESUMEN: El presente Modelo de Utilidad que, por vein-
te años, se solicita para España y sus Colonias, ha de recaer
sobre las siguientes reivindicaciones:

35 1ª:- NUEVO JUEGO DE HABILIDAD, que se caracteriza por -
hacer saltar una pelota de un campo a otro y por encima de una
barrera o red que se halla fija perpendicularmente en la parte
media de un plano elíptico que se prolonga lateralmente en dos
alas circulares, en las que se hallan pintados en distinto co-
40 lor unos círculos, destinados a recibir el choque o bote de -
la pelota, cuando ésta salta merced a los movimientos que se
imprimen al conjunto mediante un mango unido al plano, con lo
que se desarrollará la habilidad del jugador, tanto en el sen-
tido visual como en el kinestésico.



45 2ª:- Por último, se reivindica como objeto sobre el que
ha de recaer el presente Modelo de Utilidad que, por veinte
años, se solicita para España y sus Colonias, -----

p o r

" NUEVO JUEGO DE HABILIDAD "

50 Todo conforme queda expresado en la presente Memoria des
criptiva que consta de tres hojas escritas a máquina por una
sola cara y dibujo que se acompaña.

Madrid, 29 de Octubre de 1.949.

P. A.,

PEDRO FELIU MARA
P. P.

21265

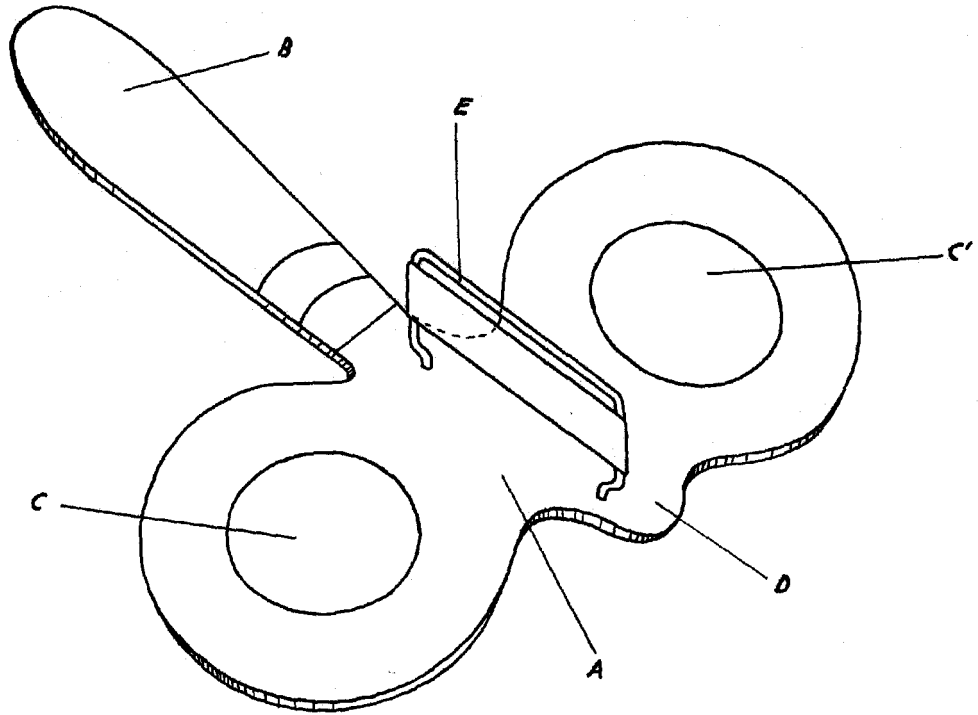

ESCALA VARIABLE
MADRID, 29 OCTUBRE 1949.

P. A.,
PEDRO ITUARTE IBAÑEZ DE BETOLAZA
P. P.