

21247

2600



MEMORIA DESCRIPTIVA

MODELO DE UTILIDAD.

PAIS: ESPAÑA.

DURACION: 20 AÑOS.

OBJETO: "UNA ARMADURA METALIZA DE REFUERZO PARA
"CEPILLOS CIRCULARES DE PULIR".

A nombre de : DON MANUEL LORENZO TERCERO.

Residente en: MADRID, Paseo de las Delicias, 17.

Nacionalidad: ESPAÑOLA.

(M.U. 161 E/U)



La armadura metálica objeto de este Modelo de Utilidad, consta de dos piezas iguales representadas en las adjuntas figuras 1ª., 2ª. y 3ª. La figura 1ª. representa una vista vertical de dichas piezas, después del troquelado, durante el proceso de fabricación, y la 2ª. y 3ª., respectivamente, una vista vertical y la correspondiente de perfil de las piezas terminadas.

Cada una de dichas piezas iguales de que se compone la armadura, tienen la forma de una corona circular, 1, con taladros, 2, y lengüetas interiores, 3, formando cuerpo con aquélla.

Las lengüetas, 3, figuras 2ª. y 3ª., una vez rebatidas, en el proceso de fabricación de dichas piezas, quedan en posición normal a la corona circular antes dicha, 1, y con forma cilíndrica de radio exterior igual al del agujero del cepillo a que ha de adaptarse.

Dichas piezas se colocan introduciendo por cada lado del cepillo, las lengüetas, 3, figura 3ª., de la pieza respectiva, por el agujero de aquél, de tal forma que cada lengüeta quedé centrada respecto a dos de la pieza del lado opuesto. En esta posición coinciden los taladros, 2, de ambas piezas y a la altura de ellos queda un espacio libre entre cada dos lengüetas.

La fijación de la armadura al cepillo, se realiza por medio de una abrazadera de alambre, que atraviesa la corona por los taladros dichos, pasa por el espacio libre correspondiente, entre lengüetas, y aprisiona los diversos elementos del cepillo que, de este modo, queda con el refuerzo de la armadura objeto de este Modelo de Utilidad.



El cepillo así armado tiene, sobre los empleados hasta la fecha, las siguientes ventajas:

Primera y primordial, que las lengüetas de la armadura constituyen un refuerzo y protección de la periferia del agujero del cepillo que elimina varias causas de accidente o deterioro prematura del cepillo.

Segunda; mayor solidez del cepillo así preparado, por el refuerzo que constituye esta armadura y el atado del conjunto de sus elementos a través de aquélla.

Tercera; rendimiento máximo del cepillo por la compresibilidad a que puede someterse, pues las lengüetas están calculadas para que en la máxima compresión a que pueda llegar, entre los platillos de la pulidora, no lleguen aquéllas a hacer tope con dichos platillos.

Cuarta; asimismo, contribuye a ese máximo rendimiento la compresibilidad del cepillo por la flexibilidad del atado de conjunto.

REIVINDICACIONES

1ª.- Una armadura metálica para cepillos circulares de pulir, constituida por dos piezas iguales, esencialmente caracterizada por ir dotada de unas lengüetas que, encajando en la periferia del cepillo, protegen a éste contra varias causas de accidente.

2ª.- "UNA ARMADURA METALICA DE REFUERZO PARA CEPILLOS CIRCULARES DE PULIR".

Madrid, 26 de octubre de 1.949

MANUEL LORENZO TERCERO.

P. A.



Fig. 1ª

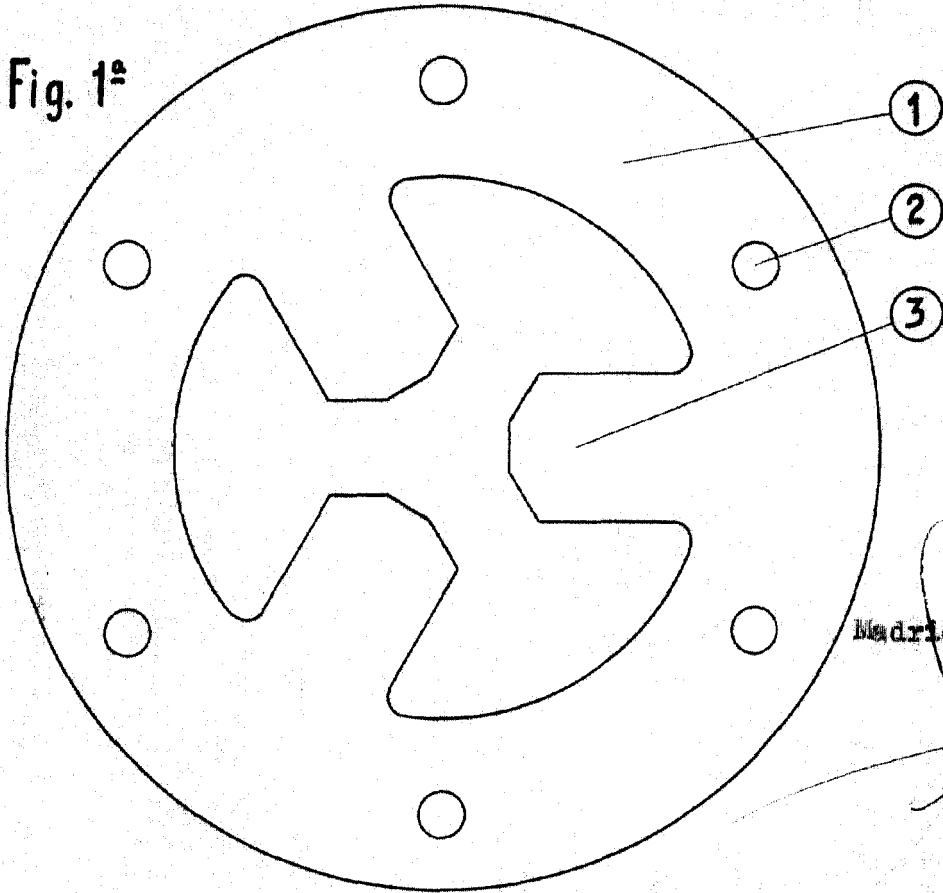

Madrid, 26 Octubre 1949

P. 4

Handwritten signature

Fig. 2ª

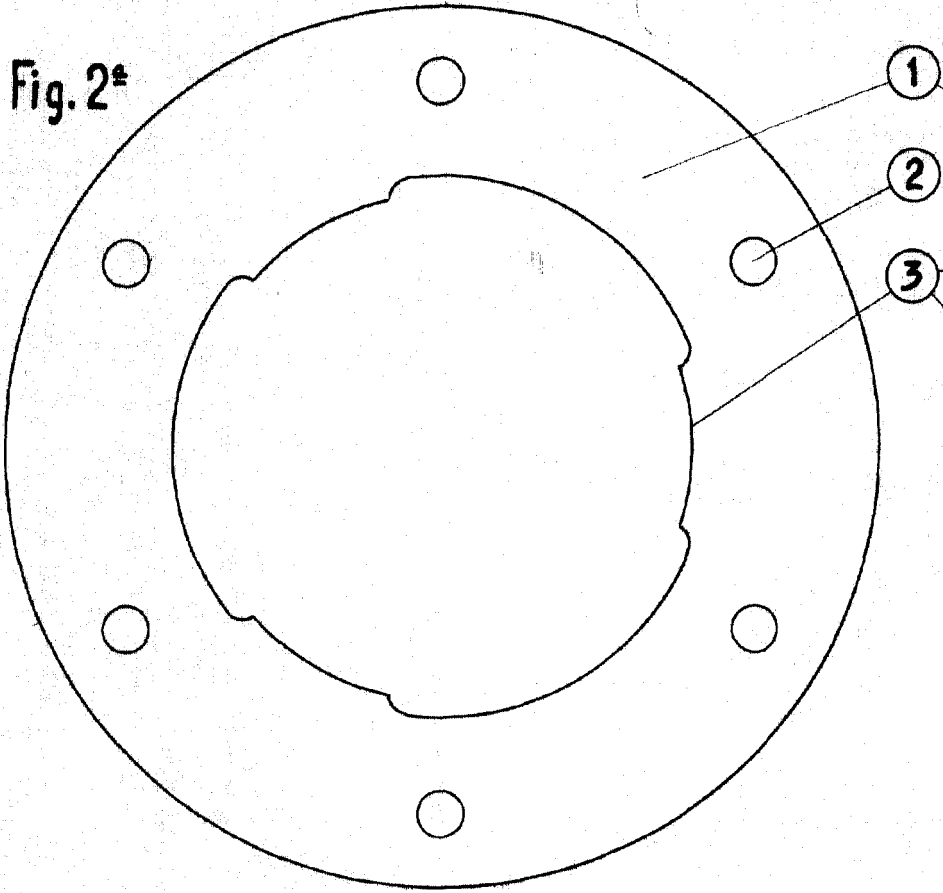

Fig. 3ª

