

21232



MEMORIA DESCRIPTIVA

Correspondiente a la solicitud de registro de un Modelo de Utilidad que, por veinte años, se solicita para España y sus Colonias, a favor de Don Domingo REIG CASAMIQUELA, de nacionalidad española, residente en Tarrasa (Barcelona),—

P O R

" ENVASE PARA MEDIAS "

5 Los envases para medias actualmente en uso, presentan el inconveniente de sufrir grandemente en los transportes, arrugándose no sólo el envase, lo que daña la presentación, sino también la media misma; además precisan para poder juzgar su color y calidad, extraerlas del envase, resultando - difícil el plegado en la forma de origen y, por otra parte, su exposición en escaparates no reúne características adecuadas de presentación.

10 Estudiadas las causas de tales desventajas, se ha conseguido eliminarlas con el nuevo envase que constituye el objeto de la presente Memoria descriptiva y que se representa en los dibujos adjuntos en una de sus posibles formas de

21232



1949

realización.

15 Consiste esencialmente en un prisma triangular (3), de cartón u otro material adecuado, sobre el cual se coloca la parte superior y más ancha de la media (5) y se procede a arrollarla en sentido longitudinal, pudiendo hacerse en la media las dobleces necesarias para que en la superficie que de la parte que se desee.

20 Sobre la media así dispuesta se coloca arrollado un papel (2) que envuelve el conjunto y se fija mediante un par de etiquetas (1) que actúan como precintos y que pueden ir litografiadas con la marca, talla, color y otras anotaciones convenientes. Esta envoltura de papel está preparada con
 25 unos dobleces convenientemente dispuestos para lograr el perfecto ajuste, y dispone de una ventana por la cual puede examinarse la media sin abrir el envase.

 El conjunto se envuelve con papel transparente (4) de mayor anchura que la altura del prisma, y se arruga el sobrante hacia la parte interna de las bases, que pueden cerrarse o
 30 no posteriormente.

 Como puede apreciarse por la descripción que antecede, con el envase representado se consigue que ni el conjunto ni la media se arruguen, por estar ésta perfectamente extendida y ofrecer la forma prismática, que actúa de núcleo, una gran
 35 solidez; no precisa abrir el envase para apreciar la calidad de la media, por hacerse fácilmente por la ventana del papel (2); en caso de desenrollar la media no presenta dificultad su colocación posterior en la forma debida; y, por último, -
 40 tiene una gran presentación para su exhibición en los escaparates.

 Como es natural el envase descrito y representado podrá sin salirse de la idea básica, experimentar variaciones en materia, dimensiones, forma de las ventanas y precintos, color,



45 ir o no litografiados y otros detalles igualmente secundarios.

N O T A

EN RESUMEN: El presente Modelo de Utilidad que, por veinte años, se solicita para España y sus Colonias, ha de recaer sobre las siguientes reivindicaciones:

50 1ª:- ENVASE PARA MEDIAS, que se caracteriza por constar de un prisma triangular -en cartón u otro material adecuado- al cual se arrollan el par de medias, longitudinalmente y a partir de su boca o parte más ancha, practicando previamente en las medias los dobleces necesarios para que quede en la -
55 parte exterior la porción de media que se desee.

2ª:- ENVASE PARA MEDIAS, según reivindicación 1ª, caracterizado porque la media se recubre con dos envolturas; una de papel, convenientemente plegado para su más perfecto ajuste y provisto de ventanas para apreciar la calidad y el color, que se cierra mediante precintos engomados con o sin la marca,
60 talla, calidad, color y datos convenientes análogos, y, por último, con un papel transparente, de mayor anchura que la altura del prisma, cuyos bordes se arrugan hacia el interior del prisma.

65 3ª:- ENVASE PARA MEDIAS, según reivindicaciones anteriores, caracterizado porque las bases del prisma pueden cerrarse con tapas litografiadas o no, para aumentar la buena presentación y la gran resistencia que dá al envase su forma -- prismática.

70 4ª:- Por último, se reivindica como objeto sobre el que ha de recaer el presente Modelo de Utilidad que, por veinte años, se solicita para España y sus Colonias, -----

P O R

" ENVASE PARA MEDIAS "

Todo conforme queda expresado en la presente Memoria des

4^o 21232



1949

criptiva que consta de cuatro hojas escritas a máquina por una sola cara y planos que se acompañan.

Madrid, 25 de Octubre de 1.949.

P. A.,

PEDRO FELIU MARRA

21232

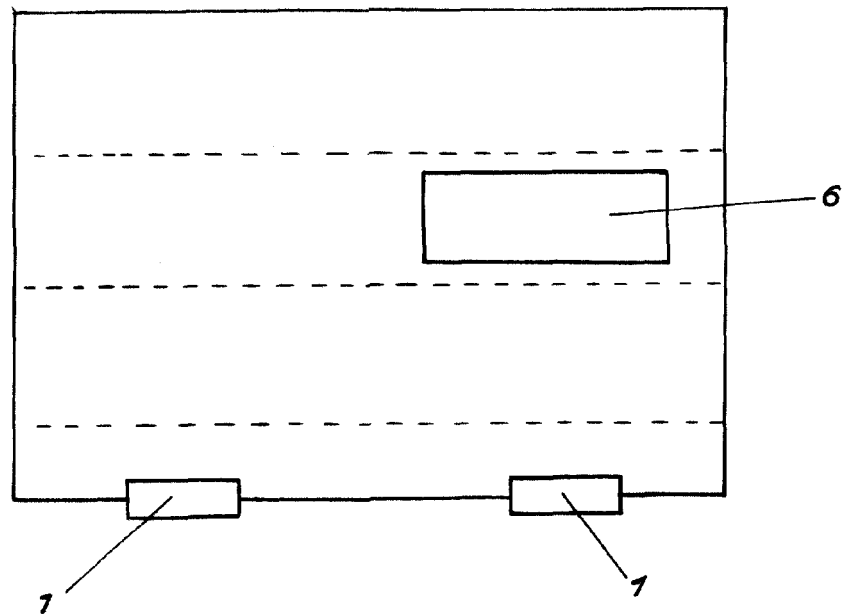
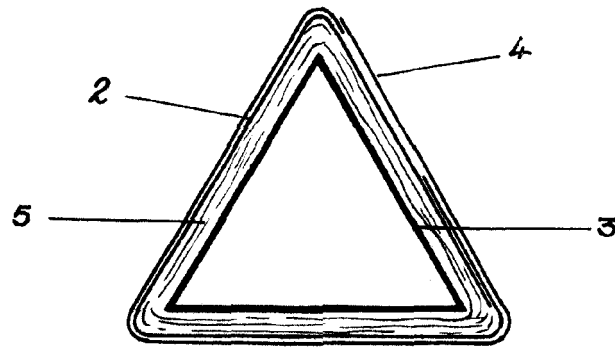
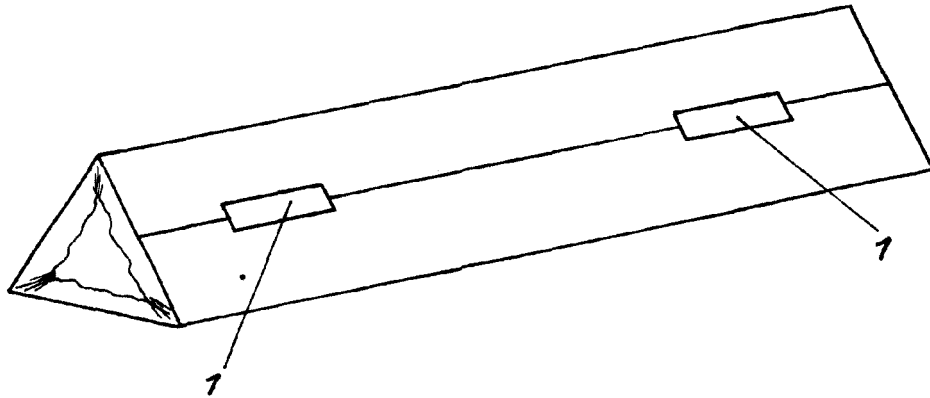

ESCALA VARIABLE
MADRID, 25 OCTUBRE 1949

P.A. FELIX MARRA

[Handwritten signature]