

21221



21221

MODELO DE UTILIDAD

por 20 años

por "UN PORTA FILTROS FOTOGRAFICO", a favor de D. Ramón
Padró Roset, de nacionalidad española, domiciliado en
Manresa (Barcelona), Talamanca, 7, 2º.

=====

MEMORIA DESCRIPTIVA

El recurrente ha ideado y puesto en ejecución prác-
tica un nuevo porta filtros fotográfico, y solicita al
efecto que se le garantice en su propiedad y explotación
exclusiva mediante la concesión del Modelo de utilidad
5. a que se refiere la presente memoria descriptiva.

Para mayor claridad se adjuntan unos dibujos repre-
sentando a título de ejemplo una solución concreta de
dicho porta filtros. Debe manifestarse, sin embargo, que
a los efectos legales del Modelo que se solicita serán va-

10. riables cuantos detalles no afecten, alteren, cambien o modifiquen la esencia del porta filtros representado y que pasamos a describir; y por tanto serán variables las proporciones, el tamaño, las aleaciones metálicas de que se forme y cuantos detalles de presentación y forma no sean esenciales.
- 15.

Refiriéndonos, pues, a los dibujos ya mencionados, se caracteriza el porta filtros por estar formado por un anillo metálico -1-, con su borde inferior -2- rebatido hacia adentro y cortado en forma tronco-cónica -7-, pre-

20. sentando, esencialmente, en su parte superior dos entallas -3- y -4- a partir del fondo de las cuales y en igual sentido de giro arranca de cada una, un corte horizontal -5-, para formar unas paletillas -6- flexibles, actuarán de topes posteriores para los distintos filtros
25. y que por su maleabilidad o flexibilidad permiten retirar y cambiar, con toda comodidad, estos filtros en cuanto se desee. En su interior por debajo de dichas paletillas presenta una ranura circular -8- donde se ajusta un anillo abierto de alambre de acero que servirá para sujetar al cristal fibro. La parte externa inferior de -1- puede estar grafilada o punteada para su mejor manejo.
- 30.

N O T A.

Se reivindica como objeto de este registro por Modelo de utilidad:

35. 1.- Un porta filtros fotográfico, caracterizado por el hecho de estar formado por un anillo metálico cerrado, con su borde inferior rebatido hacia dentro para formar el asiento del filtro estando cortado en su boca exterior en forma tronco-cónica; esencialmente a partir de su base superior presenta dos o más entallas, del fondo de cada una de las cuales, lateral y horizontalmente, arrancan sendos cortes para dejar formadas unas paletillas que pueden girar ligeramente hacia dentro o hacia
- 40.



45. afuera para servir de topes posteriores a los distintos filtros y para permitir el intercambio oportuno de estos mismos filtros; por la parte interior de este anillo y por debajo de las paletillas presenta una ranura circular que servirá de alojamiento a un anillo abierto de alambre de acero para sostener el cristal fibro.

50. Sean cuales fueren las circunstancias que concurren con la esencialidad del Modelo de utilidad definido en la anterior reivindicación, cual objeto es:
2.- "UN PORTA FILTROS FOTOGRAFICO".

55. Consta la presente memoria de tres hojas foliadas, mecanografiadas por una sola cara y del dibujo unido a la misma.

Barcelona tres de octubre de mil novecientos cuarenta y nueve.

P. A. de D. Ramón Padró Roset,

L. DURAN
P. P.

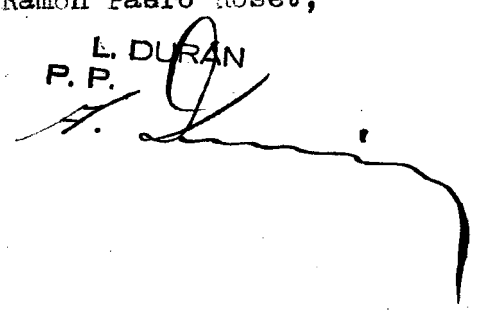

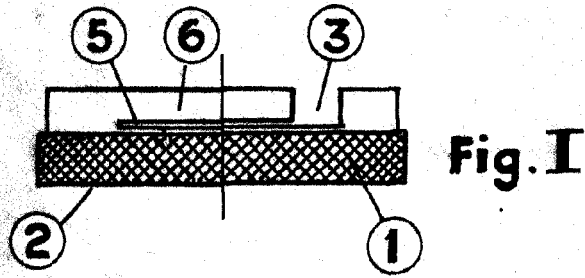

Fig. I

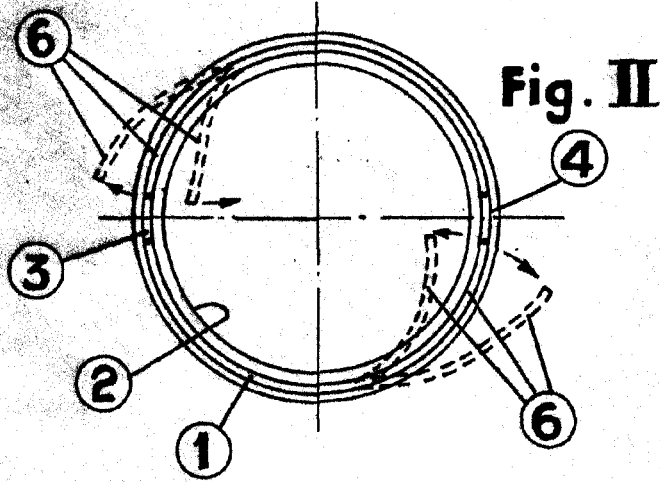

Fig. II

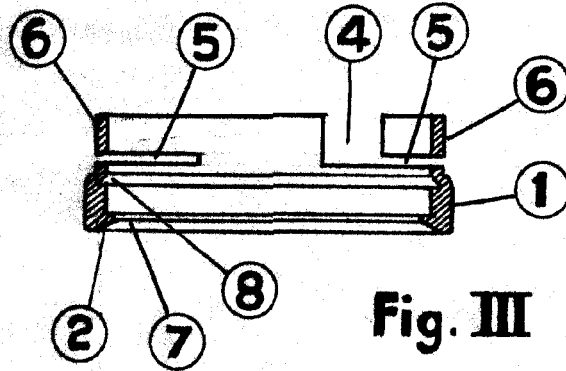

Fig. III

barcelona, 3 de octubre de 1949.
p.a.

L. DURAN
P. P.



ESCALA VARIABLE