

21153

22 OCT



21153

MEMORIA DESCRIPTIVA

MODELO DE UTILIDAD.

PAIS: ESPAÑA.

DURACION: 20 AÑOS.

OBJETO: "TORNILLO PARA PIEZAS INTERIORES Y EXTERIORES
"DE COCHES, CARROGERIAS Y SIMILARES".

A nombre de : DON RAFAEL MUÑOZ PONCELA.

Residente en: MADRID.

Nacionalidad: ESPAÑOLA.

(M.U. 159 E/U)

21153

22 OCT



Tiene por objeto este Modelo de Utilidad la protección en España de un tornillo para piezas interiores y exteriores de coches, carrocerías y similares, el cual está formado por dos ranuras practicadas en la superficie plana de la cabeza figurando una cruz (figura 1) y en la vista longitudinal formando una conicidad interiormente (figura 2) en la que se introduce el extremo del destornillador.

Descrita suficientemente la naturaleza del invento y la manera de llevarlo a la práctica, se hace constar que las disposiciones anteriormente indicadas son susceptibles de modificaciones de detalle, sin que por ello se altere la esencialidad del invento.

REIVINDICACIONES

1ª.- Tornillo para piezas interiores y exteriores de coches, carrocerías y similares, caracterizado por estar formado por dos ranuras practicadas en la superficie de la cabeza figurando una cruz y con una conicidad interior que sirve de alojamiento al extremo del destornillador.

2ª.- TORNILLO PARA PIEZAS INTERIORES Y EXTERIORES DE COCHES, CARROCERIAS Y SIMILARES.

Madrid, 22 de octubre de 1.949

RAFAEL MUÑOZ PONCELA

P. A.



21153

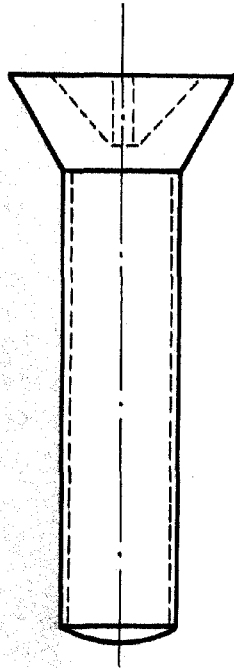

Fig. 2

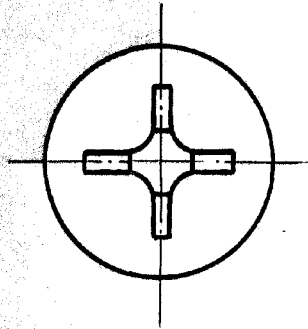

Fig. 1

ESCALA VARIABLE

Madrid, 22 de octubre de 1.949

P. A.