



21133

21136

MEMORIA DESCRIPTIVA

que se acompaña
a la solicitud de

un MODELO DE UTILIDAD por VEINTE AÑOS en ESPAÑA,

a favor de

Don Rómulo Azcue Garmendia, residente en OÑATE (Guipuzcoa),
calle de Alzaa nº 57,

por

«UN HUEVO PARA COSER».

Inventor: El solicitante, de nacionalidad española.

XXXXXXXX



5

La invención a que se refiere la presente memoria, constituye una novedad industrial con características y ventajas que la hacen merecedora del privilegio de explotación exclusiva que por ella se solicita, de acuerdo con las prescripciones del Estatuto vigente de la Propiedad Industrial de 26 de Julio de 1929, texto refundido, publicado el 30 de Abril de 1930.

10

Con objeto de facilitar la descripción que sigue, se acompañan a la presente memoria unos dibujos aclaratorios que representan el huevo para coser a que nos referimos dividido en las dos partes de que está compuesto, A y B.

15

La pieza B va unida por su interior a un tubo hueco D, que se utiliza como alfilerero, de tal forma que este queda encerrado dentro del huevo cuando las dos partes del mismo se unen mediante una rosca practicada en el extremo del tubo D, en donde se encuentra la boca E, por donde se introducen las agujas o alfileres. Esta rosca se introduce en la pieza C que igualmente tiene forma de tubo, más corto y de diametro y longitud conveniente, que sirve de tapa al primero. El tubo o pieza C está roscado por su parte interior y va unido a la pieza A, conforme puede apreciarse en el dibujo.- Para utilizar el huevo basta unir las dos piezas A y B mediante el procedimiento descrito, con lo cual queda cerrado al mismo tiempo el alfilerero, impidiéndose que se caiga su contenido.

20

25

30

En la parte exterior de la pieza C, partiendo del extremo más agudo de la pieza A que tiene mayores dimensiones que la pieza B, hay una profunda ranura F que tiene casi la misma longitud que dicha pieza, con la cual pueden cogerse los puntos sueltos de las medias con toda facilidad, introduciendo el gancho o instrumento adecuado en el espacio libre que deja la mencionada ranura, la cual produce un saliente de las mismas dimensiones por la parte interior, porque la profundidad de la ranura es muy superior al grosor de las paredes del huevo.



35

La ranura a que nos hemos referido hace verdaderamente util el uso del huevo que nos ocupa para recoger los puntos de las medias.

40

El huevo descrito puede fabricarse con toda clase de materiales adecuados.

Hecha la descripción precedente, es preciso añadir que los detalles de realización de la idea expuesta pueden variar, sin que por ello cambie la esencia de la invención, que es la que se desprende de los parrafos que anteceden y la que se reivindica en la siguiente

NOTA

45

En resumen: El Modelo de Utilidad cuyo registro se solicita recaerá sobre las reivindicaciones siguientes:

50

1ª - Un huevo para coser caracterizado porque está dividido en dos partes o piezas, una de las cuales va unida por su interior a un tubo hueco que se utiliza como alfiletero, de tal forma que este queda encerrado dentro del huevo cuando las dos partes del mismo se unen mediante una rosca, practicada en la parte exterior del tubo indicado, en uno de sus extremos, que se introduce en otro tubo más corto y de diámetro conveniente, que sirve de tapa al primero y está también roscado por su parte interior y unido al extremos opuesto, de tal forma que el huevo queda formando una sola pieza y dispuesto para ser utilizado cuando sea conveniente.

55

60

2ª - Un huevo para coser, según la reivindicación anterior, caracterizado porque en su parte exterior, partiendo del extremo más agudo y practicada en la pieza de mayores dimensiones, teniendo en cuenta que el huevo está dividido en dos partes, hay una profunda ranura de casi la misma longitud, que sirve para coger los puntos sueltos de las medias con fa-



65

cilidad, introduciendo el ganchillo o instrumento adecuado en el espacio libre que forma dicha ranura, la cual produce un saliente de las mismas dimensiones por la parte interior, puesto que la profundidad de la misma es muy superior que el grosor de las paredes del huevo.

70

3ª - Se reivindica por ultimo, como objeto sobre el que ha de recaer el Modelo de Utilidad que se solicita: "UN HUEVO PARA COSER".

Todo conforme queda descrito en la presente memoria, que consta de cuatro paginas escritas a maquina por una sola cara y dibujos que se acompañan.

Madrid, 20 de Octubre de 1949.

ALONSO UNGRIA

21136

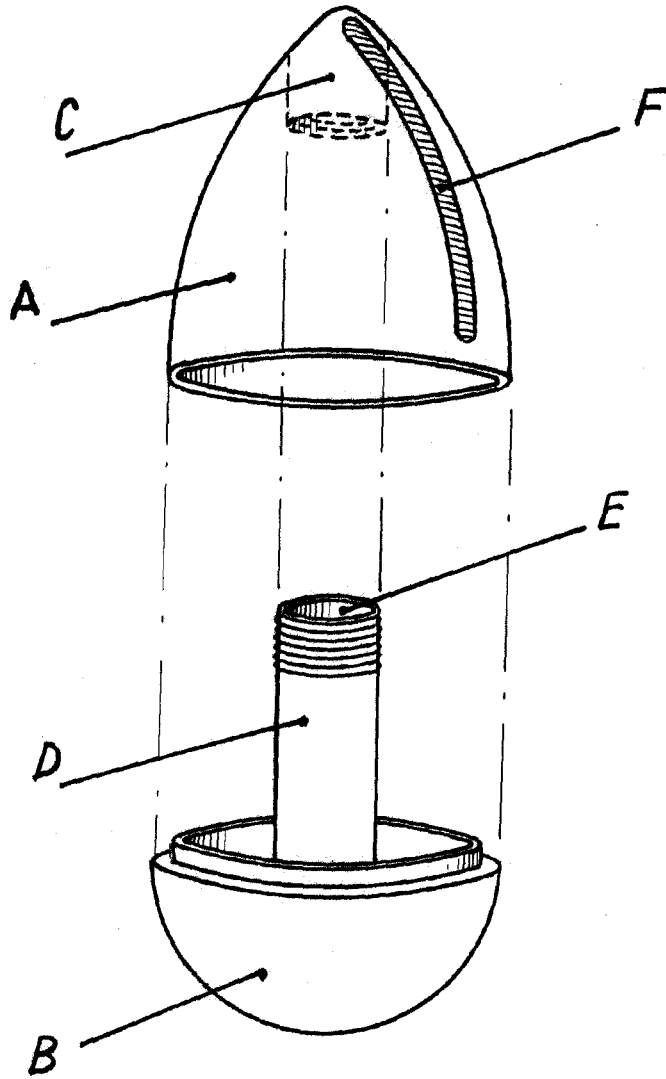
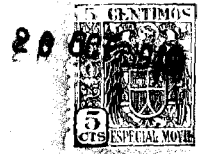

ESCALA VARIABLE
MADRID, 20 DE OCTUBRE DE 1969
ROMULO AGUIRRE

Romulo