



21108
- 1 -

21108

MEMORIA DESCRIPTIVA
que se acompaña
a la solicitud de
Un MODELO DE UTILIDAD por VEINTE AÑOS en ESPAÑA,
a favor de
DON LEONIDAS VAROUCHA JADJIBARBA, residente en SAN
SEBASTIAN (Guipúzcoa) Usandizaga, 2
por
"UN MODELO DE CORREAS SUJETADORAS DE HILO DE GOMA FORRADO"

Inventor: El solicitante, de nacionalidad albanés.

-----*****-----



5

La invención a que se refiere la presente memoria, constituye una novedad industrial con características y ventajas que la hacen merecedora del privilegio de explotación exclusiva que por ella se solicita, de acuerdo con las prescripciones que establece el vigente Estatuto sobre Propiedad Industrial de 26 de Julio de 1929, texto refundido, publicado el 30 de Abril de 1930.

10

La finalidad que se persigue con la invención que vamos a describir, es la de proporcionar al público un nuevo modelo de correas sujetadoras formadas por hilo de goma forrado y con destino a los portaequipajes de los coches y usos similares.

15

En los dibujos adjuntos, y a través de sus diferentes figuras, puede apreciarse con toda la claridad que se ha de desear, la constitución y montaje de este nuevo modelo de correas sujetadoras. Los números que aparecen en los dibujos, representan lo siguiente:

20

Figura 1ª.- Vista de la correa de hilo de goma, dispuesta en forma cilíndrica y recubierto de tejido, apareciendo en el dibujo con sus ganchos extremos.

25

- nº. 1.- Muestra los ganchos referidos
- nº. 2.- Nudo que impide el escape de dichos ganchos
- nº. 3.- Espiral del gancho
- nº. 4.- Hilo de goma
- nº. 5.- Tejido exterior
- nº. 6.- Hilos trenzados
- nº. 7.- Gancho pequeño

30

Figura 2ª.- Vista del dispositivo con su arco central y las gomas colocadas, con sus respectivos ganchos.

- nº. 8.- Arco central

Figura 3ª.- Vista en perspectiva de la sujeción en forma de patas de araña o pulpo al porta-equipajes del automóvil.



nº. 9.- Porta equipajes

35 Hecha la descripción de los dibujos del modo expuesto, la exposición de su funcionamiento se deduce de la descripción referida y será esencialmente la siguiente:

40 Sujetas las correas al aro central por medio de los ganchos pequeños; se cerrarán estos para evitar que se salgan, con lo que quedará el mecanismo sujetador dispuesto para su uso que será el que se representa gráficamente en la figura tercera de los dibujos adjuntos.

45 Por la facilidad de su manejo y múltiples aplicaciones, forman un util verdaderamente práctico y aplicable a cuantos usos requieran la colaboración de un sujetador de este tipo.

50 Hecha la descripción precedente, es preciso añadir que los detalles de realización de la idea expuesta pueden variar, sin que por ello cambie la esencia de la invención que es la que se desprende de los párrafos que antecedan y la que se reivindica en la siguiente

N O T A

En resumen: El Modelo de Utilidad cuyo registro se solicita, recaerá sobre las reivindicaciones siguientes:

55 1ª.- Un modelo de correas sujetadoras de hilo de goma forrado, caracterizado porque está constituido esencialmente por tres o más correas del tipo mencionado sujetas a un anillo central por medio de unos ganchos que se unen al extremo de cada una de las correas elásticas, por medio de un espiral del mismo alambre que el gancho impidiéndose su escape anudando el extremo de la correa. En el extremo opuesto, unos ganchos semejantes a los citados, facilitan el amarre al portaequipaje del coche o similar.

60 2ª.- Se reivindica, por último, como objeto sobre el que ha de recaer el Modelo de Utilidad que se solicita,

21108 16



- 4 -

UN MODELO DE CORREAS SUJETADORAS DE HILO DE GOMA FORRADO

Todo conforme queda descrito en la presente Memoria, que consta de cuatro páginas escritas a máquina por una sola cara y dibujos que se acompañan.

Madrid, 15 de Octubre de 1949

ALFONSO UNGRIA



FIG. I

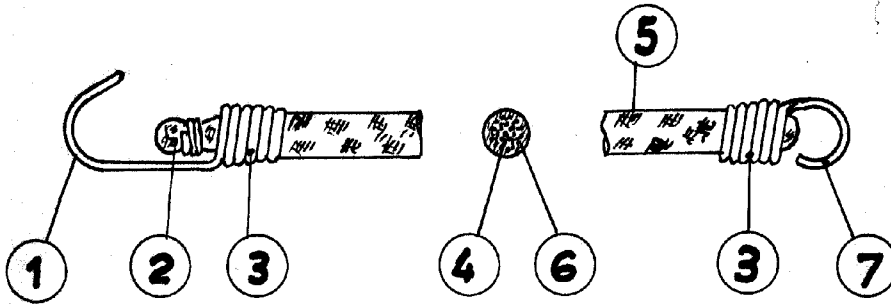

FIG. II

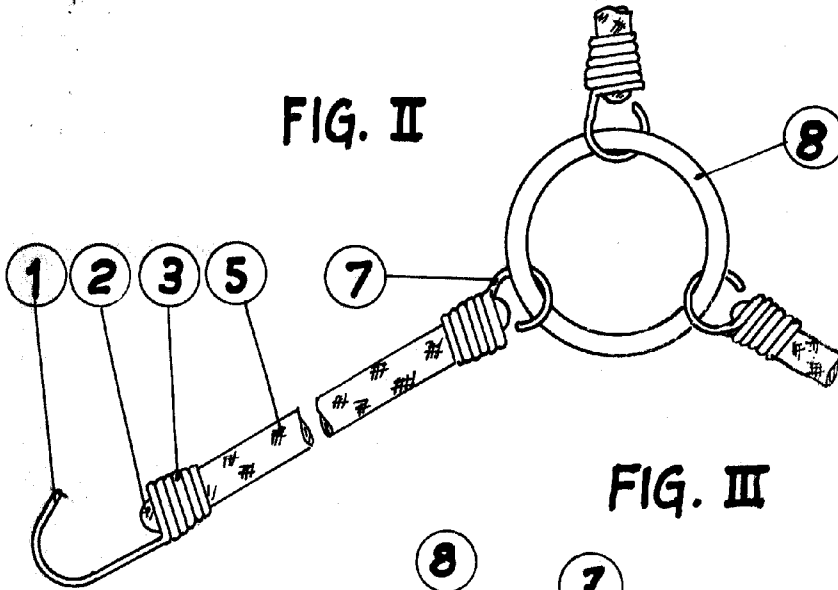
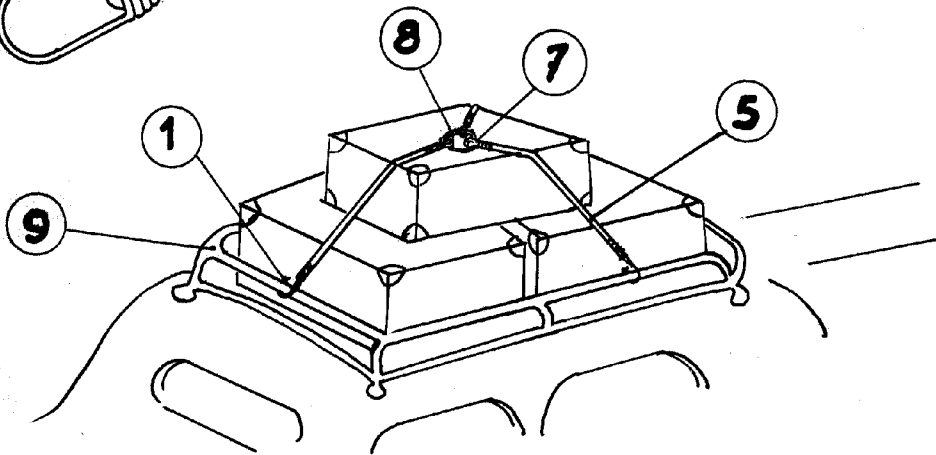

FIG. III



San Sebastian 30 Septiembre 1949

21108

Escala variable