

21106

15 09



MEMORIA DESCRIPTIVA

que se acompaña

a la solicitud de

un MODELO DE UTILIDAD por VEINTE AÑOS en ESPAÑA,

a favor de

Don Leonidas Varoucha Jadjibarba, residente en San Sebastian
(Guipuzcoa), calle de Usandizaga nº 2,

por

"MODELO DE CORREAS SUJETADORAS" .

Inventor: El solicitante, natural de Albania.

XXXXXXXXXXXX



5

La invención a que se refiere la presente memoria, constituye una novedad industrial con características y ventajas que la hacen merecedora del privilegio de explotación que por ella se solicita, de acuerdo con las prescripciones del Estatuto vigente de la Propiedad Industrial de 26 de Julio de 1929, texto refundido, publicado el 30 de Abril de 1930.

10

Con objeto de facilitar la descripción del modelo de correas sujetadoras a que nos referimos, se acompañan unos dibujos aclaratorios con tres figuras, señaladas con los números I, II y III en las cuales pueden apreciarse, igualmente numeradas, las diferentes piezas del citado modelo.

15

En la figura I se representa la correa de tubo de goma con sus accesorios, que son los siguientes:

Nº 1 - Gancho semicerrado.

Nº 2 - Alambre de sujección.

Nº 3 - Tubo de goma.

Nº 4 - Cartucho metálico.

Nº 5 - Bola o cabeza del gancho.

Nº 6 - Orificio del cartucho.

20

Nº 7 - Gancho.

25

En la figura II se representa una vista del dispositivo de amarre con su aro central y los tubos de goma colocados con sus correspondientes accesorios. El nº 8 indica el aro central.

La figura III representa una vista en perspectiva de la sujección en forma de patas de araña o de pulpo al porta-equipajes del automovil. El nº 9 indica el citado porta-equipajes.

30

El dispositivo de amarre o cierre consistente en las correas sujetadoras a que nos referimos, consiste en varios tubos de goma de forma cilíndrica en cuyos extremos van colocados unos cartuchos metálicos de los cuales emergen, por un extremo, un gancho semi-cerrado y por el otro un gancho abierto.*



35

Estos cartuchos van colocados interiormente en el tubo de goma y se sujetan por medio de alambre. Todos estos tubos se colocan en un aro central de madera, goma o metalico, del cual emergen en distintas direcciones, pudiendose de esta forma sujetar a cualquier parte del porta-equipajes por la elasticidad de la goma y los ganchos. Para evitar que estos ganchos se salgan del cartucho, llevan en el extremo que se introduce en el interior del mismo una bola o cabeza que es la que impide que se salgan.

40

Hecha la descripción que antecede, es preciso añadir que los detalles de realización de la idea expuesta pueden variar, sin que por ello cambie la esencia de la invención, que es la que se desprende de los parrafos que anteceden y la que se reivindica en la siguiente

45

NOTA

En resumen: El Modelo de Utilidad cuyo registro se solicita, recaerá sobre las reivindicaciones siguientes:

50

1ª - Modelo de correas sujetadoras caracterizado porque lo constituye un dispositivo formado por correas de tubos de goma de cualquier color, en cuyos extremos van colocados unos cartuchos metalicos sujetos a estos por medio de alambre o fleje.

55

2ª - Modelo de correas sujetadoras, segun la reivindicación anterior, caracterizado porque los cartuchos metalicos llevan en su parte central un orificio del cual emerge un gancho con su correspondiente cabeza, colocado en un extremo para evitar que se salga del mismo.

60

3ª - Modelo de correas sujetadoras, segun las reivindicaciones anteriores, caracterizado porque dichas correas, colocadas en forma de patas de araña o pulpo, sirven para sujetar ma



65

letas u otros objetos a los porta-equipajes de los automoviles con un aro central de madera, goma o metalico, del cual emergen los tubos de goma enganchados por medio de un gancho semi-cerrado por un extremo y por el otro mediante otros ganchos sujetadores con sus correspondientes cartuchos y cabeza de tope y seguridad.

70

4ª - Se reivindica por ultimo, como objeto sobre el que ha de recaer el Modelo de Utilidad que se solicita "MODELO DE CORREAS SUJETADORAS" .

5ª - Todo conforme queda descrito en la presente memoria que consta de cuatro paginas escritas a maquina por una sola cara y dibujos que se acompañan.

Madrid, 15 de Octubre de 1949.

ALFONSO UNGRIA

FIG. I 21106

15

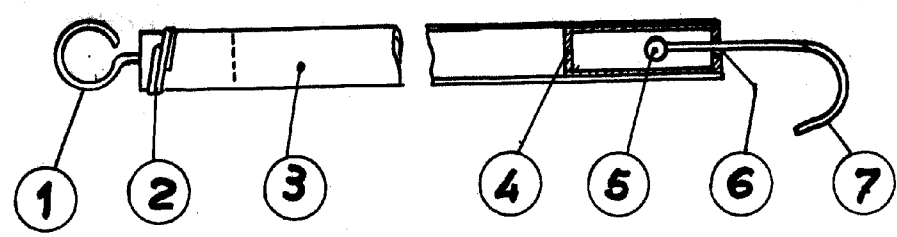

FIG. II

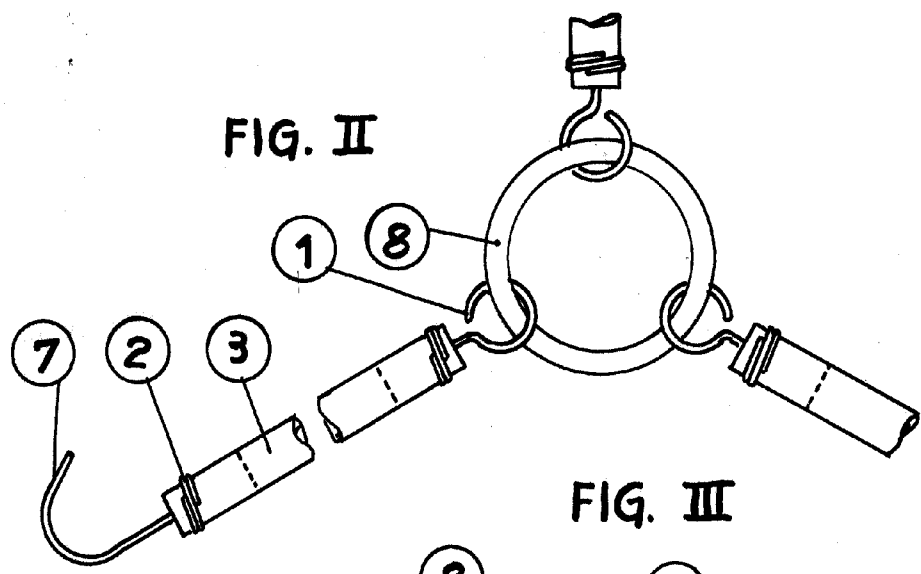
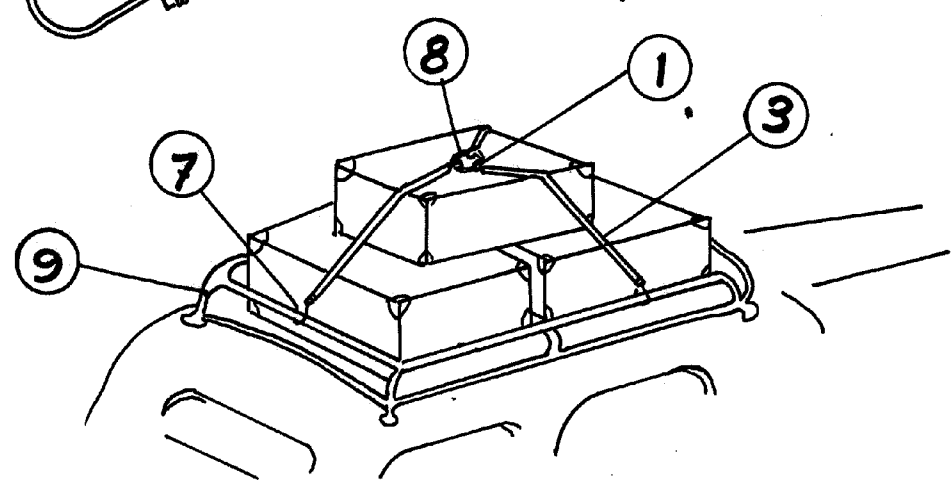

FIG. III



San Sebastian, 30 Septiembre 1949

Varoucha

Escala variable