

21094



M O D E L O
D E
U T I L I D A D

para "UNA BOLSA PERFECCIONADA Y RESISTENTE, CONSTRUIDA EN PAPELES COMBINADOS", a favor de Don José Cañadas Moreno, domiciliado en Valencia, calle de Joaquín Costa, núm. 53.

- . -

MEMORIA DESCRIPTIVA

El presente modelo de utilidad se refiere a una bolsa perfeccionada y resistente, construida en papeles combinados.

5. El presente modelo se caracteriza por el hecho de disponer en el papel normal que ha de formar la bolsa, un recubrimiento interior constituido por uno, dos o más papeles bastos resistentes, pegados total o parcialmente al primero.

10. Este recubrimiento interno se hace antes de formar la bolsa, con lo que la confección de ésta da lugar a un fondo de gran resistencia, doblado y montado como es conocido.

15. Otra particularidad que tiene este sistema de bolsa es la de presentar un recubrimiento exterior en la zona del fondo, que abarca los lados más estrechos, es decir, dos lados opuestos, aunque también dicho recubrimiento cortado en estrella de cuatro puntas puede abarcar los cuatro frentes

21094



de la bolsa.

En la máquina de prensar se forman las dobleces para su plegado cuando está vacía, facilitándose así el transporte de grandes cantidades en poco volumen.

5. Las bolsas así preparadas, tienen resistencia para poder contener géneros cuyos pesos pueden oscilar entre 1 y 50 kilogramos, según la organización de la bolsa.

10. Para facilitar la explicación, se acompaña a la presente memoria una lámina de dibujos, en la cual se ha representado un caso de realización, que se cita solamente a título de ejemplo.

En el dibujo:

15. la figura 1ª muestra, parcialmente, el desarrollo de la embocadura de una bolsa según el modelo; (I) indica la sección del papel múltiple;

la figura 2ª indica la disposición exterior del fondo de la bolsa, y

la figura 3ª manifiesta, en perspectiva, el plegado de la bolsa, visto parcialmente.

20. Consiste el modelo en una bolsa constituida por un papel exterior -1-, al cual se le adosan interiormente, por pegamento total o parcial, otro u otros papeles -2-, de manera que recubran totalmente el resto del papel exterior, hasta la zona que ha de formar el fondo.

25. Se pliega el fondo y pega el lateral de la bolsa como es conocido y, sobre el fondo, se aplica por pegamento fuerte una hoja de papel -3-, igual al exterior -1-, cortados sus dos extremos -4- en forma apuntada o afilada, para quedar adheridos a las caras más estrechas -5- y -6-.

30. Al prensar y doblar la bolsa por la línea de punto y

21094



trazo -7- (Fig. 3ª), se forman huecos piramidales P en cada parte apuntada o afilada de aquellos extremos -4-, circunstancia muy característica de la organización del modelo.

5. Con el refuerzo interior y con el recubrimiento externo del fondo se logra una bolsa que, con apariencia sencilla y de aspecto fino, presenta una gran resistencia, muy superior a las actuales, sobre las cuales representa una notoria mejora.

10. El modelo, dentro de su esencialidad, puede ser llevado a la práctica en otras formas de realización, a las cuales alcanzará igualmente la protección que se recaba. Podrá, pues, construirse en cualquier forma y tamaño, empleándose para su fabricación los materiales más adecuados a cada caso: por quedar todo ello comprendido dentro del espíritu de las reivindicaciones.

15.

N O T A

Descrito el objeto y utilidad de la invención, lo que se declara como no divulgado ni practicado en España, comprende las siguientes reivindicaciones:

20. 1ª.- Una bolsa perfeccionada y resistente, construída en papeles combinados, caracterizada por el hecho de disponer en el papel normal que ha de formar la bolsa, un recubrimiento interior formado con uno o más papeles bastos y resistentes, pegados total o parcialmente, y cuya amplitud de recubrimiento llega hasta el borde de la zona de donde se ha de formar el fondo, lo cual hace que éste resulte igualmente refor

25.

21094

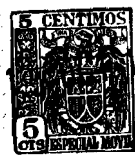

zado, pudiéndose organizar la resistencia de la bolsa para pesos diversos, por ejemplo, desde 1 Kg. hasta 50.

5. 2ª.- Una bolsa según la anterior reivindicación, en la que, con el papel preparado, se cierra y forma el fondo como es conocido, sometiendo al trabajo de prensa las dobles de este último, para su mejor afianzamiento.

10. 3ª.- Una bolsa según las precedentes reivindicaciones, en la que, por la parte externa del fondo y zonas laterales de la bolsa, se aplica un papel que puede ser el mismo normal de la bolsa, cortado de manera que cubra el fondo y forme, además, puntas que se pegan a los flancos de la bolsa.

15. 4ª.- Una bolsa según las reivindicaciones que anteceden, en la que se practican pliegues laterales y en el arranque de fondo, para el plegado, cuando la bolsa está vacía, siendo estos pliegues entrantes lateralmente, dando lugar a que las puntas del recubrimiento del fondo citadas en la reivindicación 3ª, afecten la forma de una semi-pirámide.

20. 5ª.- Una bolsa perfeccionada y resistente, construída en papeles combinados.

Según se describe y reivindica en la presente memoria descriptiva, que consta de cuatro hojas, foliadas y escritas a máquina por una sola cara, acompañadas de una lámina de dibujos.

Madrid, a 13 de octubre de 1949.

JOSE CAÑADAS MORENO.

p.a.

JAIMES SERRA

D. E.

FIG. 1

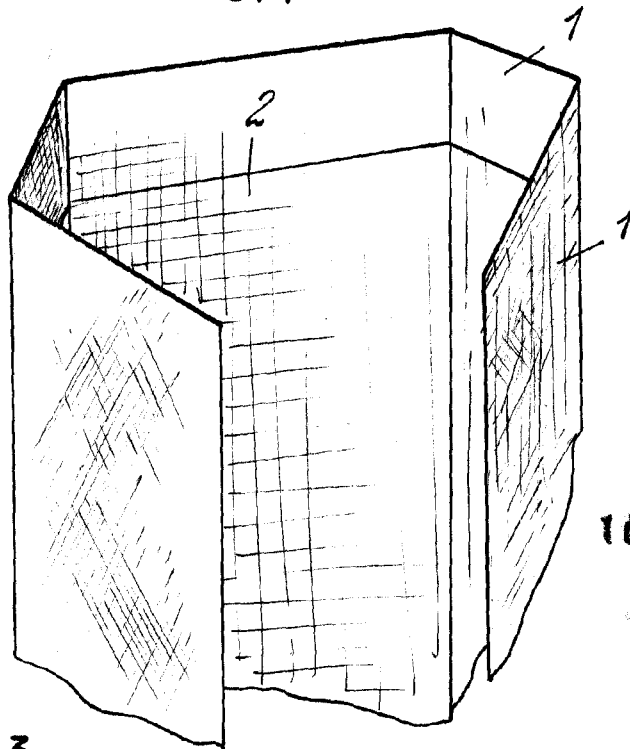

(1)



FIG. 3



FIG. 2

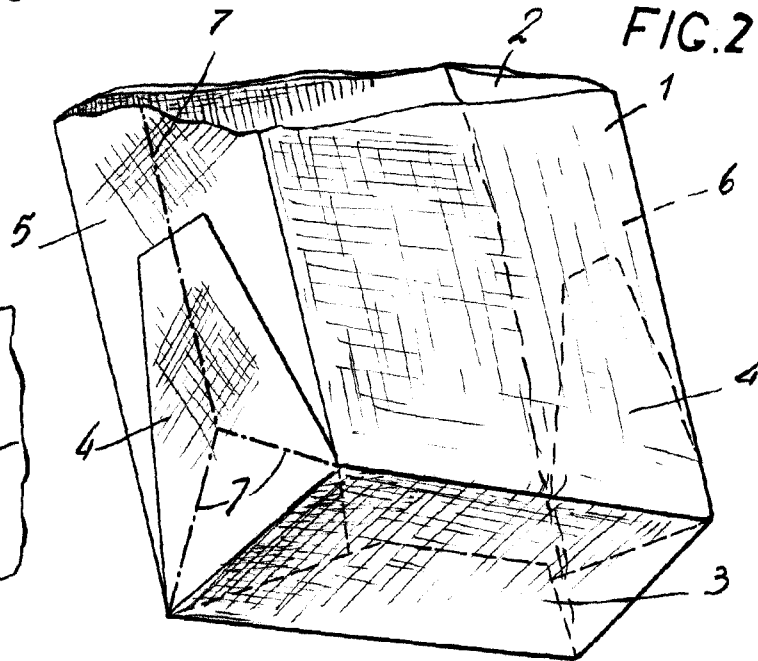

Madrid, 13 Octubre 1949
Jaime Isarn

p.p.