

21087

21087

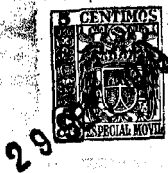

MODELO DE UTILIDAD

por 20 años

por "UN LISTERO DE SOBREMESA PARA DIRECCIONES Y TELEFONOS POR FICHAS INTERCAMBIABLES", a favor de D. Lorenzo Donadoni Ollé, de nacionalidad italiana, domiciliado en San Feliu de Llobregat (Barcelona), Paseo Bertrand, 25.

=====

MEMORIA DESCRIPTIVA

El recurrente ha ideado y puesto en ejecución práctica un listero de sobremesa para anotar las direcciones y teléfonos más usuales por fichas intercambiables que por ser nuevo y util, solicita que se le garantice en su propiedad y exclusiva explotación mediante la concesión del Modelo de utilidad a que se refiere la presente memoria descriptiva.

En los dibujos que a título de ejemplo se adjuntan a esta memoria se representa, en la figura I, en

10. perspectiva, el continente de este listero; en la figura II, en sección, el continente y el contenido del mismo listero y en la figura III solo el contenido.

15. Consta esencialmente el listero de una especie de archivador -1-, o sea el continente de forma prismática con las paredes ligeramente tumbadas, con su pared frontal -2- articulada a bisagra y relativamente mas inclinada, asentado el todo sobre un zócalo -3-.

20. En el fondo del archivador, o sea en el zócalo -3- están ancladas dos puntas de alambre -4-, curvadas y dirigidas inclinadas hacia atrás. Estas puntas -4- pueden ser los extremos libres de un solo alambre -5- curvado debidamente, formando un asa posterior -6-.

25. Las fichas -7- o sea el contenido, presentan unos salientes o uñas -8- impresos con las letras del abecedario; y cada una tiene un par de orificios -9-, en forma de ojos de cerradura coincidentes en altura, tamaño y posición con las puntas -4- para que estando situadas tales fichas simplemente apoyadas sobre la pared posterior -10- del fichero alumbrarlas o rebatirlas sobre la tapadera -2- en su posición abierta, quedan entonces ensartadas con los alambres -4-.

30. De modo que al abrir el tape anterior -2- podrán rebatirse o tumbarse sobre el las fichas como las hojas de un libro, quedando entonces ensartadas en los alambres -4-; pero en cambio cuando estén cubiertas las fichas -7- y cerrado el tape -2-, las fichas pueden retirarse libremente del archivador ya que entonces están sueltas.

35. Todo cuanto no afecte, altere, cambie o modifique la esencia del listero descrito, será variable a los efectos legales del Modelo que se solicita.

N O T A.

Se reivindica como objeto de este registro por



40.

Modelo de utilidad:

- 45. 1.- Un listero de sobremesa para direcciones y teléfonos por fichas intercambiables, caracterizado por el hecho de estar formado por un cajón archivador ligeramente tumbado, con su pared frontal algo más inclinada, y articulada a bisagras con el plano de la base;
- 50. sobre este plano, haciendo tope con la tapa frontal, están anclados dos ganchos de alambre, con las puntas dirigidas hacia atrás, coincidentes en posición y altura con sendos orificios en forma de ojo de cerradura que presentan por un igual las fichas intercambiables, para recibir a estas y ensartarlas, al abrir el tape y rebatir sobre este aquellas fichas.
- 55. 2.- El propio listero de la reivindicación anterior, caracterizado por el hecho de que las puntas o ganchos, formen los extremos libres de un alambre curvado y doblado para formar un anillo o asa por la parte externa y posterior del cajón archivador.
- 60.

Sean cuales fueren las circunstancias que concurren con la esencialidad del Modelo de utilidad definido en las anteriores reivindicaciones, cual objeto es:

- 65. 3.- "UN LISTERO DE SOBREMESA PARA DIRECCIONES Y TELEFONOS POR FICHAS INTERCAMBIABLES".

Consta la presente memoria de tres hojas foliadas, mecanografiadas por una sola cara y del dibujo adjunto.

- 70. Barcelona veintinueve de septiembre de mil novecientos cuarenta y nueve.

P. A. de D. Lorenzo Donadoni Ollé,

L. DURÁN
P. P.



21087

Fig. I

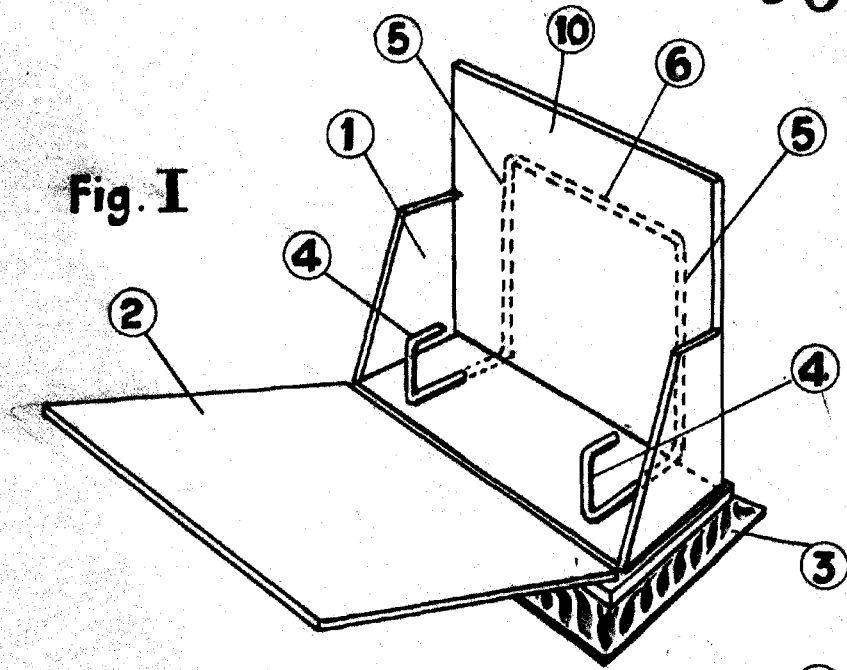

Fig. II

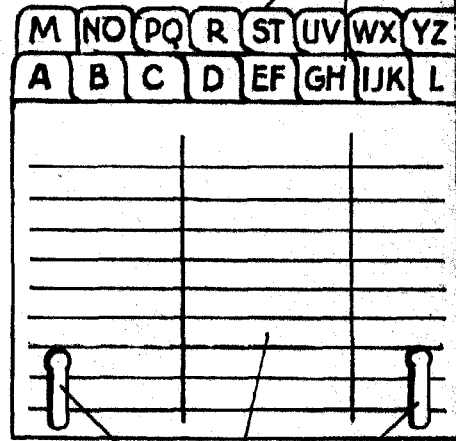
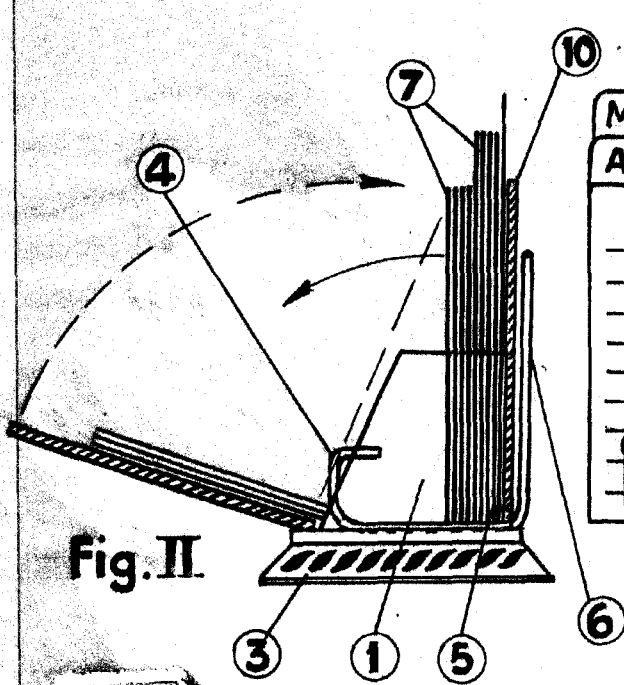

Fig. III



ESCALA VARIABLE

Barcelona 29 septiembre de 1949.

p.a.

L. DURAN
P. P.