

20969



SEP. 1949

MEMORIA      DESCRPTIVA

para un Modelo de Utilidad por veinte años, para todo el territorio español, sus colonias y protectorado por: "NUEVA MAQUINA PARA EL PLANCHADO DE GORRAS", a favor de Don Martin Obiols Manalt, de nacionalidad española, residente en MADRID, calle de Jesús y Maria núm. 22.

-----

Constituye el objeto del presente Modelo de Utilidad, una nueva maquina para el planchado de gorras, con cuya utilizacion se logran importantes mejoras sobre los procedimientos de planchado conocidos hasta la fecha para esta clase de prendas.

Consiste esencialmente en una prensa accionada por cualquier medio apropiado, sea palanca de mano, pedal u otro análogo que surta el efecto deseado, la cual lleva en la parte inferior o base el receptaculo

20969



10 donde se coloca la gorra, con sus elementos laterales de calefacción y en la superior la cavidad circular para el planchado de la parte superior de la prenda, y también con su calefacción independiente.

15 Mas detalladamente citaremos que la parte inferior o base está formada por una placa plana sobre la que se dispone otra menor de configuración apropiada apoyada en la primera por medio de dos o más muelles o resortes de presión. Rodeando la placa superior van dis-  
20 puestas dos pletinas semicirculares ligeramente inclinadas, de modo que cuando están unidas formen interiormente un tronco de cono. Una de estas partes está unida en forma basculante a la placa base.

La calefacción está constituida por un tubo orificad-  
25 o, que rodea el conjunto, el cual está enchufado a la conducción del gas. También puede utilizarse cualquier otro medio como combustible líquido, gaseado, e incluso eléctrico.

La parte superior de la prensa está constituida como  
antes se ha dicho por una especie de platillo invertido  
30 de forma circular o cualquier otra apropiada a su fin, el cual lleva exteriormente el tubo orificado de calefacción. Dicho platillo va unido por medio de tornillo a una placa solidaria a su vez del eje de la prensa.

35 Para mejor comprensión del objeto del invento haremos referencia al dibujo adjunto, en el que en figura única se muestran las dos partes de la nueva máquina de planchado de gorras, siendo:

- 1- la placa base inferior.
- 2- Pivote orificado practicado sobre la misma.
- 40 -3- soporte que se apoya en forma basculante en el



pivote -2-.

-4- y -4<sup>o</sup>- pletinas curvadas semi-circulares.

-5- tubo de calefacción.

-6- colocación de la gorra para su planchado

45 -7- horma de madera que se introduce en la gorra

-8- muelles o resortes sobre los que se apoya el conjunto.

-9- platillo superior

-10- tubo de calefacción del mismo.

50 -11- placa superior de sustentación y

-12- eje de la prensa.

El funcionamiento es como sigue: Estando colocada la gorra -6- tal y como se aprecia en el dibujo, esto es, con su horma interior -7- de madera o análogo, y una vez  
55 suficientemente caliente las partes debidas por medio de los tubos de calefacción -5- y -10-, se accionará el eje de la prensa por un medio apropiado, haciendolo descender hasta que el platillo -9- se apoye sobre la superficie superior de la gorra. Esta presión superior actua sobre  
60 las pletinas curvadas -4- y -4<sup>o</sup>- y por medio del soporte basculante -3- tienden a unirse efectuando una presión uniforme sobre toda la superficie circular de la gorra.

Los muelles -8- aseguran la suavidad en la fuerza de la prensa evitando los perjuicios que la rigidez podría ocasionar sobre la prenda.  
65

La máquina descrita es susceptible de sufrir variaciones en su forma, dimensiones, proporciones, clase de material empleado y disposición de sus diversas partes, sin que por ello quede afectada su esencialidad característica. Por ello, se hace constar expresamente que las  
70 modificaciones de esta índole seran consideradas a todos



los efectos como comprendidas en el presente modelo de utilidad.

N O T A

75            Descrito suficientemente el objeto de invento, se declara de novedad y propia invención las siguientes:

R E I V I N D I C A C I O N E S

80            1ª.- Nueva máquina para el planchado de gorras, caracterizada por estar constituida por unaprensa que se acciona por palanca manual, a pedal o medio análogo cualquiera, la cual presenta en su parte inferior una placa base y sobre ella, sostenida por unos muelles o resortes, otra placa menor o plataforma sobre la que se deposita la gorra a plachar que lleva en su interior  
85            la correspondiente horma de madera.

            2ª.- Nueva máquina para el planchado de gorras, según la reivindicación anterior caracterizado porque rodeando la plataforma antes indicada se han previsto dos pletinas curvadas que al unirse forman un aro circular de forma interior troncocónica, de las cuales una  
90            puede ser fija y la otra bascular por medio de un soporte sobre un punto de giro por pasador situado sobre la placa base.

95            3ª.- Nueva máquina para el planchado de gorras, según las reivindicaciones anteriores, caracterizada porque la parte superior de la prensa la constituye una placa solidaria del eje de la prensa y unido a ella por la parte inferior una especie de platillo invertido que puede adoptar cualquier forma apropiada.

100           4ª.- Nueva máquina para el planchado de gorras, según las reivindicaciones anteriores caracterizado porque las dos partes citadas llevan alrededor un tubo ori-

20989



5

105 ficado que se conecta a la conducción de gas para cale-  
facción del conjunto, el cual puede tambien estar conec-  
tado a cualquier otro medio ya sea de combustible o eléc-  
trico.

5º.- "NUEVA MAQUINA PARA EL PLANCHADO DE GORRAS".

110 Todo ello según se describe y reivindica en la  
presente memoria descriptiva la cual consta de cinco  
hojas escrita a máquina por una sola cara y el dibujo  
que a la misma se acompaña;

Madrid 20 Septiembre de 1.949.

20 SEP.

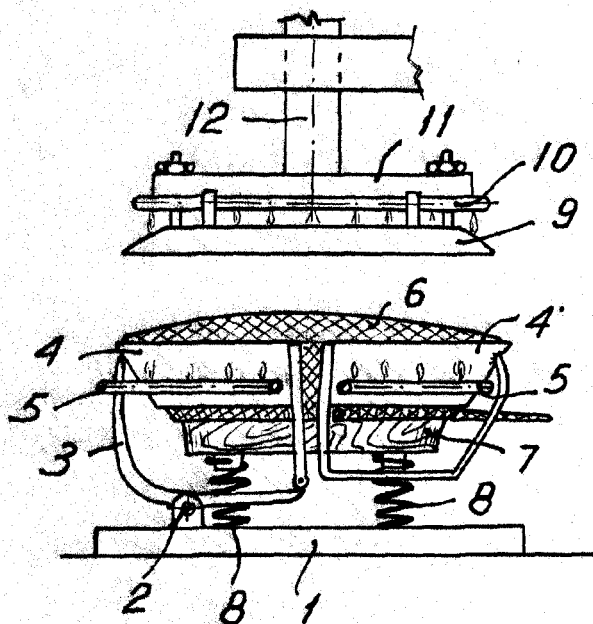

*Escala variable.*

Madrid 20 Septiembre 1.949