

20967

15 SEP.



M O D E L O  
D E  
U T I L I D A D

a favor de Don ANDRÉS BRESCA MERCADAL, de nacionalidad española, residente en Barcelona, calle Hospital, 123-125, por "UNA HEBILLA PERFECCIONADA".

- . -

MEMORIA DESCRIPTIVA

La presente invención se refiere a una hebilla perfeccionada, que se caracteriza por ser de construcción simple, resultando especialmente indicada para cinturones, jafas o análogos, obteniéndose con la misma la sujeción absoluta no sólo de las dos extremidades del cinturón o similar, sino también del extremo libre del mismo, el cual normalmente se introduce en una anilla prevista para evitar que penda dicho extremo.

Esencialmente, esta hebilla consiste en una lámina metálica o de otro material adecuado, que presenta

F 20967<sup>15</sup> SEP



5. dos aletas dobladas, las cuales forman un puente. En las paredes de dichas aletas va montada articulada una pieza en ángulo provista de dentado en una de sus aristas, destinada a la retención de uno de los extremos del cinturón o similar. En el borde de la lámina indicada, se dispone la hebilla propiamente dicha, opuestamente al borde en que figuran las aletas dobladas.

10. Para la mejor comprensión de la presente memoria descriptiva, se acompaña un dibujo en el que, tan sólo a título de ejemplo, se representa un caso práctico de realización de una hebilla de las características indicadas.

15. En dicho dibujo, la figura 1 es una vista en perspectiva de la hebilla; la figura 2, una sección longitudinal de la misma hebilla; y la figura 3 muestra la pieza de sujeción dentada.

20. Esta hebilla está formada por una lámina -1-, la cual presenta en uno de sus extremos unas aletas -2-, que, convenientemente dobladas, constituyen un puente abierto por su cara paralela a la lámina -1-. En las paredes formadas por estas aletas -2- figuran los orificios -3-, destinados a la articulación de una chapa en un ángulo -4-, provista en una de sus aristas de un dentado -5- (figura 3) para la retención del cinturón.

25. En el extremo de la pieza -1-, opuesto al en que figuran las aletas -2-, se dispone la hebilla propiamente dicha -6-, con su pasador -7-. La unión entre las piezas -1- y -6- se efectúa mediante doblado de la plancha de la primera sobre la anilla de la segunda.

15 SEP



20987

5. Como puede verse en la figura 2, el extremo -8- del cinturón se fija al conjunto mediante la chapa angular -4-, cuyos dientes -5- evitan que aquél se escurra. Entre la pieza -5- y la pared de las aletas -2- queda un espacio que se utiliza para la introducción y consiguiente retención de la extremidad libre -9- del cinturón, la cual queda dispuesta tal como se indica en la figura 2, después de atravesar la hebilla -6-.

10. Estas aletas -2- cumplen con ventaja la misión encomendada a las anillas corrientes que figuran en las hebillas conocidas hasta el presente, resultando más eficaces en cuanto a la retención del cinturón, al propio tiempo que se aumentan las facilidades de construcción de la hebilla, ya que permite obtenerse de una simple  
15. lámina o plancha -1- convenientemente recortada y doblada por las aletas -2-.

20. Serán independientes del objeto de la invención los materiales, formas y dimensiones, tanto absolutas como relativas, de la hebilla perfeccionada descrita, siempre que las variaciones que se introduzcan no afecten a su esencialidad.

20967

15 SEP.



N O T A

Se reivindica como objeto del presente modelo de utilidad:-

5. 1. Una hebilla perfeccionada, que se caracteriza por el hecho de que unido a ella y formando parte integrante de la misma, va dispuesto un apéndice provisto de dos aletas sensiblemente paralelas al plano de aquél, y destinadas a recibir y sostener la extremidad libre de la correa o similar, que sobresale después de su ajuste con el pasador de la hebilla.
10. 2. Una hebilla perfeccionada, según la reivindicación anterior, que se caracteriza por el hecho de que el propio apéndice de la hebilla está provisto de dientes aptos para la sujeción o retención del extremo fijo de la correa o análogo.
15. 3. Una hebilla perfeccionada.

La presente memoria consta de cuatro hojas foliadas, escritas por una sola cara.

Barcelona, a 15 de septiembre de 1949.

Andrés BRESCA MERCADAL

p.a.

# D. ANDRÉS BRESCA MERCADAL

## 20967



1348

### Fig. 1

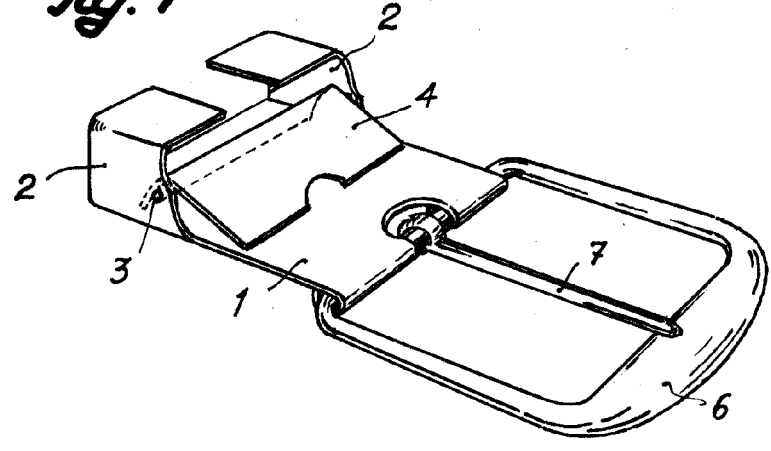

### Fig. 2

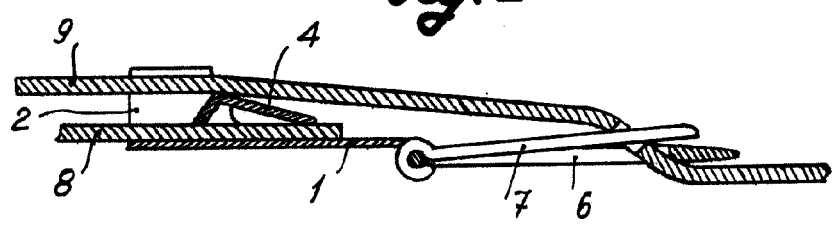

### Fig. 3

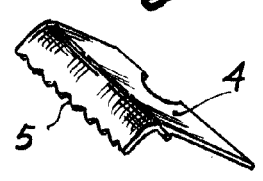

BARCELONA, 15 SEPTIEMBRE 1949  
ANDRÉS BRESCA MERCADAL  
p.a.