

20874



MEMORIA DESCRIPTIVA

del MODELO DE UTILIDAD, por 20 años, solicitado a favor de Don Agustín ABRIL Vies, de nacionalidad Española, residente en Barcelona, Pasaje Maluquer, numero 4 - 2º 2º., por " UN PULVERIZADOR ".

Este Modelo de Utilidad se refiere a un nuevo pulverizador.

Una característica de este pulverizador consiste en que puede montarse directamente en el cuello de los frascos exteriormente roscados, disposición que, de día en día, se generaliza más para los de perfumería, de manera que sustituye al tapón normal que en los mismos figura. En esta forma es factible disponerlos en los envases de origen de los productos, con lo que no se requiere la operación de trasiego del líquido del referido frasco de origen al del pulverizador.

Otra característica es la de que este pulverizador constituye una unidad compacta, es decir, sin aditamentos ni prolongaciones de ninguna clase, permitiendo soluciones esteticamente resueltas con toda perfección y adaptables a frascos de calidad por su línea y por su factura.

En el dibujo de la hoja adjunta se representa el pulveri



zador de que se trata visto en sección vertical y a lo largo del eje del tubo de salida del mismo.

20 Comprende el referido pulverizador un cuerpo -1-, cuya forma exterior puede ser cualquiera, que por su parte superior se prolonga en una especie de copa -2- limitada por una pestaña anular plana -3-, sobre la que se dispone una cúpula hueca semi-esférica -4-, de goma, relativamente blanda, provista en su centro o en un punto cualquiera de su superficie de un pequeño agujero -5- y en su borde de una pestaña -4'-, que se aplica contra la pestaña -3- de la copa a la que se retiene por la corona metálica -6- de bordes remachados contra la cara exterior de una y otra.

30 El cuerpo -1-, por su parte inferior, presenta una cavidad -7- fileteada según la rosca corriente en el cuello de los envases de un tipo o tamaño determinado de manera que el referido cuerpo con su cúpula -4- se monta por dicha rosca en el cuello del envase en que se acondiciona, obteniendo un cierre estanco por las juntas de material elástico -8-, establecida en el fondo de la cavidad -3-. En el propio fondo va fijado un tubo de pequeño diámetro -9-, de longitud suficiente para llegar cerca del fondo del envase en que se monta y dicho tubo, por su parte superior, desemboca en una cámara -10- que forma el repetido cuerpo -1-. Dicha cámara -10- comunica por un pequeño tubo -11- con una cavidad -12- que forma el fondo de la copa -2- y por otra con el tubo -13- de agujero de pequeño diámetro colocado por lo general en posición horizontal, que desemboca en la atmósfera.

45 Montado este pulverizador en el correspondiente envase, al apretar la cúpula elástica -4- el aire que ha entrado en la misma por el agujero -5- es impelido hacia la cavidad -12-.



de la que sale con una cierta presión por el agujero -11-
hacia el tubo -13-, dando lugar, por la velocidad de que-
50 está animado, a una depresión en la cámara -10- que motiva
la salida del líquido en que el tubo -9- se halla más o -
menos sumergido y en consecuencia es arrastrado por la co-
rriente de aire que se dirige hacia el tubo -13- lo que -
motiva su pulverización y consiguiente mezcla con el aire
55 y luego su proyección al exterior.

Teniendo en cuenta el cierre hermético del cuerpo -1--
sobre la boca del frasco en que se dispone, va prevista-
una entrada de aire -14- para hacer posible la salida del
líquido por el tubo -9- en la forma anteriormente expues-
60 ta.

El cuerpo -1-, cuyas dimensiones podrán ser variables,
como lo será su forma, según se ha dicho, podrá fabricar-
se de un material sintético cualquiera o de otra clase -
apropiada y de igual manera variarán en su forma, dimen-
65 siones, materiales y detalles de fabricación, las demás -
partes que integran el pulverizador descrito.

----- N O T A -----

Se reivindica como objeto de este Modelo de Utilidad:-
1º.-Un pulverizador constituido por un cuerpo provisto de
una cavidad fileteada por la que puede montarse directa -
70 mente en el cuello roscado de los frascos o envases en -
que se utilice y dicho cuerpo forma superiormente una co-
pa que cubre una cúpula semiesférica hueca de goma, con -
una comunicación con la atmósfera y retenida por su borde
con el borde que al efecto presenta la copa mediante un-



- 75 aro remachado o rebordeado por sus bordes contra las dos re-
feridas piezas a las que en esta forma une.
- 2^a.—El propio pulverizador en el que del fondo de su cavidad
fileteada arranca un tubo que va a parar cerca del fondo del
frasco en que se dispone, en tanto que superiormente desemboca
80 ca en una pequeña cámara que presenta el cuerpo del dispositi-
tivo y que comunica, por una parte, con una cavidad que pre-
senta el fondo de la mencionada copa y por otra con un tubo-
de pequeño diámetro que desemboca en el exterior y que queda
establecido formando ángulo, generalmente recto, con el tubo
85 de subida del líquido, de manera que una vez colocado el re-
ferido pulverizador en el cuello de un frasco, basta aplas-
tar la cúpula elástica mencionada para que el aire contenido
en la misma pase por la cavidad del fondo de la copa citada-
en la reivindicación 1^a., hacia la cámara en que desemboca -
90 el tubo de subida del líquido que es aspirado por la corrien-
te de aire que se dirige hacia el tubo de salida y en esta-
forma pulverizado y proyectado al exterior.
- 3^a.—El propio pulverizador de las reivindicaciones anterior-
res, en el que va establecida una comunicación entre la cavi-
dad que presenta el fondo de la copa y el refundido inferior
95 fileteado y por tanto, con el interior del frasco en que se
monta a los efectos de obtener una entrada de aire que permi-
ta la salida del líquido, al ser aspirado en la forma consig-
nada en la reivindicación anterior.
- 100 4^a.—Un pulverizador.

C O N S T A la

20874

31 1949



presente memoria descriptiva de cinco hojas foliadas escritas por una sola cara.

Barcelona, 31 de AGOSTO de 1.949.

P. A.

JUAN LLORI

P.P.

A handwritten signature in cursive script, appearing to read "J. Llori".

20874

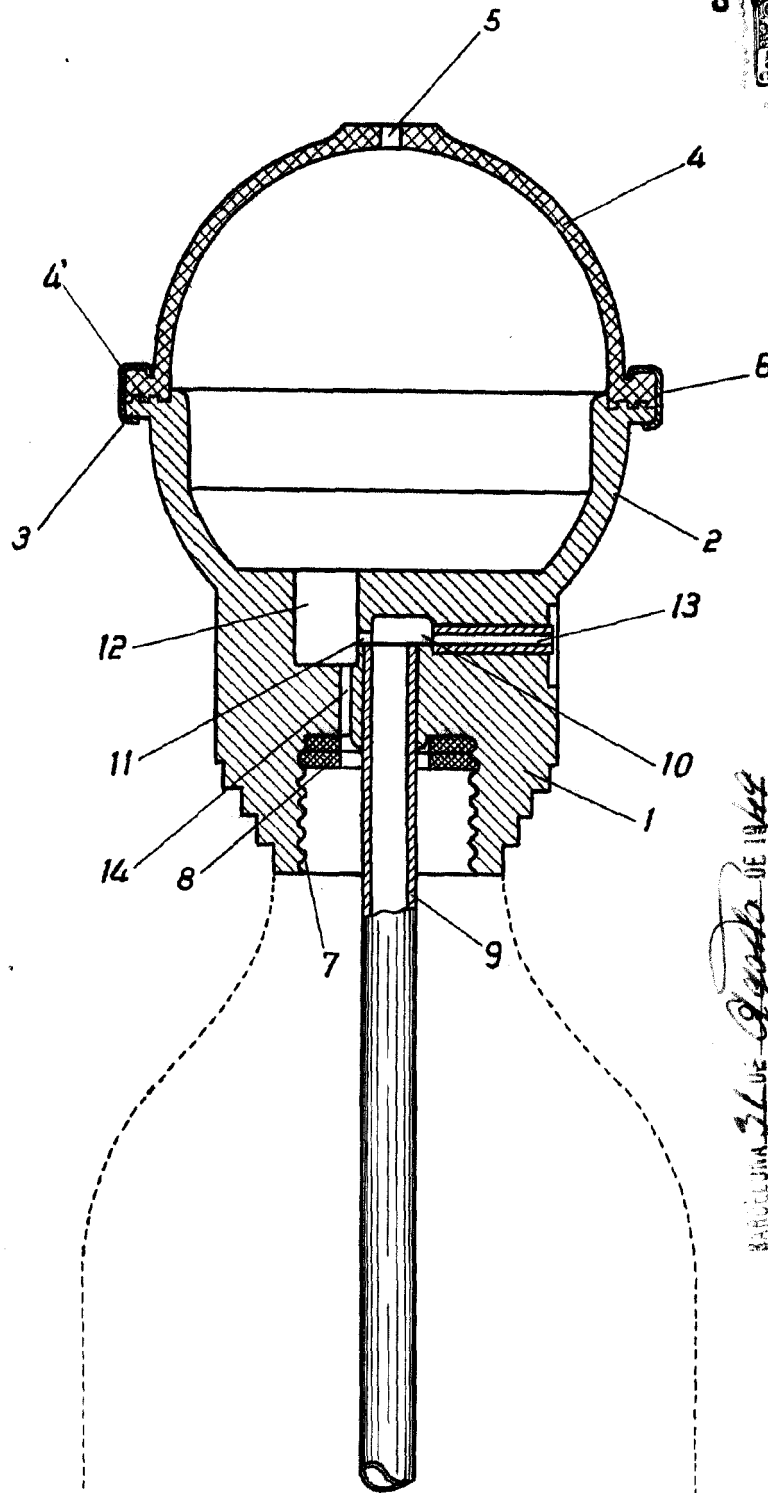
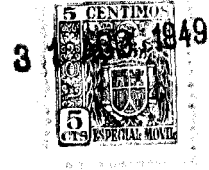

BARCELONA 31 DE AGOSTO DE 1948
P.A.
JUAN LLORI
P.R. *J. Llori*

ESCALA VARIABLE