

20635

30



20635

MEMORIA DESCRIPTIVA

DE UNA PATENTE DE MODELO DE UTILIDAD, POR VEINTE AÑOS EN
ESPAÑA, A FAVOR DE DON FRANCISCO ESTEBAN GONZALEZ, DE NACIO-
NALIDAD ESPAÑOLA, RESIDENTE EN Lugo, San Marcos, 29

s o b r e

"APARATO PARA LA APERTURA AUTOMATICA DE LOS SOBRES DE CORRES-
PONDENCIA".

=====

La presente patente de modelo de utilidad se refiere a
un aparato para la apertura automática de los sobres de corres-
pondencia, que presenta grandes ventajas pues permite en un
espacio de tiempo relativamente corto y con un golpe seco y
5 - duro, proceder a la apertura de los sobres ganando tiempo y
además evitando la rotura de los efectos y cartas contenidos
en los mismos, cosa que ocurre con los estiletes, plegaderas,
tijeras, e incluso con los dedos, medios que se utilizan más
corrientemente para la apertura de los sobres.

10 - En los dibujos adjuntos, y a título de ejemplo, se repre-



senta una forma de ejecución práctica del objeto del presente registro, en los que

La figura 1ª, constituye una vista del mecanismo interior del aparato, y

5 - La figura 2ª, representa el aparato en su vista exterior.

De acuerdo con dichos dibujos el aparato está constituido por un pie o base (1), disponiéndose una pletina de corte (2), y un juego de cuchillas (3), sobre el que actúa, mediante el muelle (4), un pulsador o pomo (5), que se establece

10 - mediante el soporte (6). En el interior del mecanismo se han dispuesto topes (7), para la entrada del sobre, y un cajón (8), donde se recogen, debidamente, los bordes recortados de los sobres, una vez cortados por el juego de cuchillas, mediante la acción del pulsador o pomo. Todo el conjunto vá encerrado dentro de una carcasa (9).

Si bien la forma de aparato aquí descrita constituye aplicación preferente del presente registro, ha de entenderse que la misma no queda en forma alguna limitada, y que podrán introducirse modificaciones de forma y de detalle, así como el

20 - empleo de medios mecánicos equivalentes que, por el fin perseguido pueden comprenderse lógicamente dentro del campo de protección de este registro.

N O T A
= = = = =

En resumen; la presente patente de modelo de utilidad, re-
25 - caerá sobre las siguientes reivindicaciones:

1ª.- Aparato para la apertura automática de los sobres de correspondencia, que se caracteriza por comprender sobre un pie o base una pletina de corte y un juego de cuchillas, actuando éste mediante la presión de un pulsador o pomo dispuesto
30 - en la parte superior del aparato, sujeto por un soporte.

206



2a.- Aparato, según la reivindicación anterior, caracterizado, porque en el interior del mecanismo se establece un juego de topes para la entrada del sobre, y en parte inferior un cajón donde se recogen los residuos de los sobres una vez cortados, encerrado todo el mecanismo en una carcasa.

3a.- "APARATO PARA LA APERTURA AUTOMÁTICA DE LOS SOBRES DE CORRESPONDENCIA".

Según se describe en la presente memoria que consta de tres hojas escritas a máquina por una sola cara y dibujos.

Madrid, 30 de julio de 1.949

Francisco Javier Plaza

F. J. P.

20635



FIG. 1

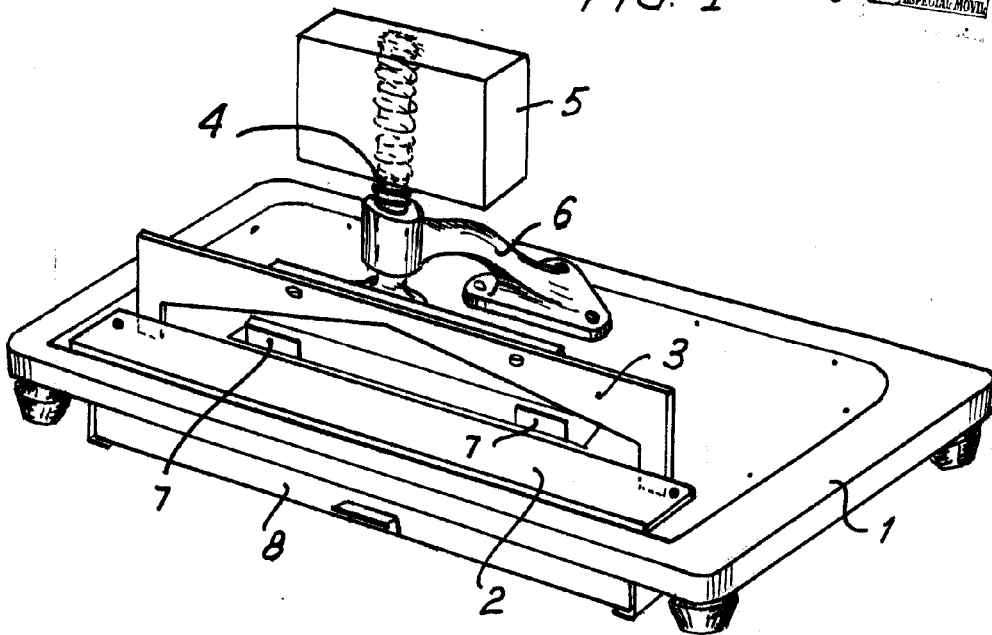
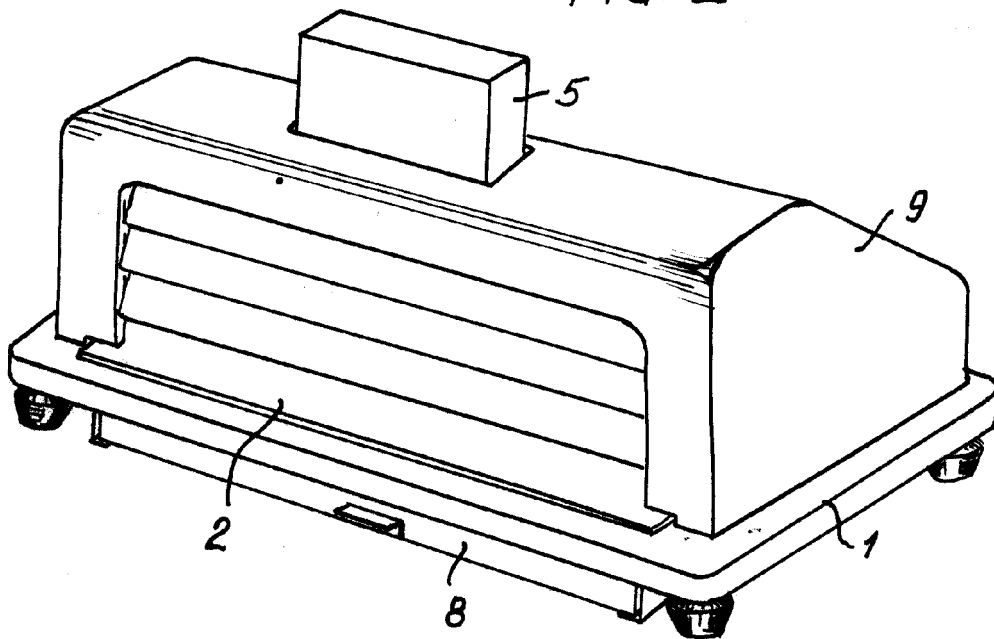

FIG. 2



ESCALA VARIABLE
Madrid d 30 JUL. 1949 de 194
Francisco Javier Plaza
P. P.