

205 19

20c



MEMORIA DESCRIPTIVA

de un MODELO DE UTILIDAD, cuyo registro se solicita por veinte años, para España y sus Posesiones, a favor de D. FERNANDOCASTAÑO ARTIGAS, de nacionalidad española y residente en Barcelona, calle Roger de la Flor núm 126, por: "NUEVO JUGUETE DE ENTRETENIMIENTO".

DESCRIPCION

Esta memoria se refiere, tal y como el enunciado indica, a un nuevo juego de entretenimiento basado en el funcionamiento de los helicopteros y que, por consiguiente, presenta la novedad de poseer en el aire una perfecta sustentación que no impide en nada su movimiento normal de avance para que sea completa la ilusión que a los niños y aún a personas mayores proporciona.

5.-

205 19



10.-

El plano que se acompaña muestra, con varias figuras, un caso de realización práctica del motivo de la invención.

La fig. 1ª, es un detalle de la constitución de un ala.

La fig. 2ª, en detalle, el cuerpo del aparato visto de perfil.

15.-

La fig. 3ª, son las alas superiores vista por su parte superior e indicando con flechas su movimiento de giro; y,

La fig. 4ª, una vista completa del juguete.

20.-

Por dichas figuras y por las referencias numericas que en ellas existen se aprecia que el juguete en cuestión está constituido por las siguientes partes o piezas:

(1) Varillas.

(2) Pieza curvada.

(3) Pieza inferior.

25.-

(4-5) Piezas superior e inferior para la unión del cuerpo del aparato con las alas.

(6) Eje de giro.

(7) Gomas elásticas.

(8) Rozamientos.

30.-

(9) Alas.

(10) Brazos de unión para las alas.

(11) Armazones de las alas

(12) Tarlatanas o piezas ligeras.

35.-

Por lo hasta ahora descrito y enumerado, así como por lo representado, se puede llegar a la conclusión de que el nuevo juguete que se pretende está constituido por un cuerpo principal que consta de dos varillas (1) con iguales características y dimensiones, espaciadas y paralelamente dispuestas entre sí, que se arman o se unen por sus

205 18



40.- extremos superiores mediante una pieza curvada en arco (2) y, por los inferiores, mediante una segunda (3) de base rec
ta.

45.- Asimismo está constituido por dos juegos independien-
tes de alas (9), a base de dos de éstas en cada uno, y uni-
das entre sí por unos brazos (10) que, asu vez, se fijan
en unas piezas intermedias (4-5) que tambien sirven para
unir a dichos juegos de alas con el cuerpo del juguete y
por los extremos de éste.

50.- El juego de alas inferiores se fija firmemente y sin
movimiento alguno a la pieza (3) que compone el cuerpo del
juguete; y, el de las alas superiores lo hace mediante eje
(6) y rozamientos (8), para que pueda tener movimiento gira-
torio, a la pieza curvada en arco (2).

55.- El eje (6) se prolonga hacia abajo, y después de atra-
vesar a la pieza (2), quedando situado entre las varillas
(1), fija, con su extremo inferior, a los extremos de unas
gomas elá sticas (7) que corriendo entre las dos varillas
(1), se fija con los otros a la parte inferior del cuerpo
del juguete.

60.- Finalmente y para terminar lo que es la descripción en
sí, ha de mencionarse que las alas (9) se constituyen con
un armazón (11) y con tarlatana o tela ligera (12).

65.- El funcionamiento del juguete se obtiene dando con la
mano movimiento giratorio al juego superior de alas para
que estas, obligando a su eje (6) al mismo movimiento, ha-
ga enrollarse sobre sí a las gomas elásticas (7).

70.- Una vez que estas estan todo lo suficientemente enrrol-
ladas, se suelta el aparato dejando libre simultaneamente
al juego superior de alas que empieza a girar en sentido
contrario al que antes se ha forzado, eliminando la resis-
tencia del aire y permitiendo, con ayuda del juego inferior
o alas traseras, el impulso hacia arriba y vuelo por el es-

205 19



pacio de todo el conjunto.

75.-

todo lo anteriormente descrito lo ha sido a título ilustrativo pero nunca limitativo, ya que el juguete que se pretende es susceptible de admitir modificaciones siempre y cuando no se altere su esencialidad.

REIVINDICACIONES

80.-

1ª) "NUEVO JUGUETE DE ENTRETENIMIENTO" caracterizado por contar con un cuerpo principal que se forma con dos varillas de iguales dimensiones y características que debidamente espaciadas y paralelamente dispuestas, se arman por su extremo superior mediante una pieza curvada en arco, y, por el inferior, con otra segunda de base plana.

85.-

2ª) El mismo juguete de la reivindicación anterior caracterizado, porque a los extremos de dicho cuerpo se unen dos juegos de alas, uno superior y otro inferior, que constan de dos alas formadas por un armazón y tarlatana o tela ligera y que se unen entre sí mediante unos brazos que, a su vez, se unen con unas piezas intermedias o centrales.

90.-

3ª) El mismo juguete de las reivindicaciones anteriores caracterizado, porque el juego inferior de alas se fija firmemente y sin posibilidad de movimiento alguno a la pieza de base plana que une a las varillas por sus extremos inferiores, mientras que el superior lo hace, mediante eje y rozamientos a la pieza curvada de dicho mismo cuerpo.

95.-

100.-

4ª) El mismo juguete de las reivindicaciones anteriores caracterizado, porque el eje citado, después de atravesar a la mencionada pieza curvada, tiene fijado con su extremo inferior, los de unas gomas elásticas dis-

205 19



105.-

puestas longitudinalmente entre las dos varillas del cuerpo y fijándose con los otros al extremo inferior de éste último.

5ª) "NUEVO JUGUETE DE ENTRETENIMIENTO".

110.-

Consta la presente memoria descriptiva de cinco hojas foliadas y escritas a máquina por una sola de sus caras con un total de ciento diez líneas con ésta.

Madrid 16 de Julio de 1.949

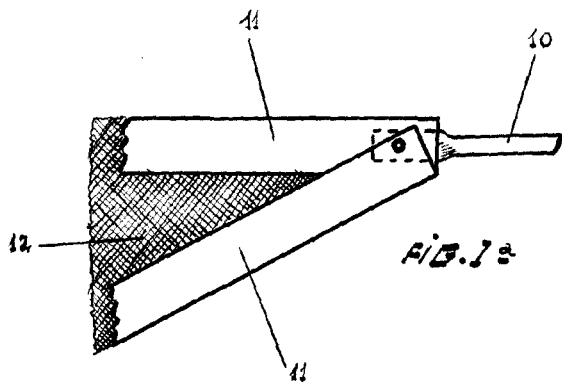

FIG. 1a

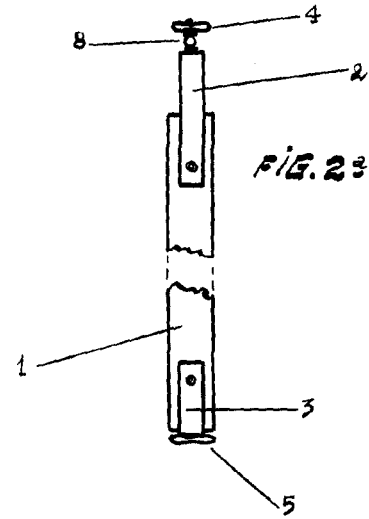

FIG. 2a

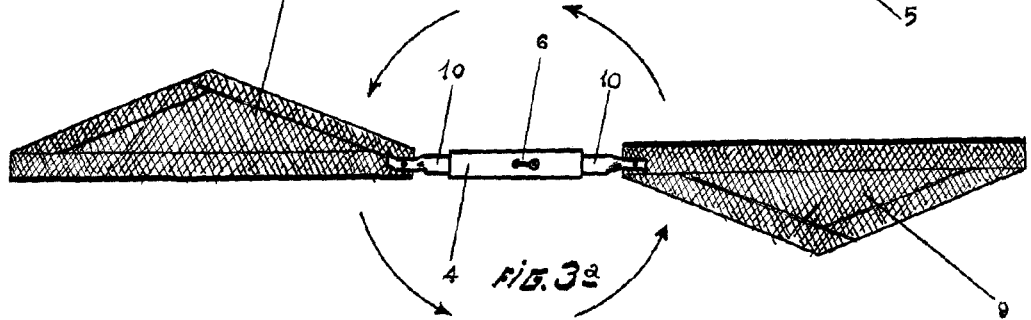

FIG. 3a

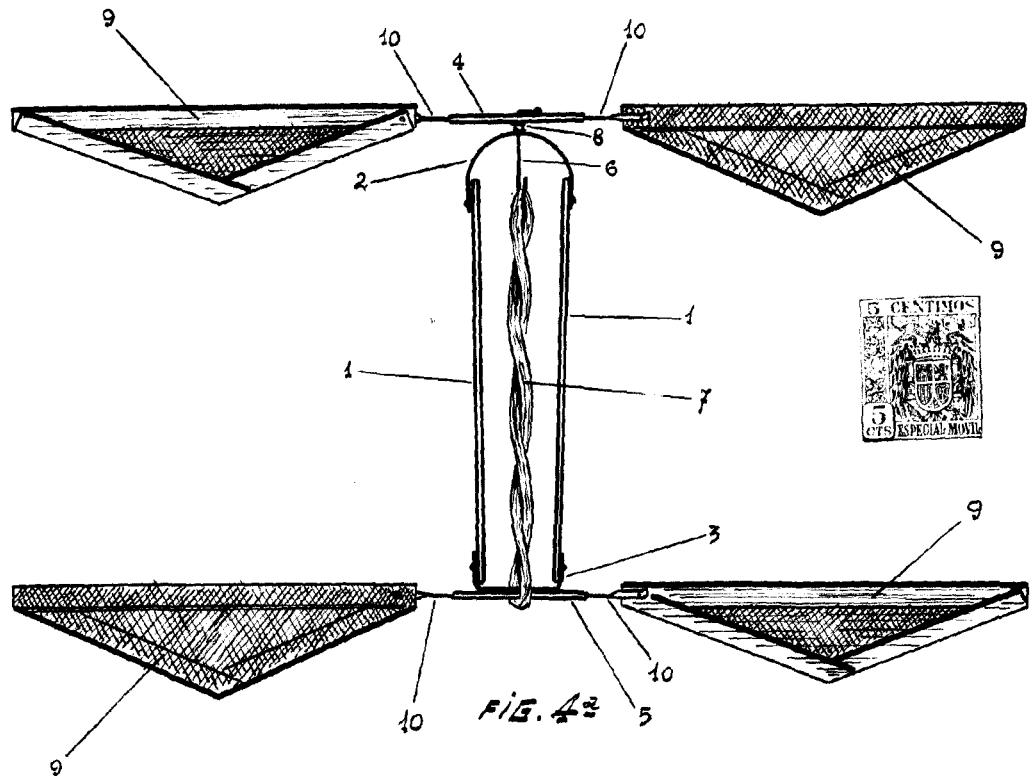

FIG. 4a



Madrid 16 de Julio de 1.949

[Handwritten signature]
 ESCALA VARIABLE