

20482



20482

MODELO DE UTILIDAD

por veinte años, a favor de D. JOSÉ RODRÍGUEZ CODOLÁ,
de nacionalidad española, domiciliado en Barcelona, ca-
lle de Torres Amat nº 11, para UNA BOINA O CUBRECABEZAS
IMPERMEABLE Y REVERSIBLE.

MEMORIA DESCRIPTIVA

1 El recurrente ha ideado y puesto en ejecución prác-
tica una boina o cubrecabezas impermeable y reversible
que, por ser nueva y de su propia invención, desea se le
garantice en su Propiedad Industrial y explotación ex-
5 clusiva mediante la concesión del correspondiente certi-
ficado-título de modelo de utilidad, al que se refiere
la presente memoria descriptiva.

La esencia de la nueva boina o cubrecabezas consis-
te en que en su cara interna se ha dispuesto en lugar de
10 forro una cuidadosa confección de tejido recio de sarga



1 o plana, de gabardina, trinchera o impermeable que la
recubre o protege a toda ella o en parte, y en la cual
las costuras y cortes están dispuestos en forma tal que
no alteran ni deforman la específica configuración de la
5 boina, convirtiéndose, por lo tanto, en una boina compues-
ta de dos boinas unidas, las dos iguales o de distinto mo-
delo; por lo que forzosamente tiene que ir una dentro de
la otra, siendo ello la causa de su utilidad reversible.

En esta forma, la boina puede utilizarse con su ca-
10 ra normal de paño o lana sin que se deforme por causa de
su forro especial. Además, este nuevo forro conserva cier-
tamente durante más tiempo la forma más correcta e inicial.

Pero ~~que~~ queda asimismo bien conformada la boina vol-
viéndola al revés y dejando en la parte exterior el forro
15 impermeable, o de aplicación impermeable, con lo que en los
climas fríos y lluviosos servirá con más utilidad y eficacia
esta boina que las corrientemente conocidas.

De hecho esta novedad reversible podrá tener aplicación
a toda clase de boinas siendo la protección o funda a base
20 de géneros de gabardinas y trincheras para que pueda usarse
tanto para su uso corriente como para hacer juego con las
gabardinas o impermeables.

Dicha tela del forro también puede ser impermeabiliza-
da directamente, como también recauchutada, o llevar una o
25 varias entretelas engomadas o aprestadas para garantizar más
su impermeabilidad.

Tanto podrá referirse el cubrecabezas a las boinas sin
visera como con visera. Tanto a las boinas clásicas de pun-
to de lana como de otros diversos tejidos, de algodón, lana,
30 , fieltros u otros, y tanto puede colocarse ~~en~~ pegado o co-
sido de dicha tela con pocos repuntes y piezas como con va-



1 rios. Además, dichas boinas o cubrecabezas pueden ir
con badana o sin ella.

Para más concisión y claridad pasamos a referir-
nos, una vez hechas las anteriores salvedades, a los
5 dibujos que a título de ejemplo se adjuntan y que re-
presentan una confección práctica, entre las muchas po-
sibles, del nuevo cubrecabezas.

En la figura I se ve la boina invertida, o sea con
la tela de forro vuelta al exterior.

10 En la figura II se ve esta misma boina dispuesta en
igual forma vista por el lado que cubre la cabeza.

En la figura III se ve la misma boina por encima.

Puede apreciarse en estas figuras los respuntes ra-
diales -1- que aseguran una arista de reversibilidad -2-
15 la cual se asegura por el sector anular -3- cuya altura,
o diferencia de radios es igual a la longitud de los pes-
puntes -1-, cuyo radio interior es igual al de la boca de
ajuste -4- de la boina a la cabeza y cuyo radio exterior
es igual al radio del círculo determinado por la arista de
20 reversibilidad.

A los efectos legales de este modelo de utilidad po-
drá variar todo cuanto no afecte, altere, cambie o modifi-
que la esencia de la boina o cubrecabezas impermeable y
reversible descrita.

25

REIVINDICACIONES

Se reivindica como objeto de este modelo de utilidad:

1.- Una boina o cubrecabezas impermeable y reversible,
caracterizada por su forro de tela recia e impermeabiliza-
da, doble o sencilla, encauchutada o no, cuya hechura y cos-
30 turas aseguran su más perfecta adaptación a la forma espe-
cífica de la boina, con posibilidad de revertirla para que-



1 dar dicho forro en el lado exterior y el paño o tela
normal o de punto de la boina en el interior del cu-
brecabezas.

5 2.- La propia boina de la reivindicación anterior,
caracterizada por el corte circular del forro con tres
o más costuras pinzas radiales que aseguran el rebatido
del anillo exterior; afirmándose dicho rebatido por un
sector anular cuyo diámetro exterior coincide con la a-
rista de rebatimiento, la altura con la longitud de las
10 pinzas y el diámetro interior con el exterior reducido
y rebatido de la pieza circular principal.

3.- Una boina o cubrecabezas impermeable y rever-
sible.

Madrid, 12 JUL. 1949

15 Por autorización de D. JOSÉ RODRÍGUEZ GODOLÁ, ---

IGNACIO DE OTTO
P. P.

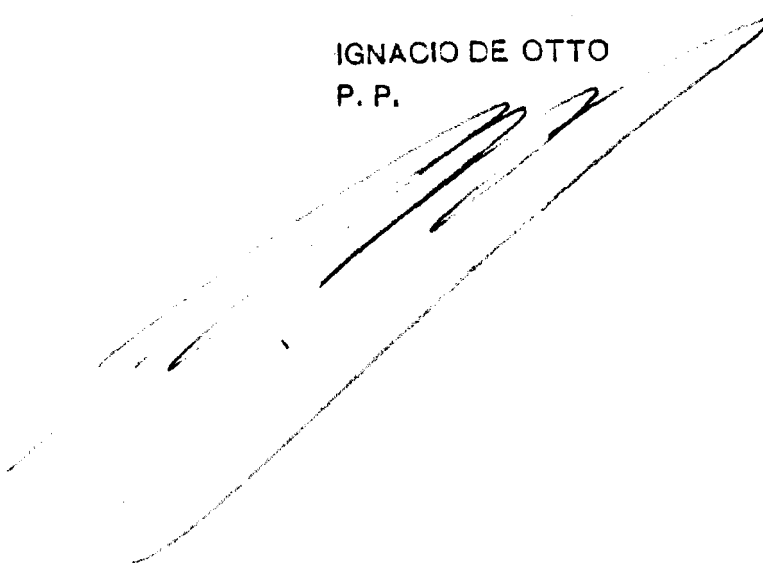



Fig. II

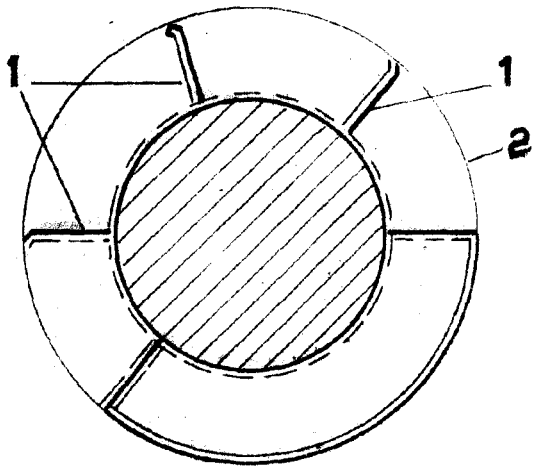

Fig. III

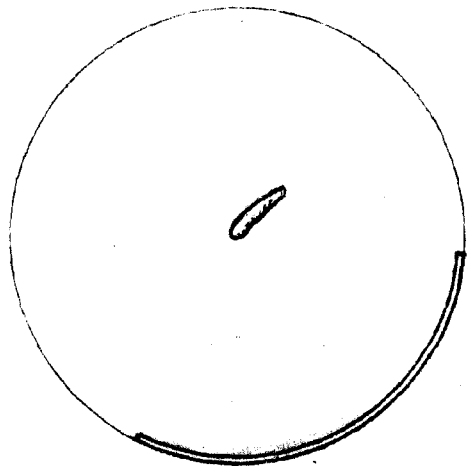
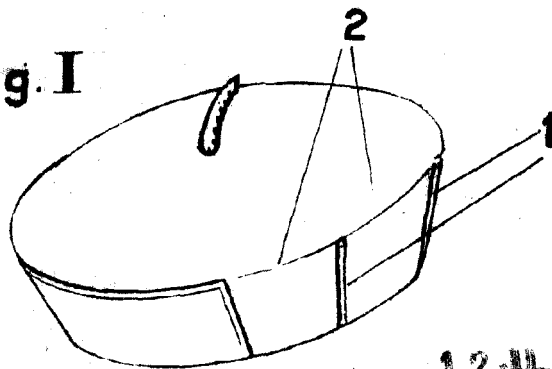

Fig. I



12 JUL 1949
IGNACIO DE OTTO
P. P.

ESCALA VARIABLE