

20474



REGISTRO
DE
UN MODELO DE UTILIDAD

por "Un dispositivo sujetador de tapa para cajas de cartón
y materiales similares" - - - - -

a favor de MANUFACTURAS CARTRIX, Sociedad Anónima, de nacio-
nalidad española, domiciliada en SANTA COLOMA DE GRAMANET
(Barcelona), Rambla de San Sebastián, 102.

MEMORIA DESCRIPTIVA

El modelo de utilidad a cuyo registro se refiere la
presente memoria descriptiva está constituido por un dis-
positivo utilizable en las cajas de cartón o de materiales
laminares similares especialmente en las cajas de cartón
de cuerpo laminar plegable durante su almacenamiento y mon-
table en el momento de tener que usar la caja, que permite
establecer una sujeción de la tapa al cuerpo del envase
que no solo hace posible asegurar el mantenimiento de la
tapa debidamente aplicada sino la consolidación de la for-
ma de la caja montada.



Consiste esencialmente el dispositivo de que se trata en unas lengüetas formadas en número mayor o menor por apéndices establecidos a partir del fondo de la caja, al efectuar el cortado de la pieza que ha de constituir la misma, capaces de enderezarse por los lados de la caja al ser montada rebasando su altura y venir a doblarse sobre la tapa para penetrar en cortaduras practicadas en ella para sujetarla, pudiendo ser inmovilizados dichos apéndices una vez tomada tal forma, por un precinto o un pegamento debidamente aplicado a ellas y a las partes adyacentes de la caja.

Para que se comprenda perfectamente cuál es la estructura esencial del dispositivo de que se trata, se representa a título de ejemplo en el dibujo adjunto un caso de ejecución práctica de una caja provista del mismo.

En la figura 1 del dibujo se representa el cuerpo laminar de la caja antes de ser montado, y en ella se puede ver perfectamente cómo se han dejado, a partir de la porción que ha de constituir el fondo 1, dos apéndices 2 que al formarse la caja pueden ascender adaptados a la pared lateral 3 de la misma, para ir a penetrar por sus extremos doblados 2, 2' en las entalladuras 4', practicadas en la porción que constituye la tapa 4, tal como se demuestra en proyección lateral en la figura 2 y en perspectiva en la figura 3. En esta figura puede verse una de las aletas 2 a punto de ser introducida en la entalladura 3 correspondiente, representándose en cambio la otra aleta recubierta por un precinto en forma de tira 5, pegada en parte a la tapa y en parte a la pared lateral de la caja. Este precinto al sujetar la



aleta 2 de modo que no pueda inclinarse evita que se escape de la entalladura 3, en que está introducida, la extremidad doblada 2' de la propia aleta. Se comprende perfectamente que, una vez cerrada y precintada en tal forma la caja, no podrá ser destruída la trabazón de sus partes, por la simple acción del contenido contra la tapa o las paredes, del envase, ni por acciones involuntarias externas.

Como es natural, las cajas que se fabriquen provistas del dispositivo que dá lugar al modelo podrán presentar diversidad de formas y tamaños, sin que por ello ni por la variación de la calidad del cartón o de los materiales laminares empleados en la constitución corporal de las mismas, se altere la esencialidad del expresado modelo.

Podrá ser asimismo variable el destino que se dé a las referidas cajas, en cuanto a su función envasadora.

NOTA

Por el registro de modelo de utilidad a que se refiere la presente memoria descriptiva se REIVINDICA la propiedad y la explotación exclusiva de:

1.- Un dispositivo sujetador de tapa para cajas de cartón y materiales similares, que consiste esencialmente en unas lengüetas formadas en número mayor o menor por apéndices establecidos a partir del fondo de la caja, al efectuar el cortado de la pieza que ha de constituir la misma, capaces de enderezarse por los lados de la caja al ser montada rebasando su altura y venir a doblarse sobre la tapa para penetrar en cortaduras practicadas en ella para sujetarla,

20474



- 4 -

pudiendo ser inmovilizados dichos apéndices una vez tomada tal forma, por un precinto o un pegamento debidamente aplicado a ellas y a las partes adyacentes de la caja.

2.- La propiedad y la explotación exclusiva del objeto del registro, sean cuales fueren las circunstancias que concurren con su esencialidad definida en la anterior reivindicación, cual objeto es:

"Un dispositivo sujetador de tapa para cajas de cartón y materiales similares".

Consta la presente memoria de cuatro hojas foliadas, escritas por una sola cara.

Barcelona, 5 de Julio de 1949.

P. p. de: MANUFACTURAS CARTRIX, Sociedad Anónima,



FIG.1

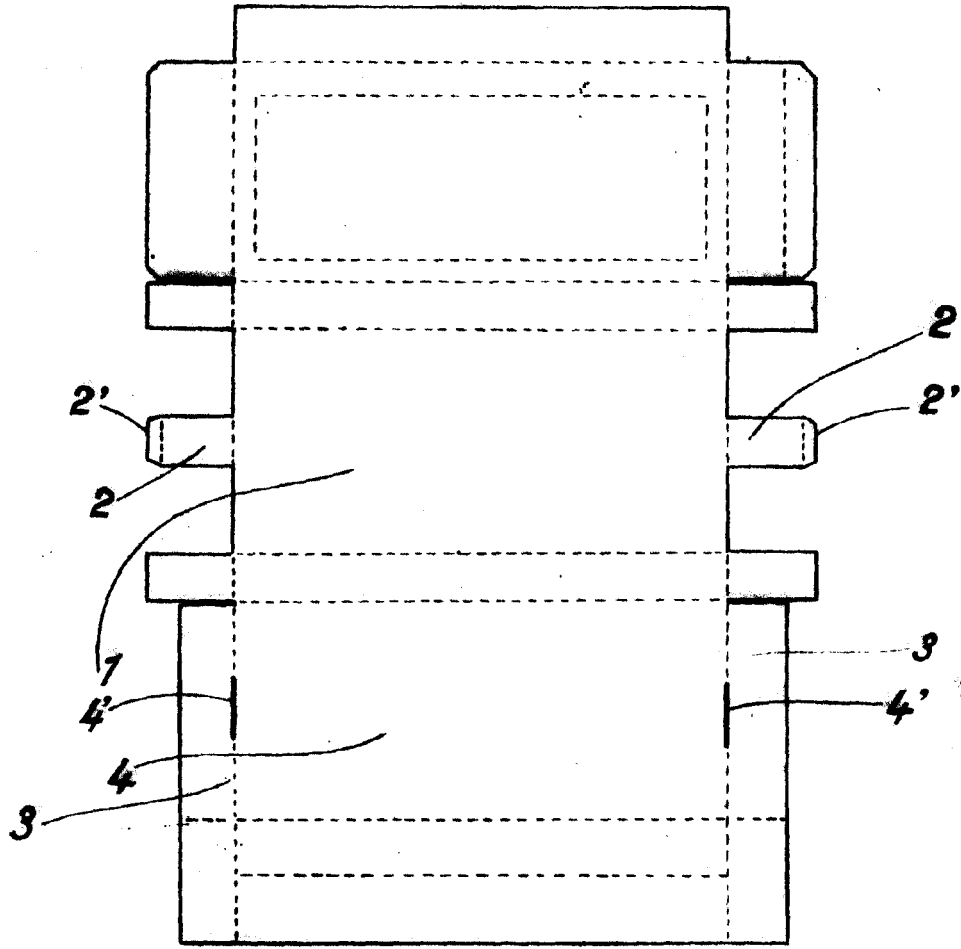

FIG.2

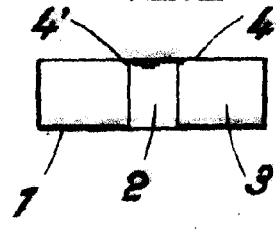
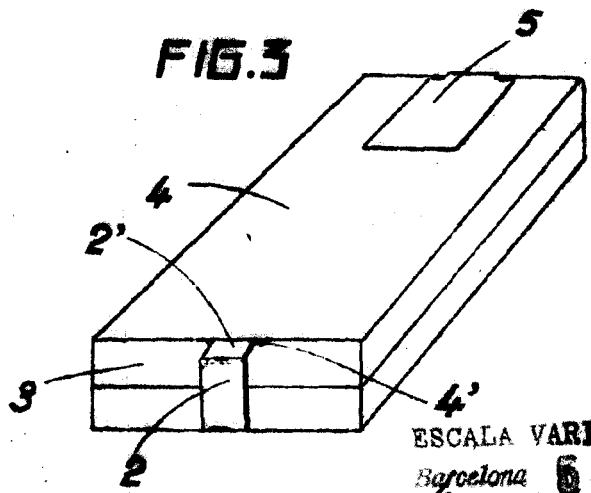

FIG.3



ESCALA VARIABLE
Barcelona 6 JUL. 1949