



MEMORIA DESCRIPTIVA

del MODELO DE UTILIDAD, por 20 años, solicitado a favor de la Razón Social R A M B O, S. A., Sociedad constituida con arreglo a las Leyes Españolas, residente en MONTGAT (Barcelona), calle San Jorge numero 22, por " UNA MALETA DE MADERA, PERFECCIONADA ".

Este Modelo de Utilidad se refiere a una nueva maleta de madera, que presenta características especiales de construcción que constituyen otras tantas ventajas en las mismas en relación con las maletas de igual material que se fabrican actualmente.

5 Las maletas de madera que hoy se construyen presentan sus aristas vivas recubiertas con una protección de cuero, que a la vez que las refuerza constituye un elemento de acabado de las mismas, que mejora en alto grado su presentación. Ahora bien, la fijación del mencionado refuerzo a lo largo de las
10 aristas que presenta la propia maleta se lleva a cabo, en unos casos, con una materia adherente y en otros por fijadores metálicos, por ejemplo, clavos o tachuelas, pero uno y otro mé -



todo presentan múltiples inconvenientes por lo que afecta a la
eficacia o seguridad de la fijación de dicho refuerzo y a la
15 resistencia de la propia maleta en sí que, especialmente cuando
se emplean elementos metálicos de fijación, queda sumamente de -
bilitada.

Una de las características de la maleta de que se trata con -
siste en el hecho de presentar ya sea tan solo sus aristas verti-
20 cales, considerada aquella colocada de plano sobre una superfi -
cie horizontal, ya la totalidad de las mismas es decir, las verti-
cales y las horizontales de su cara inferior y superior redondea -
das con lo que resultan tales maletas de una mejor presentación y
a la vez sin los inconvenientes de las aristas vivas y de los
25 vértices a que las mismas dan lugar.

Otra característica consiste en que en el caso de presentar
redondeadas solamente sus aristas verticales las horizontales
van provistas del correspondiente protector de cuero pero con
la circunstancia especial de que su fijación se lleva a cabo
30 precisamente con un hilo, cordel o bramante o con un fino cordón
de cuero. Con ello se logra una sujeción firme del mencionado
refuerzo sin que constituya una debilitación para la madera ni
un peligro para el propio cuero, como ocurriría de verificarse
dicho cosido con el empleo de un alambre.

35 En los dibujos de la hoja adjunta se representan dos casos de
realización práctica de la maleta de que se habla.

La figura 1, muestra una maleta de cantos verticales redondea-
dos; la figura 2, representa el caso en que todos los cantos ver -
40 ticales y horizontales lo son y la figura 3, es un detalle in -
dicador de la forma como se fija el refuerzo de cuero.

Como se muestra en la figura 1, la maleta dibujada tiene sus
cantos verticales -1- redondeados y los horizontales vivos recu -
biertos con la protección de cuero -2- en forma de ángulo, como



se muestra en la figura 3.

45 En el caso de la figura 2, la totalidad de los cantos de la misma son redondeados y en este caso van establecidas unas amplias protecciones -3- de cuero que corresponden a los ángulos verticales y que abarcan toda la amplitud de su curvatura terminando en un casquete esférico -4- que finaliza en un vértice que queda
50 establecido en el punto de iniciación de las caras planas superior e inferior de aquella.

La fijación del refuerzo de cuero -2- se lleva a cabo por cosido según puntadas -5- practicadas a todo lo largo de los dos bordes de la pieza -2-, empleando al efecto un hilo o bramante o bien
55 un cordón de cuero de clase y calidad apropiadas.

Cuanto se refiera a las características de la maleta en sí podrá ser variable como lo serán sus dimensiones, la clase de madera de que se fabriquen, los elementos de seguridad y cierre que en la misma se adopten y cuanto se refiera a su acabado y
60 presentación.

----- N O T A -----

Se reivindica como objeto de este Modelo de Utilidad:-

1ª.-Una maleta de madera caracterizada por el hecho de presentar las cuatro aristas perpendiculares a sus caras mayores redondeadas según una curvatura mayor o menor en tanto que las aristas
65 horizontales o sea las correspondientes a dichas caras van provistas en toda su extensión de un refuerzo o protección constituida por una tira de cuero doblada en ángulo y aplicada por uno de sus lados contra la cara plana y por el otro contra la lateral adyacente.

702ª.-La propia maleta en una variante de realización práctica que en su esencialidad consiste en que presente redondeadas tanto



las aristas verticales como horizontales protegiéndose las pri -
meras por medio de un recubrimiento de cuero que abarca en el
sentido de su anchura toda la amplitud de la curvatura que forma
75 la propia arista, dando lugar a la formación de un sector de
casquete esférico que determina un vértice coincidente con el
punto de iniciación de la superficie plana correspondiente a la
cara superior o inferior de que se trate de la propia maleta.

3º.-En las maletas de las reivindicaciones anteriores el hecho
80 de que la fijación de los refuerzos de cuero utilizados, se
lleve a cabo precisamente por cosido mediante puntadas con un
hilo o bramante adecuado o con un cordón de cuero dispuesto a
dicho efecto

4º.-Una maleta de madera, perfeccionada.

85 Consta la presente memoria descriptiva de cuatro hojas foliadas
86 escritas por una sola cara.

Barcelona, 22 de JUNIO de 1949.

P. A.

JUAN LLORI

P.P.



FIG. 1

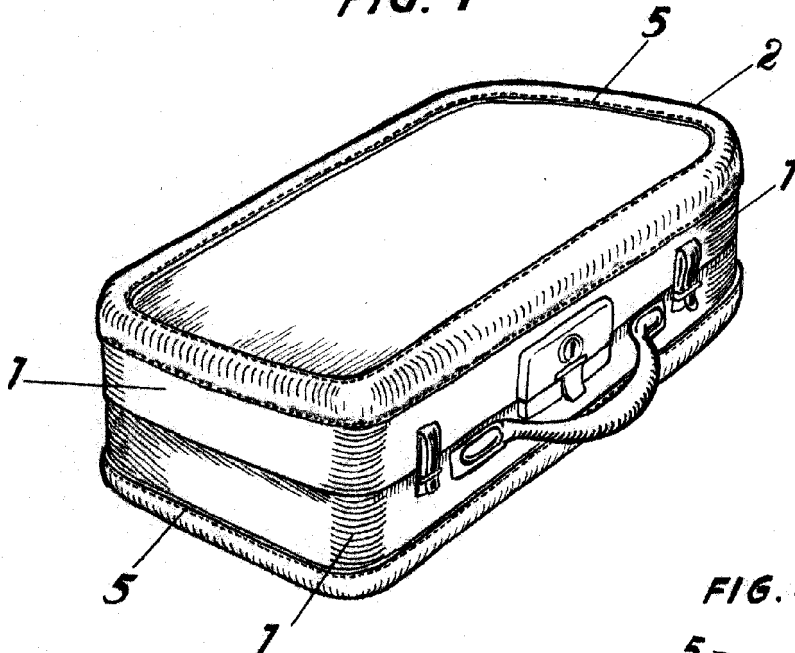

FIG. 2

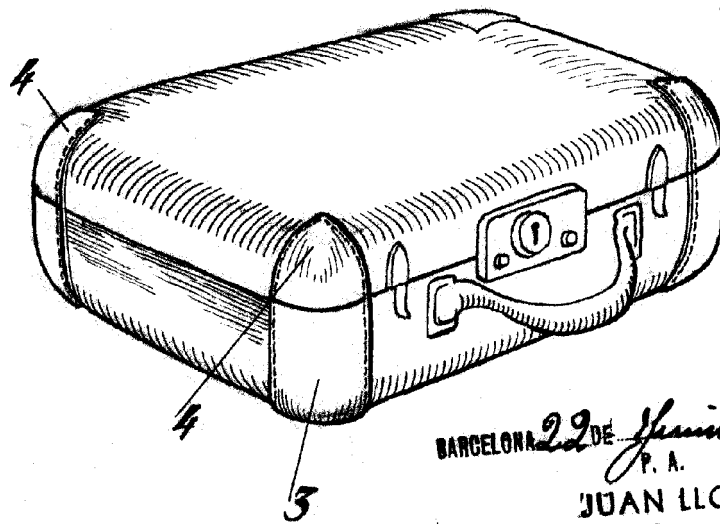
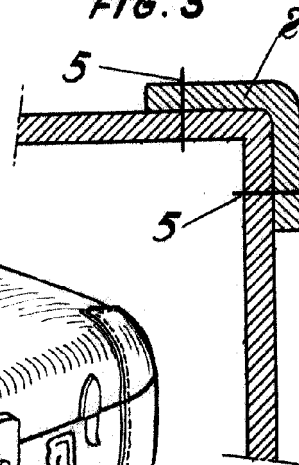

FIG. 3



BARCELONA 22 DE Junio DE 1949
P. A.

JUAN LLORT
P. P.

J. Llorca

ESCALA VARIABLE