

20222

11 JUN



M O D E L O
D E
U T I L I D A D

para "UN MOJA-SELLOS PERFECCIONADO", a favor de Don Pedro
Pere Parera, domiciliado en Barcelona, calle Viana, nº 10.

- . -

MEMORIA DESCRIPTIVA

El modelo de utilidad que se describe se refiere a un moja-sellos perfeccionado.

5. Se caracteriza el modelo por tener todo su sistema a base de elementos no esponjosos, siendo el elemento de arrastre de la capa húmeda, una pequeña bola, por ejemplo, una pelota similar a las del juego de "ping pong". Esta pelota se encuentra alojada en una cavidad semiesférica y asoma al exterior a través de un orificio circular que lleva la tapa del moja-sellos, cuyo orificio abarca un pequeño casquete de la misma.
- 10.

15. El espacio entre la tapa y el plano en que está embutida la semiesfera hueca de asiento, va lleno de agua o líquido conveniente. El resto del objeto, hasta su base de apoyo, es hueco, y solamente lleva un lastre apropiado para impedir el vuelco.

20222

11



Para facilitar la explicación, se acompaña a la presente memoria una lámina de dibujos, en la que se ha representado un caso de realización, que se cita solamente a título de ejemplo.

5.

En el dibujo:

La figura representa, en sección diametral alzada, el conjunto del moja-sellos que se describe.

10.

Consiste el modelo en un soporte -1-, constituido por una cazoleta -2- para contener el agua o líquido -3-, cuya cazoleta tiene su fondo en hueco semiesférico -4-, para recibir en él a la bola o pelota ligera -5-.

Sobre esta cazoleta se rosca una tapa -6-, dotada de un orificio circular -7-, que abarca solamente un casquete -8- de la bola -5-.

15.

La parte inferior de la cazoleta forma una campana o faldón -9-, cerrado con una placa de lastre -10-.

La zona circundante -11- de la tapa va espoleada para su fácil manejo.

20.

La disposición completamente libre de la bola -5-, permitá que, haciéndola girar con los dedos, se humedezca, o bien, apoyando el sello o similar sobre ella y haciéndola girar, se humedezca la goma, con lo cual toma la precisa humedad para su pegado. Aventura, pues, a los moja-sellos de esponja, en los cuales es preciso apretar con el sello en los dedos, quedando éstos pegamentosos y con indispensable necesidad de lavarlos, cosa que no sucede con el modelo que se describe.

25.

El modelo, dentro de su esencialidad, puede ser llevado a la práctica en otras formas de realización que las indicadas a título de ejemplo, a las cuales alcanzará igual-

30.



- mente la protección que se acaba. Podrá, pues, ser construído en cualquier forma y tamaño, realizando el objeto aislado, o combinado con un juego o escribanías para mesas de escritorio o similares, tales como para expendidurías de sellos u otras, por quedar todo ésto comprendido dentro del espíritu de las reivindicaciones.
- 5.

N O T A

Descripto el objeto y utilidad de la invención, lo que se declara como no divulgado ni practicado en España, comprende las siguientes reivindicaciones:

10. 1ª.- Un moja-sellos perfeccionado, caracterizado esencialmente por el hecho de que el medio arrastrador de la humedad es una bola o pelota ligera, alojada libremente en un hueco hemisférico, que constituye el fondo, o la parte central del fondo de una cazoleta, en la que se aloja el agua o líquido a utilizar, cerrándose esta cazoleta por su parte superior con una tapa postiza, que presenta en su centro un orificio circular, que abarca un casquete superior en la bola o pelota, para permitir su giro e impedir su salida, siendo esta bola la que, al girar, lleva al exterior una película de humedad adecuada para su finalidad.
- 15.
20. 2ª.- Un moja-sellos perfeccionado, caracterizado porque la parte inferior de la cazoleta se prolonga según faldón o campana, u otra forma, para constituir la base cerrada por placa de lastre u otro medio.
25. 3ª.- Un moja-sellos según las reivindicaciones ante-

20222

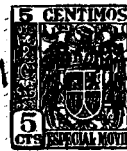

riores, en el cual la cazoleta se cubre, y con éllo la bola, mediante una tapa de quita y pon, con medios adecuados para su fácil manejo.

4ª.- Un moja-sellos perfeccionado.

5. Según se describe y reivindica en la presente memoria descriptiva, que consta de cuatro hojas, foliadas y escritas a máquina por una sola cara, acompañadas de una lámina de dibujos.

Madrid, a 11 de junio de 1949.

PEDRO PERE PARERA.

p.a.

JAIME ISERN

D. B.

A handwritten signature in dark ink, appearing to read 'Jaime Isern', written over a horizontal line.

20222

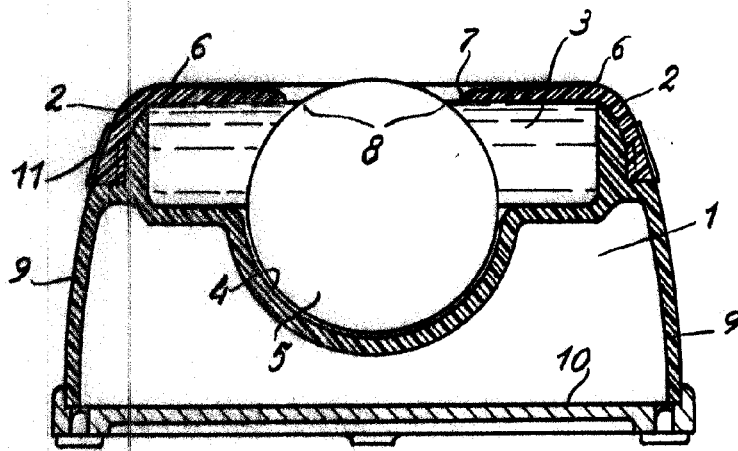

Madrid, 11 Junio 1949

Jaime Izam

p.p.