

20137

20137

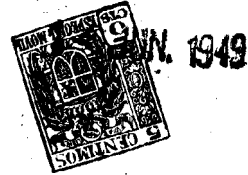

MODELO DE UTILIDAD

por veinte años

a favor de

Don Tomás TOCINO GARCIA

de nacionalidad española, residente en Zaragoza. Costa 4

P O R

"NUEVO CALENDARIO DE BOLSILLO, PARED O SOBREMESA"

MEMORIA DESCRIPTIVA

Consiste el objeto del presente Modelo de Utilidad en un nuevo calendario de bolsillo, pared o sobremesa.

Hasta la fecha no se conoce en el mercado calendario que reuna las condiciones que lleva en sí el que es objeto de éste Modelo de Utilidad por veinte años, caracterizado en el cuerpo de ésta memoria descriptiva.

Reparta pues éste Modelo de Utilidad una gran novedad al ser él en forma de libro muy manejable y por su peculiar particularidad de hallar la hoja que interese al estar estas escalonadas debidamente, pueden expresarse en cada una de ellas lo que interese señalar y ver en determinado mes o tiempo.

Para la mejor comprensión del objeto del presente Modelo

de Utilidad, se acompaña un plano explicativo a título de
15 ejemplo.

En la Figa 1a se aprecia el calendario en forma de libro
abierto.

En A apreciamos la parte destinada a contener el texto
que interese expresar en su hoja.

20 En B la parte interior de la tapa de la izquierda.

En C otra parte de la hoja A, destinada a contener, fo-
tografías o inscripciones.

En D y en E las hojas escalonadas.

En F la tapa de la derecha.



25 En la Figa 2a apreciamos en las mismas letras de la Figa
1a una posición de abierto el calendario por el centro.

En G se aprecia la unión en forma de libro de las expre-
sadas hojas.

30 Como se apreciará éste calendario de hojas escalonadas y
en forma de libro, puede emplearse para el bolsillo, en la
pared o sobre la mesa, y contiene cada hoja la expresión que
interese y su manejo muy facil debido al escalonamiento de
las hojas y al manejo en sí de todo el conjunto.

35 Describo suficientemente el objeto del presente modelo
de Utilidad objeto de ésta memoria descriptiva, solo cabe
hacerse constar que, podrá ser objeto de mejoras siempre
y cuando no se altere la esencialidad del mismo, no invali-
dándole el hecho de un cambio de forma o materia a emplear
para su formación.

40

REIVINDICACIONES

Reivindica el recurrente la propiedad y el derecho
exclusivo de fabricación del objeto del presente Modelo de
Utilidad por veinte años, en España y sus Dominios caracte-

rizado en las siguientes reivindicaciones;

45 1a. Nuevo calendario de bolsillo, pared o sobremesa, ca-
racterizado esencialmente por el conjunto de unas hojas unas
mas largas que otras en forma de escalonamiento, para in-
dicar el mes o tiempo a que hace referencia cada hoja, apre-
ciándose la indicación en el escalón que formán las hojas.

50 2a. Nuevo calendario de bolsillo, pared o sobremesa, ca-
racterizado esencialmente porque, el conjunto de la rei-
vindicación anterior forma un libro al añadirle su corres-
pondiente tapa en el anverso y en el reverso del mentado
conjunto de hojas, cuya parte inferior forman un escalona-
55 miento para fijar en el mismo las indicaciones que intere-
sen al efecto del calendario.

3a. Por "NUEVO CALENDARIO DE BOLSILLO? PARED O SOBREMESA".

Sean cuales fueren las circunstancias que concurren en
60 la esencialidad de la presente memoria descriptiva objeto
de éste Modelo de Utilidad por veinte años.

Consta ésta memoria descriptiva de, tres hojas mecanogra-
fiadas por una sola cara, numeradas, foliadas y acompañadas
de un plano indicativo a título de ejemplo.

65

Madrid uno de Junio de 1949

P.A.



20137



FIG. 1^a

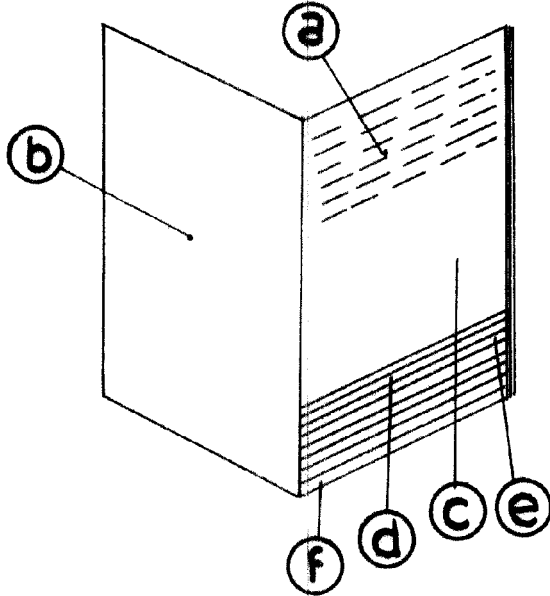
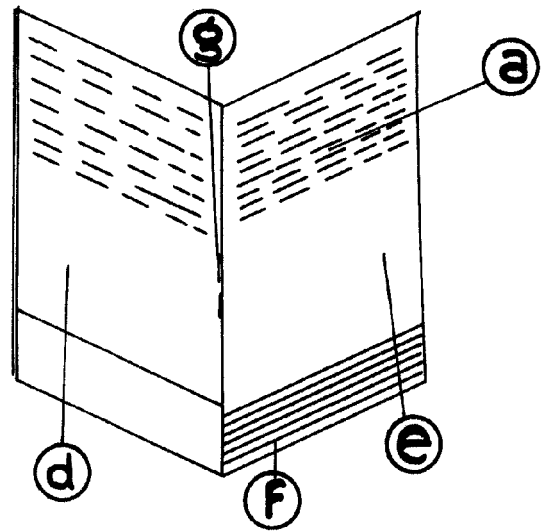

FIG. 2^a



Escala variable

Madrid, 1 Junio 1949

P. J.