



20134
20134

MEMORIA DESCRIPTIVA

del Modelo de Utilidad solicitado a favor de
CONSTRUCCIONES FOTOGRAFICAS, S. L., con residencia
en Madrid (España), por : "CHASIS SOPORTE PARA PELI-
CULA FOTOGRAFICA".

.....

Muchos son los sistemas existentes de chasis
soportes ideados para la proyección de la película
fotografica.

5 En todos ellos se intenta conseguir que el
montaje de la película en dichos chasis soportes sea
rápido y seguro, consiguiendose esto más ó menos per-
fectamente, pero a costa de dispositivos complicados
cuya construcción forzosamente ha de ser de un precio
elevado.

10 Con el Modelo que nos ocupa se consigue lo
perseguido en este orden de ideas de una manera per-
fecta, y con una extraordinaria economía por la ori-
ginal sencillez de los elementos de que esta compues-
to ya que en realidad solo consta de una sola pieza y
15 de un simple resorte.

20134

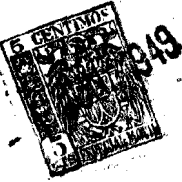

20

25

Consiste esencialmente en un solo marco de materia plástica ó metal, sin pestaña ni dobléz alguno, sino con dos canales rectas y opuestas practicadas en el marco único, y en las cuales entran los bordes superior e inferior del conjunto formado por la película colocada entre dos vidrios rectangulares; quedando sujeto al Chasis por la acción que ejerce un resorte, el cual aprisiona dicho conjunto sobre su borde superior con el canal recto correspondiente al Chasis, y permitiendo la flexibilidad de dicho resorte la fácil y suave introducción en la caja del chasis del conjunto película y vidrio.

30

Así constituido el Chasis que nos ocupa el montaje de la película es muy rápido y sencillo debido al único marco de que dispone. Siendo por otra parte la construcción de esta única pieza, partiendo de la primera materia, extraordinariamente económica, puesto que se realiza en una sola operación por no requerirse dobléz, pestaña, ni embutimiento alguno.

35

En las diversas figuras del Plano y diseño se representa el Modelo que se describe :

40

La Figura 1ª es un conjunto seccionado. En ella se señala en CH. el Chasis propiamente dicho, en V. los Vidrios, en P. la Película, y en R. el Resorte; mostrándose perfectamente las canales rectas y opuestas

20134



entre las cuales entran los bordes superior e inferior, del conjunto película vidrio.

La Figura 2ª representa el Chasis en planta, señalándose con las mismas letras los mismos elementos citados antes.

45

Y finalmente en las figuras 3ª y 4ª se muestra el Chasis sin y con los vidrios montados respectivamente, siendo la misma la nomenclatura.

50

La simple inspección de las figuras permiten ver la finalidad de los diversos elementos de que consta el Chasis que nos ocupa, y la sencillísima operación del montaje del conjunto película vidrios.

NOTA . - Se reivindica la propiedad de este Modelo de Utilidad, por +

55

1ª.-Chasis soporte para película fotografica para la proyección de la misma, caracterizado por estar compuesto de un solo marco de materia plástica ó metal, sin pestaña ni doblez alguno, sino con dos canales rectas y opuestas practicadas en el marco único, y en las cuales entran los bordes superior e inferior del conjunto formado por la película colocada entre dos vidrios rectangulares; quedando sujeto al Chasis por la acción que ejerce un resorte, el cual aprisiona dicho conjunto sobre su borde superior con el cas-

60

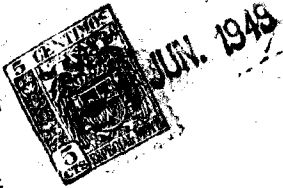

65

nal recto correspondiente al Chasis, y permitiendo la flexibilidad de dicho resorte la fácil y suave introducción en la caja del chasis del conjunto película vidrio.

70

2a.- Chasis soporte para película fotografica para la proyección de la misma, de la primera reivindicación, caracterizado por que el montaje de la película es muy rápido y sencillo debido al unico marco de que dispone. Siendo por otra parte la construcción de esta unica pieza, partiendo de la primera materia, extraordinariamente economica, puesto que se realiza en una sola operación por no requerirse dobles, pestaña, ni embutimiento alguno.

75

3a.- CHASIS SOPORTE PARA PELICULA FOTOGRAFICA*.

Tal y como se describe en esta Memoria Descriptiva, que consta de cuatro hojas foliadas y mecanografiadas por una sola cara y una hoja simple de Planos.

Madrid, a = 1 JUN. 1949

MARIO SOLER
Per Poder



20134

Fig. 1^a

Fig. 2^a

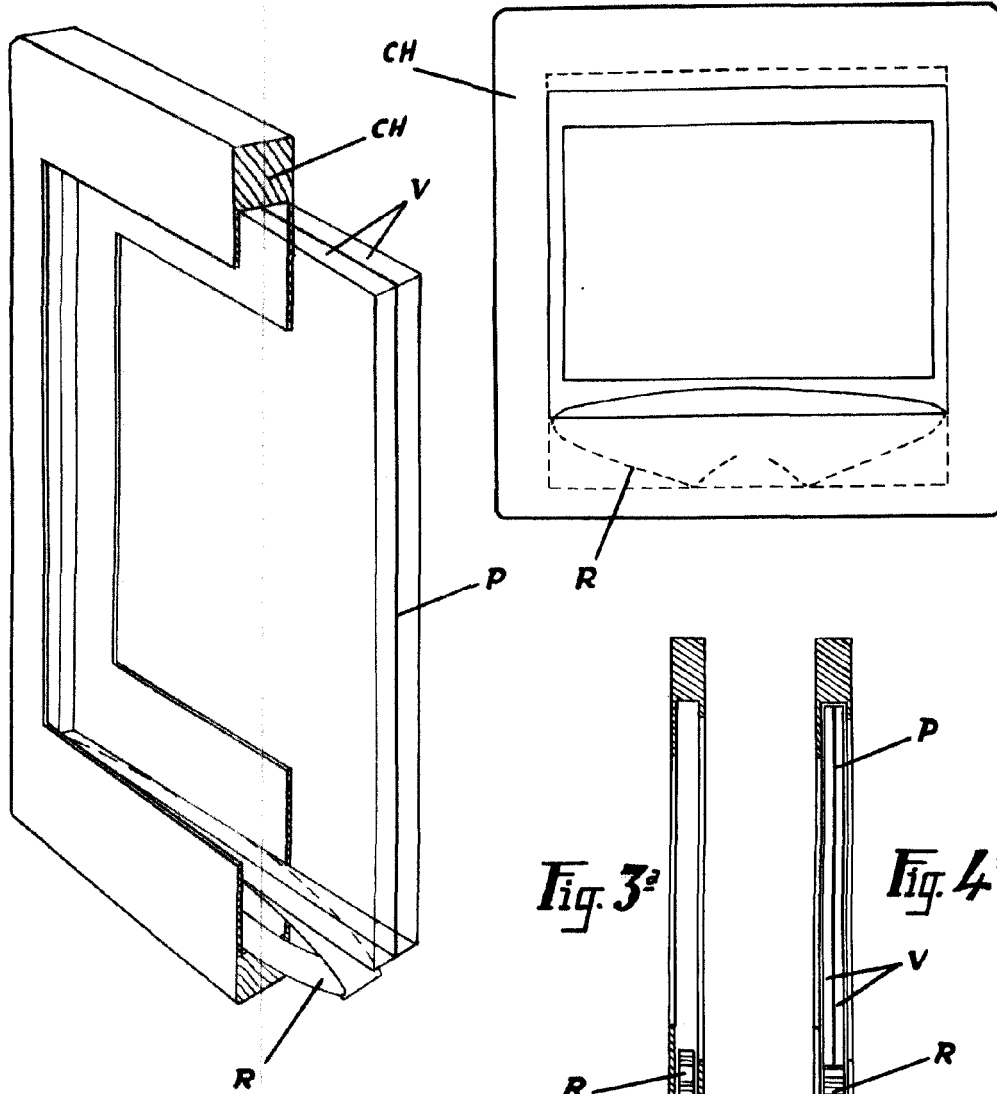
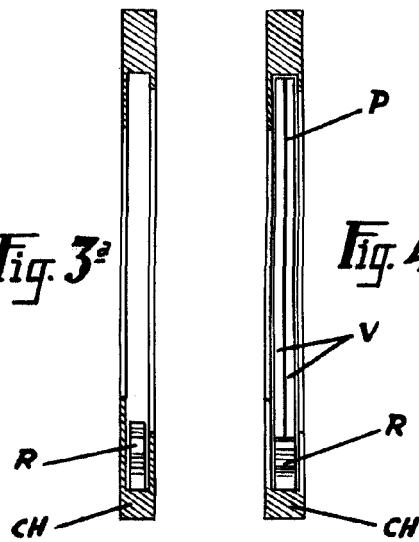

Fig. 3^a

Fig. 4^a



Escala variable
MADRID - 1 JUN. 1919
MARIO SOLER
Por Poder