



19928

19928

MEMORIA DESCRIPTIVA

que se acompaña
a la solicitud de

UN MODELO DE UTILIDAD por veinte años en ESPAÑA.

a favor de

DON BERNARDO MARQUES GOMILA, domiciliado en CIU-
DADELA DE MENORCA (Balears), C. Negrete, nº 15.

por

"CIERRE PERFECCIONADO DE SEGURIDAD PARA PENDIENTES".

Inventor: el solicitante, de nacionalidad española.



5
La invención a que se refiere la presente memoria, constituye una novedad industrial con características y ventajas que la hacen merecedora del privilegio de explotación exclusiva que por ella se solicita, de acuerdo con las prescripciones del Estatuto vigente de la Propiedad Industrial, de 26 de julio de 1929, texto refundido, publicado en 30 de abril de 1930.

10
La finalidad que se persigue con la realización del invento que vamos a describir a continuación, es la de poder sustituir los cierres corrientes de rosca y presión para pendientes, con un cierre que, debido a sus redondeadas formas posteriores, puede llevarse para dormir sin que cause ninguna molestia, estando además asegurado contra aberturas eventuales.

15
Se acompaña una lámina con dos dibujos, de los cuales el n° 1 es una vista seccional de perfil y el n° 2 una vista horizontal, detallando el funcionamiento interior del cierre. Los dos son vistas aumentadas 10 veces de su tamaño corriente de fabricación.

20
El cierre a que nos estamos refiriendo se compone de un vástago C, que se suelda a la parte posterior del pendiente, y de una cazoleta A, con su tapadera B, que contiene dos muelles espirales E que accionan dos cerrojos D, cuyos extremos salen de la cazoleta referida.

El cierre funciona del siguiente modo:

25
Al introducir apretando el vástago C en el agujero que lleva la tapadera B, su punta hace que se separen los cerrojos D comprimiendo los muelles E, hasta que encuentran el rebajo que lleva el vástago, en cuyo momento la presión de los muelles hace que los cerrojos se cierren, oprimiendo el rebajo de dicho vástago, quedando bien cerrado y sujeto. Al comprimir los muelles con los extremos de los cerrojos que salen de la cazoleta, sus dos patas centrales se separan

30



permitiendo la fácil salida del vástago.

Entre las ventajas más importantes de este nuevo cierre, se pueden citar, el ser una fornitura aplicable a toda clase de pendientes; que no molesta durante el sueño, ya que su forma posterior permite un perfecto pulido; y que su funcionamiento es sumamente seguro y práctico.

Hecha la descripción precedente, es preciso añadir que los detalles de realización de la idea expuesta pueden variar, sin que por ello cambie la esencia de la invención, que es la que se desprende de los párrafos que anteceden y la que se reivindica en la siguiente

N O T A

En resumen, el Modelo de Utilidad que se solicita, recaerá sobre las reivindicaciones siguientes:

1^ª - Cierre perfeccionado de seguridad para pendientes, caracterizado porque se compone de un vástago que se suelda a la parte posterior del pendiente, y de una cazoleta con su tapadera, que contiene dos muelles espirales que accionan dos cerrojos cuyos extremos salen de la cazoleta referida.

2^ª - Cierre perfeccionado de seguridad para pendientes, según la reivindicación primera, caracterizado porque al introducir, apretando, el vástago en el agujero que lleva la tapadera, su punta hace que se separen los cerrojos comprimiendo los muelles hasta que encuentran el rebajo que lleva el vástago, en cuyo momento la presión de los muelles hace que los cerrojos se cierren, oprimiendo el rebajo de dicho vástago, quedando bien cerrado y sujeto; al comprimir los muelles con los extremos de los cerrojos que salen de la cazoleta, sus dos patas centrales se separan permitiendo la fácil salida del vástago.



65

3º - Se reivindica, por último, como objeto sobre el que ha de recaer el Modelo de Utilidad que se solicita: "CIERRE PERFECCIONADO DE SEGURIDAD PARA PENDIENTES".

Todo conforme queda descrito en la presente memoria, que consta de cuatro páginas escritas a máquina y dibujos que se acompañan.

70

Madrid, 12 de mayo de 1949

ALFONSO UNGRIA

A handwritten signature in dark ink, appearing to read "Ungria", written over the printed name.

19928

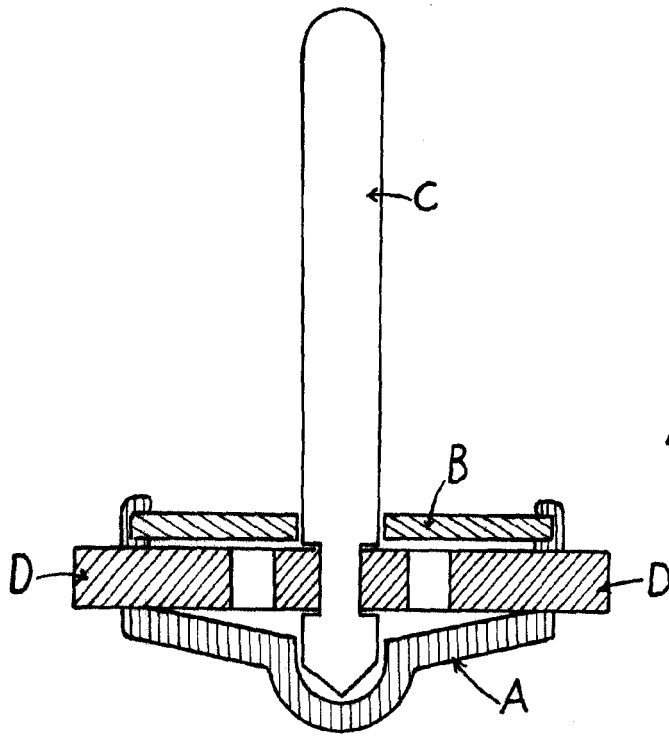

FIG 1ª

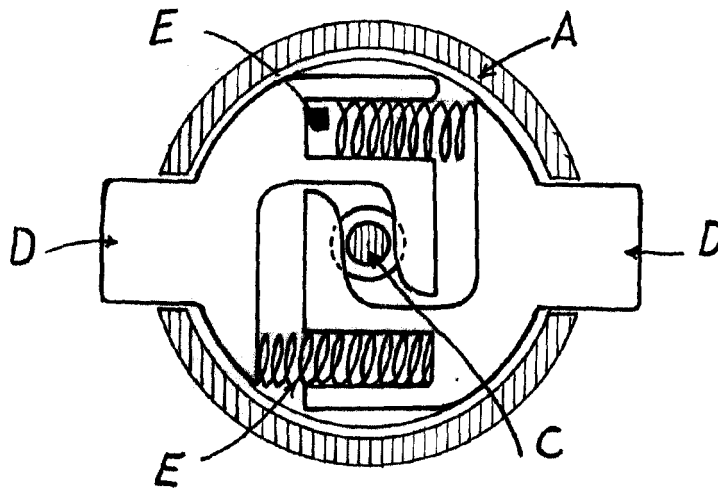

FIG 2ª

ESCALA VARIABLE
MADRID, 12 DE mayo DE 1949
ALFONSO URRUTIA