

19925

19995

MEMORIA DESCRIPTIVA Y DIBUJOS  
que acompañan a la solicitud  
de MODELO DE UTILIDAD de Don  
José Manzano Sancho, residen-  
te en Badalona.

19925



M O D E L O   D E   U T I L I D A D

por "CESTO METALICO, PERFECCIONADO, PARA BOMBONAS", ESPECIALMENTE DE LAS DESTINADAS A CONTENER ACIDOS", a favor de Don José Manzano Sancho, de nacionalidad española, residente en Badalona (Barcelona), calle de la Industria nº 256.-----

\*\*\*\*\*

M E M O R I A   D E S C R I P T I V A

Este Modelo de Utilidad se refiere a un nuevo tipo de cesto metálico perfeccionado, de los que se utilizan para el acondicionamiento y transporte de bombonas.

Como es sabido, los referidos cestos están constituidos por una pluralidad de aros unidos a un sistema de costillas longitudinales, y estas a un fondo, siendo su tamaño bastante mayor que las bombonas que en ellos se han de alojar para dar lugar al acondicionamiento de un grueso suficiente de paja, virutas o materiales con los que se consigue la acción amortiguadora y de protección de las mismas, contra los posibles golpes que en su manejo, transporte y almacenaje, pueden experimentar; pero los cestos así fabricados, lo han sido hasta el presente de manera que presentan una base de superficie relativamente pequeña en



15

relación con el diámetro de su boca y ello da lugar a una deri-  
ciente estabilidad, ya que con su manejo y teniendo en cuenta  
que en algunos casos la carga que llevan es importante, rápida-  
mente se desarticulan y disloca el conjunto de tiras metálicas  
que los integran, dando lugar a fáciles vuelvos con la consiguien-  
te rotura de la respectiva bombona, y con todos los peligros di-  
manados de un accidente de esta clase.

20

El recurrente, teniendo en cuenta los inconvenientes señala-  
dos, ha ideado y puesto en ejecución práctica, un tipo mejorado  
de tales cestos metálicos, con lo que se consigue en los mismos  
una mejor estabilidad y una mayor resistencia a toda deformación.

25

Además, presentan la ventaja de que la mejora en sí que ca-  
racteriza a estos cestos, puede aplicarse sin inconveniente al-  
guno a los ya construidos en la actualidad, independientemente  
de las particularidades que pueda presentar cada uno de ellos,  
según sea su procedencia.

30

La característica esencial del cesto metálico de que se  
trata, consiste en el hecho de que, su base, se prolonga más  
allá del punto de arranque de las costillas que lo forman, y  
en el borde de la nueva base se fijan unos apoyos diagonales  
que, a modo de tornapuntas, se aplican o van fijados a uno de  
los aros del propio cesto.

35

En el dibujo de la hoja adjunta se representa, a título de  
ejemplo, el cesto de que se habla, objeto de la presente descrip-  
ción.

40

Integran el cesto propiamente dicho los aros -1- y las cos-  
tillas -2-, quedando éstas últimas fijadas por su parte inferior  
al fondo, no visible en el dibujo. De acuerdo con el presente  
Modelo de Utilidad, el referido fondo se prolonga en todo su al-  
rededor y termina en un arco -3-, al que se fijan las piezas obli-  
cuas -4-, que obran a modo de tornapuntas y que van unidas supe-  
riormente a uno de los aros -1-, de la propia cesta. De esta ma-  
nera, se logra la mayor estabilidad de aquel y un refuerzo consi-  
derable debido a los tornapuntas -4-.

45



En el caso de aplicar el objeto del presente Modelo de Utilidad a un cesto ya fabricado anteriormente, omde tipo corriente, los tornapuntas -4-, van fijados, por su parte superior, a un aro, y el fondo constituye una unidad completa sobre el que descansa el fondo del cesto, en tanto que éste, lateralmente, queda encajado en el aro superior antes indicado.

Las dimensiones, las formas accesorias, los materiales y los detalles de construcción de los referidos cestos, serán variables, como lo será principalmente cuanto se refiera a la sección y perfil tanto de los aros -1-, como de las costillas -2-, aro -3-, y tornapuntas -4-, y en general en cuanto no altere, cambie o modifique, la esencialidad del objeto del Modelo de Utilidad descrito.

- N O T A -

Se reivindica como objeto de este Modelo de Utilidad:

1º.- Un cesto metálico para bombonas, especialmente de las utilizadas para contener ácidos, caracterizada por el hecho de que, el fondo del mismo, se prolonga a partir del punto de arranque de las costillas constitutivas de aquel, estableciéndose entre el borde de la nueva base así formada y uno de los aros transversales del propio cesto, una pluralidad de piezas oblicuas a modo de tornapuntas para conseguir una mejor estabilidad y una mayor resistencia en el mismo.

2º.- En los cestos objeto de la reivindicación anterior, el hecho de que, la base de mayor diámetro sea independiente de la del cesto y el aro en que se fijan superiormente los tornapuntas independiente de los del mismo, a fin de que el conjunto de dichas partes constituya un elemento en el que se pueda montar un cesto de cualquier tipo de fabricación para su transformación,

19925 112



en esta forma, en el cesto detallado en la en la reivindicación primera.

3º.- "CESTO METALICO, PERFECCIONADO, PARA BOMBONAS, ESPECIALMENTE DE LAS DESTINADAS A CONTENER ACIDOS".

Madrid, 12 MAY 1949

FERNANDO PERAIRE  
P. P.

19925

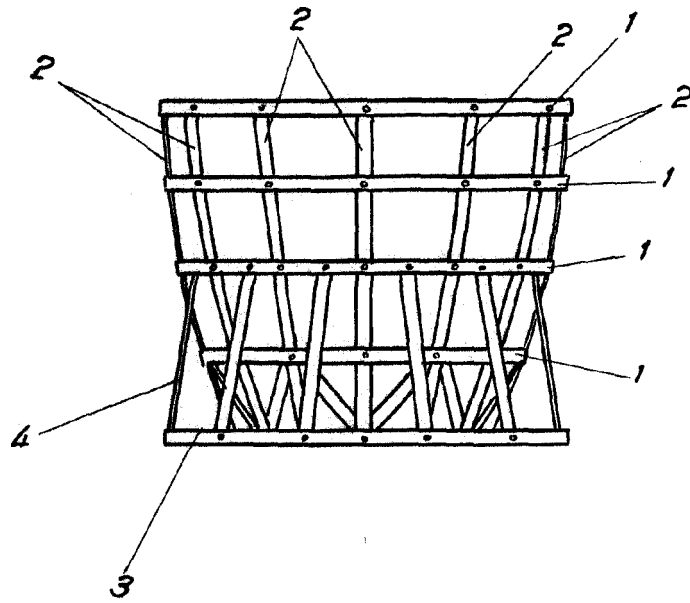

ESCALA VARIABLE

ENTRENADO EN  
E. Guadalupe

Pocas