

19913

**MODELO DE UTILIDAD**

**Solicitante:** D. José Afán de Rivera Serrano

**Residencia:** Méjico, Calle Guatemala.

**MEMORIA DESCRIPTIVA**

Sobre

**"TIMBRE PARA BICICLETA"**

El presente Modelo de Utilidad se refiere a un timbre para bicicleta, que acciona o actúa entre los radios de una de sus ruedas.

En los dibujos adjuntos, a título de ejemplo no limitativo, se ilustra una forma de ejecución del invento, y en ellos:

Fig. 1, representa una vista lateral del timbre, sobre los radios de una de las ruedas de la bicicleta.,

Fig. 2, es un esquema de lo fundamental de la inete-

10 lación, y

Fig. 3, muestra el manillar de la bicicleta con el dispositivo de funcionamiento del timbre.

15 Con referencia a dichos dibujos, el timbre para bicicleta, según la invención, consta de una platina-palanca, 1, a la que vá sujeta la campana, 2, y el badajo de la misma, 3, que acciona con los radios 4, de la bicicleta, así como de un muelle accionador, 5, sujeto también a dicha platina-palanca por su parte posterior, 6, y por la anterior al referido badajo.

20 En el interior de la campana, en el centro y unida a la palanca, se dispone una platenilla, 7, que sirve para graduar el sonido. Dicha palanca vá unida a la abrazadera, 8, por un pasador.

25 En la parte posterior parte un cable, 9, que va hasta el manillar y que funciona mediante el auxilio de un muelle, 10, alojado entre la platina y una de las abrazaderas.

30 La campana, 2, es, preferentemente, de acero o hierro o hierro templado, con una hendidura en el centro de su cara externa, en la que se aloja la cabeza de un remache, 11, que la sujeta por su parte interior a la platina-palanca, a la que sirve de base.

35 Al manillar del guía de la bicicleta, 12, sujeto con una abrazadera, 13, vá un tirador, 14, por medio del cual funciona el timbre; en cuyo tirador se aloja un tornillo, 15, que hace prisionero al cable.

#### N O T A

40 Describa suficientemente la naturaleza del invento y su forma de realización práctica, se hace constar que la presente memoria descriptiva, es susceptible de modificaciones de detalle, en cuanto no altere su esencia-

lidad, y siendo por tanto Modelo de Utilidad por 30 años en España lo que se solicita y recoge en las siguientes:

**REIVINDICACIONES**

45 1ª.- Timbre para bicicleta, caracterizándose porque acciona o actúa entre los radios de una de sus ruedas así como porque cobeta de una pletina-palanca (1) a la que vá sujeta la campana (2), y el badajo de la misma (3), así como un muelle accionador (5), sujeto también a  
50 dicha pletina-palanca por su parte posterior (6) y por la anterior al referido badajo.

2ª.- Timbre para bicicleta, según reivindicación precedente, caracterizándose porque en el interior de la campana, en el centro y unida a la palanca, se dispone  
55 una pletinilla (7), que sirve para graduar el sonido, estando unida dicha palanca a la abrazadera (8) por un pasador.

3ª.- Timbre para bicicleta, según reivindicaciones anteriores, caracterizándose porque la campana es preferentemente de acero o hierro templado, con una hendidura en el centro de su cara externa, en la que se aloja la cabeza de un remache (11), que la sujeta por su parte interior a la pletina-palanca, a la que sirve de base.  
60

4ª.- Timbre para bicicleta, según reivindicaciones anteriores, caracterizándose porque comprende un cable (9), que vá hasta el manillar y que funciona mediante el auxilio de un muelle (10) alojado entre la pletina y una de las abrazaderas.  
65

5ª.- Timbre para bicicletas, según reivindicaciones anteriores, caracterizándose porque al manillar (12) sujeto con una abrazadera (13), vá un tirador (14), por  
70

75 medio del cual funciona el timbre, alejándose en dicho tirador un tornillo (15), que hace prisionero al cable.  
6ª.- "Timbre para bicicleta", según queda substancialmente en la presente memoria que consta de cuatro páginas mecanografiadas por una sola cara y representado en el dibujo adjunto.

Madrid, 10 de Mayo de 1949.-

EMILIO  
P. P.

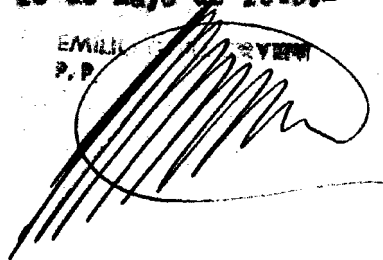
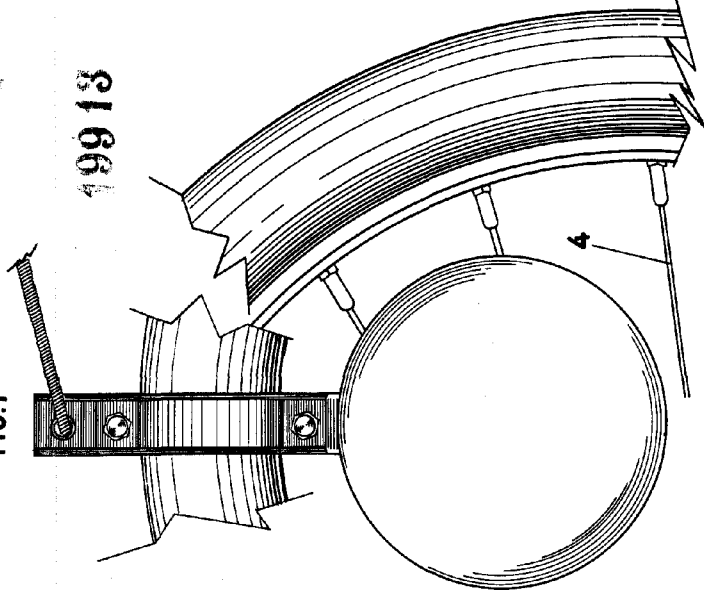

FIG. 1



199 13

FIG. 2

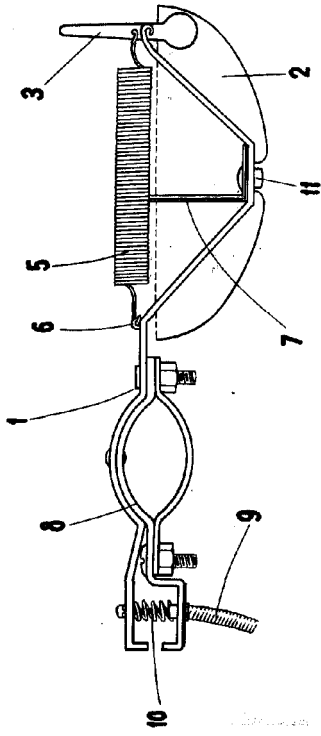
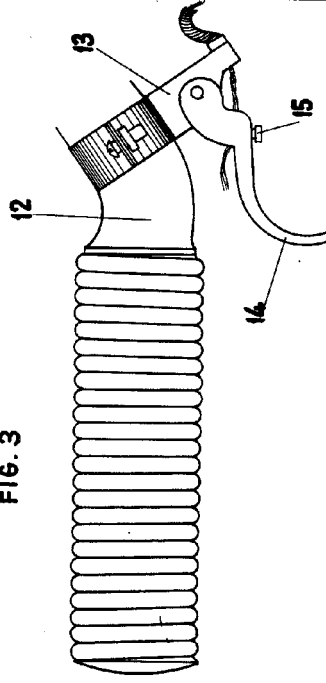

FIG. 3



MADRID 10. DE Mayo DE 1949  
 J. JOSE AFAN DE RIVERA FERRANO J.