

19903

9 M



M O D E L O  
D E  
U T I L I D A D

para "UNA PETACA PARA CAJETILLAS", a favor de Don Eduardo Miralta Seix, domiciliado en Barcelona, calle de Gomis, 42.

- . -

MEMORIA DESCRIPTIVA

El presente modelo de utilidad se refiere a una petaca para cajetillas.

Se caracteriza por constituir un cuerpo rígido y ligero, de material plástico moldeado, en el cual la tapa, levadiza automáticamente, tiene sus goznes obtenidos en el propio molde de las piezas en juego, logrados por unos salientes semiesféricos, que se alojan en huecos similares del cuerpo, merced a la elasticidad del material de éste, que cede a la presión de encaje.

10. La tapa se eleva merced a un muelle que se aloja en el centro del respaldo del cuerpo.

15. La fijación se realiza mediante un apéndice de la tapa que monta sobre un saliente del cuerpo. Se comprende, pues, que apretando la zona donde se halla este saliente, que es el frente de la petaca, por flexión de ésta, queda libre

19903

9 MAY



la tapa y se levanta rápidamente.

Para facilitar la explicación, se acompaña a la presente memoria una lámina de dibujos, en la cual se ha representado un caso de ejecución, que se cita solamente a título de ejemplo.

5.

En el dibujo:

la figura 1ª muestra, en detalle ampliado, la parte de goznes de tapa y cuerpo;

10.

la figura 2ª indica la tapa encajada en el borde del cuerpo, en posición levantada; y

la figura 3ª muestra, en perspectiva, la petaca según el modelo.

15.

Consiste este modelo en un cuerpo prismático rectangular -1-, cuyo borde posterior puede presentar diversas escotaduras -3- y -4-, dotadas de alveolos semiesféricos, los cuales sirven de cojinetes a unos salientes también hemisféricos -5-, de que van dotados unos apéndices -6-, situados en el borde de la tapa -7-.

20.

Esta tapa, en su parte central interior, presenta una canal para recibir la acción de un resorte -8-, encajado en el cuerpo -1-, en un alojamiento central adecuado.

La tapa presenta un apéndice frontal -9-, que monta sobre un saliente del frente del cuerpo, en donde queda fijada mientras no se apriete esta parte del cuerpo de la petaca.

25.

Lateralmente el cuerpo lleva vaciados o nó, para poder destacar la cajetilla encerrada en élla.

El aspecto general, en un caso de realización, lo indica la Fig. 3ª, que representa la petaca cerrada.

30.

El modelo, dentro de su esencialidad, puede ser llevado a la práctica en otras formas de realización que las in-

19903

9 MA



- dicadas a título de ejemplo, a las cuales alcanzará igualmente la protección que se recaba. Podrá, pues, construirse en cualquier forma y tamaño, empleando para su fabricación los materiales más apropiados al fin propuesto: por quedar todo ello comprendido dentro del espíritu de las reivindicaciones;
- 5.

N O T A

Descrito el objeto y utilidad de la invención, lo que se declara como no divulgado ni practicado en España, comprende las siguientes reivindicaciones:

10. 1ª.- Una petaca para cajetillas, caracterizada por constar de un cuerpo o caja, cuyo borde superior, en su parte del respaldo, lleva dos o más entalladuras, en las que los cantos laterales tienen, respectivamente, sendos alveolos hemisféricos, que sirven de cojinetes a unos salientes semi-esféricos de que van provistos dos apéndices del borde de la
15. tapa, encajando unos en otros por presión, o viceversa, salientes en la caja y entrantes o entalladuras en la tapa, lográndose así un juego libre de tapa y cuerpo.
20. 2ª.- Una petaca según la reivindicación anterior, en la que, entre la tapa y el cuerpo, existe un muelle espiral alojado en una cavidad del respaldo del cuerpo, y uno de sus extremo apoya y empuja a la tapa.
25. 3ª.- Una petaca según las precedentes reivindicaciones, en la que la tapa, en su parte central, presenta una prolongación o saliente que encaja sobre un resalte o una muesca del frente del cuerpo, a los fines de fijación de ambos.



19903: 9 MAY 1949

4<sup>a</sup>.- Una petaca según las reivindicaciones que anteceden, en la que, las partes laterales u otras del cuerpo pueden llevar ventanas o vaciados, siendo obtenidos el cuerpo y la tapa, preferentemente, en resinas artificiales, materias plásticas moldeadas u otras similares.

5.

5<sup>a</sup>.- Una petaca para cajetillas.

Según se describe y reivindica en la presente memoria descriptiva, que consta de cuatro hojas, foliadas y escritas a máquina por una sola cara, acompañadas de una lámina de dibujos.

10.

Madrid, a 9 de mayo de 1949.

EDUARDO MIRALTA SEIX.

p.a. JAIME SEIXA

M. S. *[Handwritten signature]*

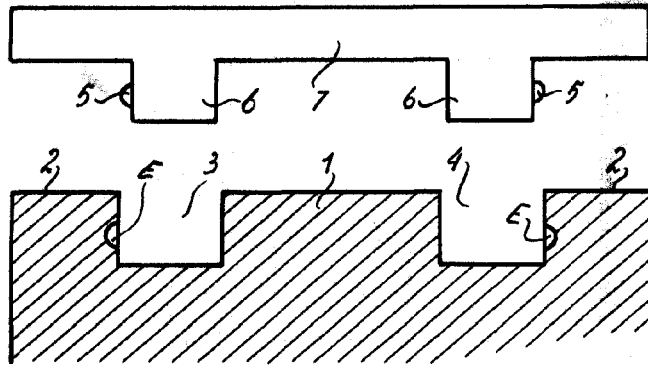

Fig. 1ª

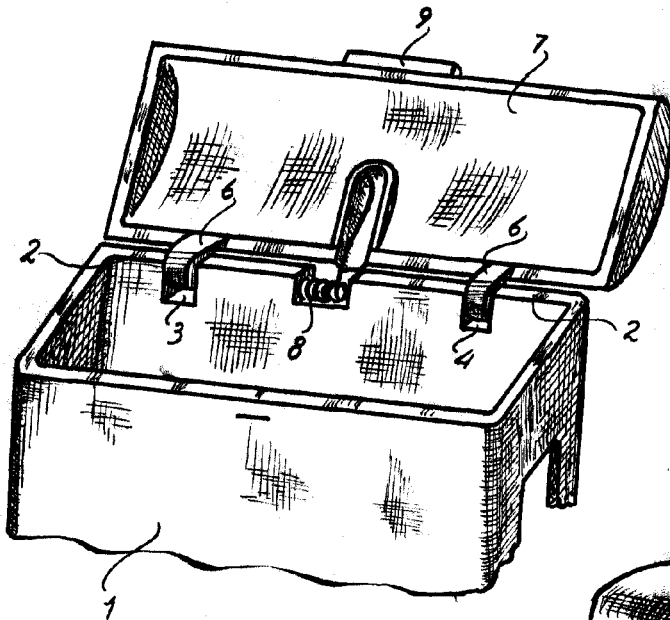

Fig. 2ª

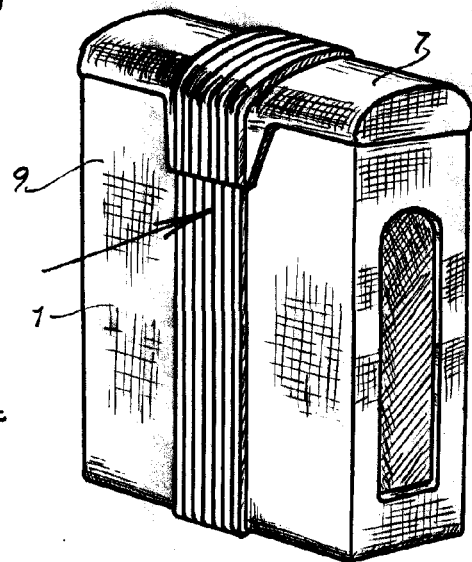

Fig. 3ª

Madrid, 9 Mayo 1949

Jaime Izard

p.p.