

H/V.

19884

MEMORIA DESCRIPTIVA

que se acompaña a la solicitud de un modelo de utilidad por veinte años en España, por: "Grupo sanitario formando una sola pieza", a favor de la firma Construcciones "Ansol", S.A., residente en Madrid, Avda. José Antonio, 66.-

= = = = =

5 El presente modelo de utilidad se refiere a un grupo sanitario formando una sola pieza, en el cual se integran el servicio de ducha, lavapies, bidé, W.C., lavabo y otros que se consideren necesarios, yendo todo dispuesto de manera que el espacio necesario para su emplazamiento es el mínimo posible.

10 Las ventajas del grupo sanitario que se reivindica se comprenden teniendo en cuenta el gran beneficio que puede reportar en la vivienda actual el uso de un conjunto en el que estuvieran comprendidos todos los servicios sanitarios, que permita su instalación en espacios reducidos, para llegar con su labor sanitaria a aquellos lugares donde por escasez de superficie y coste excesivo, se hace complicado el uso del cuarto de baño; considerando que la vida moderna requiere para su comodidad e higiene, se generalice de



1949

2.-

una manera sistemática esta necesidad imprescindible.

En el modelo que se reivindica se ha logrado aunar los elementos necesarios en un solo bloque, reduciendo al mínimo el espacio necesario para su emplazamiento, a lo que normalmente ocupa un W.C. corriente y a un precio de coste que puede estar al alcance de todas las categorías sociales, en particular para la vivienda económica, la más perjudicada por los procedimientos actuales tanto por la superficie que ocupan, como por lo elevado de sus precios.

A estas ventajas principales se añade que la solución adoptada para la fabricación de estos elementos unidos sólidamente al montaje o moldeados de una sola pieza en materiales de porcelanas, piedras y mármoles artificiales o naturales, fábrica de ladrillo revestida de cemento, azulejos u otros materiales o recubrimientos aparentes, o con la combinación de varios entre sí, da a la vivienda una comodidad y la vistosidad propia del sistema, que benefician al estado general del hogar y a que éste sea un aliciente más para sus moradores.

El grupo sanitario que se reivindica se caracteriza esencialmente por el acoplamiento en un grupo de los elementos que le forman; porque la reunión de estos elementos permite el máximo aprovechamiento de las tuberías de la instalación de suministro de agua, reduciendo al mínimo el coste de la misma, ya que la homogeneidad en la disposición permite fabricar en serie los distintos elementos que la forman; y porque otro tanto puede decirse de la instalación de desagüe. Es decir que una vez elegido un acoplamiento tipo, de los elementos que forman el grupo sanitario, no solo pueden establecerse en un blok su pilata, lavabo, bidé, etc., sino que también los tubos de llegada de agua a cada uno de esos elementos, y los que por otra parte sirven para el desagüe de los mismos, formarán conjuntos iguales entre sí, en las diversas instalaciones, compues-



tos del mínimo de material y que pueden fabricarse en serie.

Dentro de tales características, pueden disponerse diversos grupos sanitarios y de entre ellos, para mayor claridad de esta memoria, en las adjuntas figuras se representan dos formas de ejecución, que no tienen carácter alguno limitativo sino únicamente el de servir de ejemplo de realización.

Las figs. 1ª y 2ª representan respectivamente en perspectiva esquemática y proyección en planta un grupo adecuado por su forma para ocupar un espacio aproximadamente cuadrangular.

Las figs. 3ª y 4ª corresponden a la simplificada instalación de las tuberías de llegada de agua y desagüe de dicho grupo.

Las figs. 5ª y 6ª se refieren, en perspectiva esquemática y planta, a otro grupo que ocupa un espacio en escuadra.

Las figs. 7ª y 8ª muestran esquemáticamente las instalaciones de llegada de agua y desagüe del grupo representado en las figs. 5ª y 6ª.

Con referencia a dichas figuras y a los números que sobre ellas designan las distintas partes y elementos de los grupos representados, la descripción de los mismos es como sigue:

El grupo de las figs. 1ª y 2ª se compone de la pileta de ducha 1, bidé 2, lavabo 3, tanque del W.C. 4 y este elemento 5. Su instalación de agua a partir de la tubería general 7 tiene la de llegada a la ducha 8, grifo del bidé 9, del lavabo 10, al tanque para el W.C. 11 y la salida de éste 12.

Las piezas que forman tal conjunto, como están destinadas a elementos montados siempre del mismo modo, serán idénticas para todos los grupos del mismo tipo y por tanto pueden fabricarse en serie.

Por lo que se refiere a la instalación de desagüe, todos los conductos procedentes del lavabo 14, pileta 15 y bidé 16 van a parar al sumidero 17 y de éste al bajante 13; puede hacerse respecto a ellos la misma advertencia hecha con referencia a las piezas que



constituyen la instalación de llegada de agua.

En la segunda forma de ejecución (figs. 5ª y 6ª) se han designado con los mismos números los elementos análogos a los reseñados en la primera forma por lo que huelga hacer su descripción.

5 También en la instalación de llegada de agua (fig. 7ª) a dichos elementos las tuberías que las abastecen están marcadas con los mismos números; así como en la de desagüe representada en la fig. 8ª.

Las descripciones que anteceden comprueban como son muchas las ventajas que el grupo sanitario reivindicado ofrece en toda vivienda donde no debe saltar el servicio de higiene al alcance de cada familia, y que no crea problema ninguno en lo que respecta a espacios muertos que con otros procedimientos son inevitables, aparte de lo costoso de su instalación.

15 Si en los grupos sanitarios formando una sola pieza se desea, puede establecerse instalación de agua caliente, con ventajas análogas a la de agua corriente, de reducir al mínimo las tuberías para ello necesarias y de que éstas se compongan de piezas idénticas para todos los grupos del mismo tipo.

N O T A.-

20 El presente modelo de utilidad comprende las siguientes reivindicaciones:

1.- Grupo sanitario formando una sola pieza, caracterizado por que sus elementos componentes pileta para la ducha, lavapies, bidé, lavabo, W.C., tanque para el mismo y otros análogos que puedan adicionarse, están moldeados de una sola pieza en materiales apropiados o formados por éstos y unidos sólidamente a un montaje único común; teniendo las instalaciones de agua corriente (y si procede del mismo modo las de agua caliente) y de desagüe idéntica disposición en cada forma de ejecución del grupo y están constituidas,

19884

5.-



1949

cada una de ellas, por las mismas piezas que pueden fabricarse en serie.

2.- Grupo sanitario formando una sola pieza.

5 según se describe y reivindica en la presente memoria descriptiva y se ilustra con los dibujos que a la misma se acompañan.

Consta esta memoria de cinco hojas foliadas y escritas a máquina por una sola de sus caras.

Madrid, a 5 de Mayo de 1949.

19884

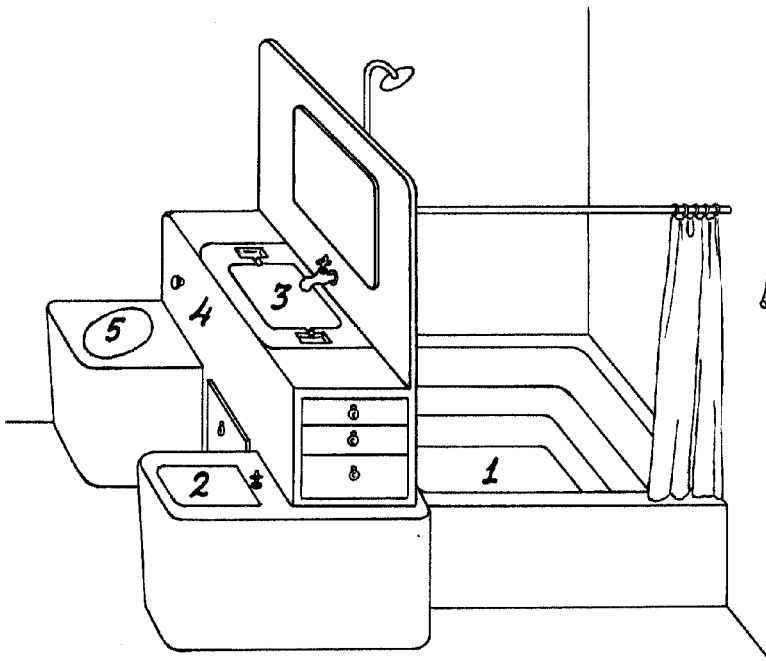

Fig. 1.

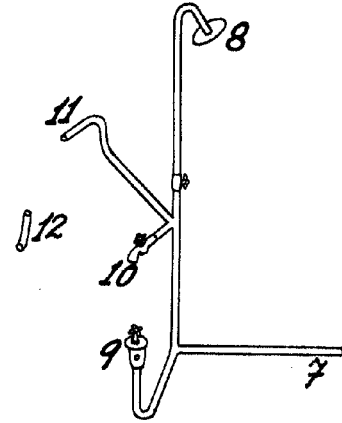

Fig. 3.

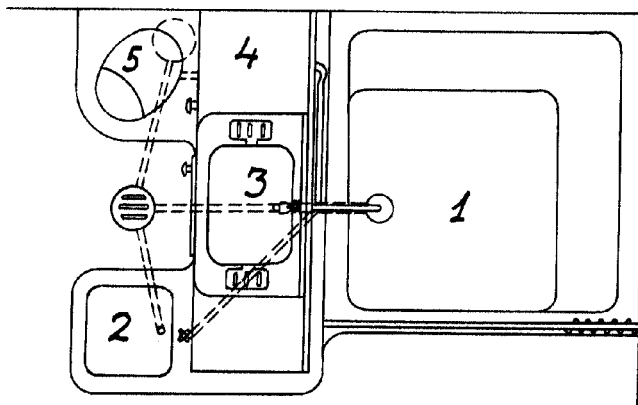

Fig. 2.

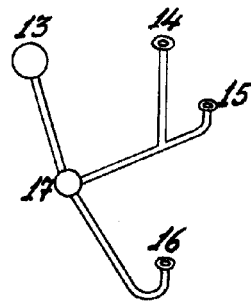

Fig. 4.

19884

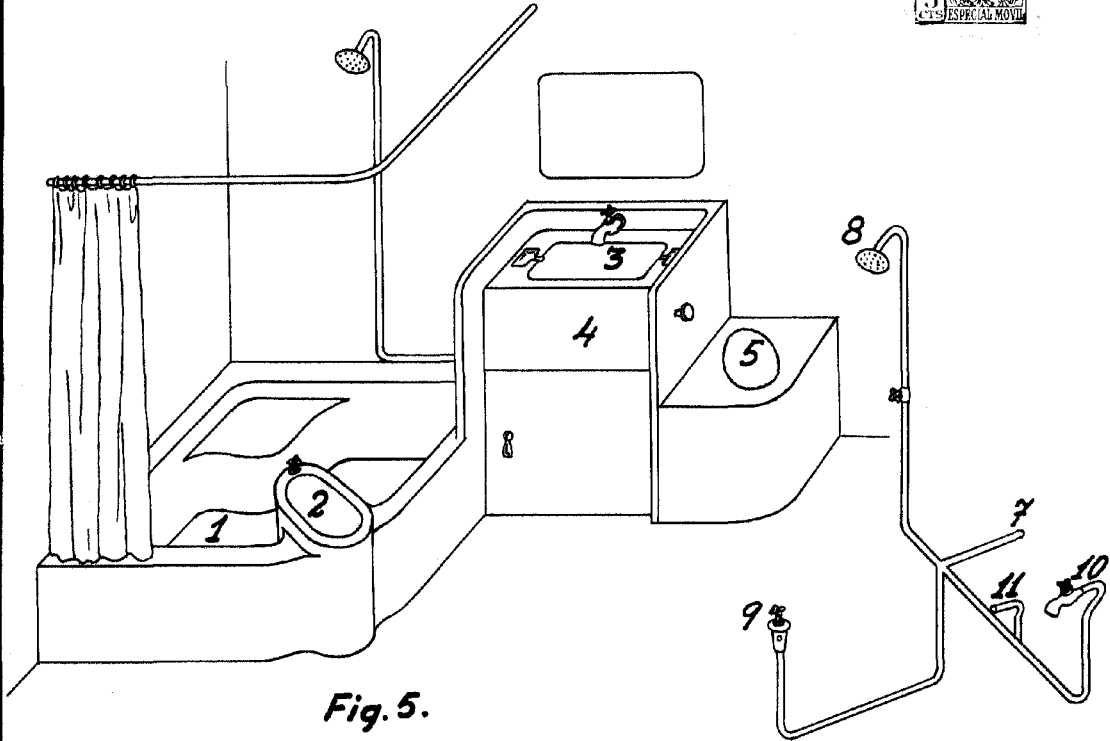

Fig. 5.

Fig. 7.

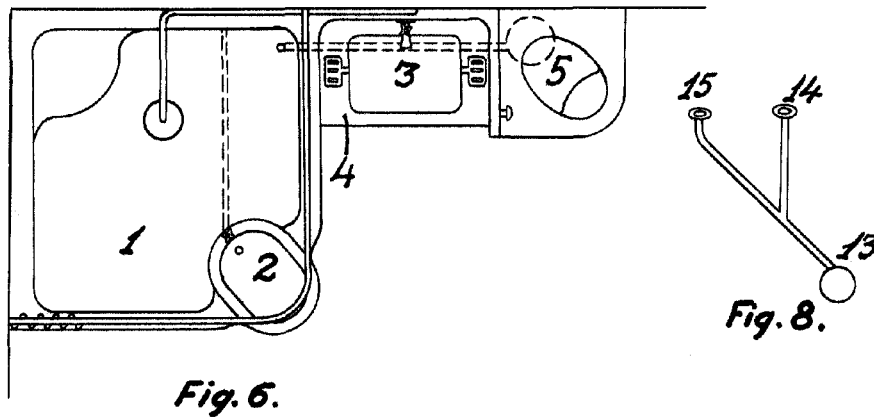

Fig. 6.

Fig. 8.

BOGSA MADRID