

19821

D E S C R I P C I O N

del MODELO DE UTILIDAD cuyo registro se solicita a favor de Don Bonifacio Soria Marco, de nacionalidad Española, residente en Barcelona y domiciliado en la calle de Ramalleras, nº 9, para aplicar a: "Un juguete"

El objeto primario y general de un juguete es la distracción, entretenimiento y diversión infantiles. Ello hace que el inventor y el fabricante de juguetes se preocupen primordialmente de dar a dichos objetos una apariencia o un funcionamiento que excite la imaginación infantil y le proporcione recreo en su manejo.

- 5.

El nuevo Modelo de invención del recurrente, cuya descripción es objeto de este escrito y para el que se solicita la protección legal del correspondiente registro, se refiere a un juguete que llena ampliamente las condiciones indicadas.

- 10.

Consiste esencialmente el nuevo Modelo en un tablero figurativo de un paisaje o espacio terrestre o marítimo cualquiera, sobre el que pueden moverse o trasladarse diferentes cuerpos o figuras, como por ejemplo: ferrocarriles, automóviles, barcos, carros, caballos, rebaños, ejércitos u otros, sin ser accionados por mecanismo alguno y sin que su accionamiento, puramente manual, sea aparentemente visible, para lo cual se han dispuesto en el tablero unas ranuras y orificios adecuados y se ha provisto a cada objeto móvil de una espiga que se introduce en la ranura correspondiente y puede accionarse a mano por la parte inferior del tablero, sin que dicha causa del movimiento sea aparente al que solo mira la parte superior del mismo.

- 15.
- 20.
- 25.

Sin que ello signifique restricción alguna en el objeto que se trata de patentar y solo a título de ejemplo para facilitar su descripción, en lo que sigue y en los di-

bujos adjuntos, nos referiremos a un caso concreto de realización práctica del nuevo Modelo.

30. En la figura primera, se representa un tablero -1-, que puede ir provisto de unas patas de sustentación -2-, en el que se han labrado unas ranuras -3-, -4-, -5-, y unos orificios -6-, -7-, sobre los que pueden deslizarse objetos cualquiera -8- provistos de una espiga -9- que se introduce en la ranura correspondiente. Es visible en la figura que manipulando la espiga -9- por la parte inferior del tablero, obtendremos la ilusión de un movimiento sin mecanismo accionador visible del objeto, que deslizará a lo largo de la ranura y al que se podrá dar una vuelta, parcial o completa al llegar la espiga a un orificio, desde donde podrá regresar por la misma ranura o seguir su camino a lo largo de otra, concurrente al mismo orificio.

40. En la figura segunda se representa en detalle uno de los objetos móviles -en este caso un velero-: -10-, con su espiga accionadora -9-.

La figura tercera es un detalle de una de las ranuras -3-, con su orificio de giro y cambio de dirección -6-, y -7- y distintas posiciones posibles de un objeto móvil cualquiera -8-, con su espiga accionadora -9-.

50. Se comprende que la apariencia general que se puede dar al nuevo Modelo será muy diversa pues su objeto es reproducir y recordar movimientos reales a la fértil imaginación infantil. Así, por ejemplo, podrá darse al tablero la apariencia de un paisaje cualquiera sobre el que se mueven diversos cuerpos como el buque -10-, el ferrocarril -11-, o el camión -12-, accionados por las espigas -9-, no aparentes, tal como se dibuja en la figura cuarta.

60. En la figura quinta se representa otra forma posible del nuevo Modelo, en que el tablero figura un campo de deportes sobre el que varios jugadores -13- accionados por sus espigas -9-, juegan un aparente partido de fútbol.

- También puede darse a nuestro juguete la apariencia -figura sexta- de un Belén sobre el que son móviles las figuras de los Magos -14- u otras varias y diversas -15-, accionadas por sus espigas -9- a lo largo de las ranuras de que está provisto el tablero.

70. A fin de que las figuras móviles no puedan caerse o separarse con excesiva facilidad del tablero, podrá dotarse a la espiga accionadora de un saliente o tope de cualquier forma adecuada, que impida su fácil salida por la parte superior y haga más fija la sujeción del objeto al tablero.

Se podran dar al nuevo Modelo, otras multiples formas accidentales y seran asimismo variables su tamaño, clase de materiales empleados en su construccion y otras circunstancias que no cambien o modifiquen fundamentalmente el objeto descrito.

NOTA: Este Modelo se caracteriza por:

- 80. 1º - Un juguete que consiste esencialmente en un tablero figurativo de un paisaje o espacio terrestre o marítimo cualquiera, sobre el que pueden moverse o trasladarse diferentes cuerpos o figuras, sin ser accionados por mecanismo alguno y sin que su accionamiento, puramente manual, sea aparentemente visible para lo cual se han dispuesto en el tablero unas ranuras y orificios adecuados y se ha provisto a cada objeto móvil de una espiga que se introduce en la ranura correspondiente y puede accionarse a mano por la parte inferior del tablero, sin que dicha causa del movimiento sea aparente al que solo mira la parte superior del mismo,
- 90. 2º - "Un juguete"

Todo tal y como queda descrito, dibujado y reivindicado.

Consta esta descripción de tres páginas foliadas escritas a máquina por una sola cara.

Barcelona a 20 de Abril de 1949

P.A.

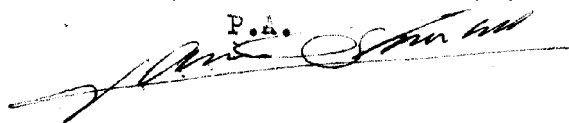

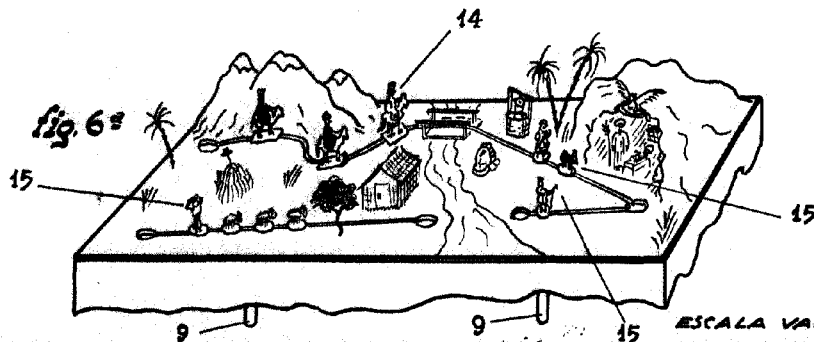
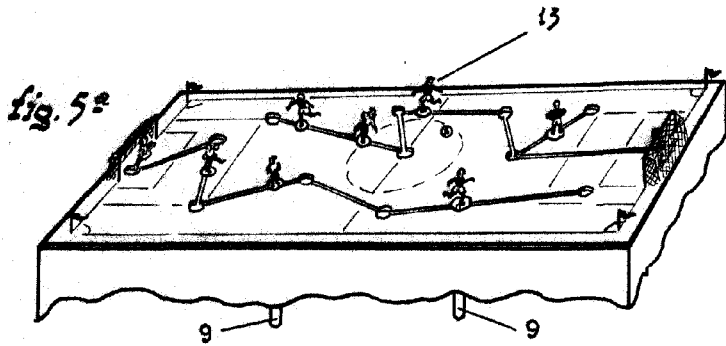
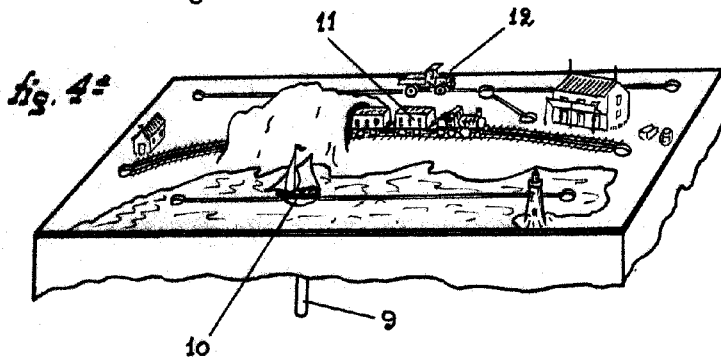
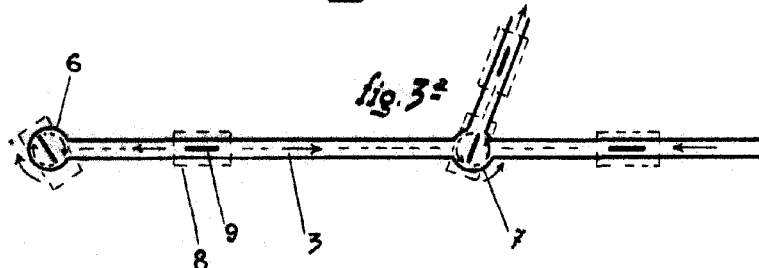
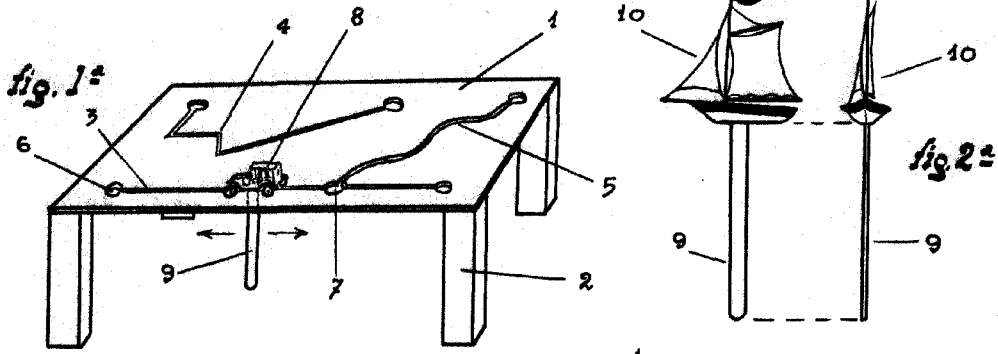

ESCALA VARIABLE

Patronom 70 de Abril de 1954
Por D. Soria Marco