

19800

19800



MEMORIA      DESCRIPTIVA

de un MODELO DE UTILIDAD, cuyo registro se solicita por veinte años, para España y sus Posesiones a favor de D. RAFAEL ANDRADE GALVEZ y D. JOSE BARRANCO RUIZ, ambos de nacionalidad española y residentes en Málaga, calle de San Agustín núm 10 por "UN NUEVO JUGUETE CINEMATOGRAFICO".

DESCRIPCION

Esta memoria trata, como su enunciado indica, de un nuevo juguete cinematográfico con cuya creación se han conseguido plenamente todos los resultados propuestos encaminados a proporcionar al mercado un nuevo elemento de distracción constante para los niños al ser



19800

susceptible de renovar para sus funciones todos aquellos carretes de "cintas" que se deseen; como, asimismo, la de poder expenderlos al mercado con un coste sumamente bajo debido a su fácil y breve fabricación.

10.-

Con ayuda del plano que se acompaña y por las figuras en él representadas, se describe a continuación un caso de realización práctica del objeto motivo de ésta memoria.

En dicho plano,

15.-

La fig. 1ª, es una vista en proyección frontal del juguete que se pretende.

La fig. 2ª, es, en sección por las líneas X-Y de la fig. 1ª, una representación gráfica del frente o parte delantera del juguete; y

20.-

La fig. 4ª, es una perspectiva del mismo objeto por la que se muestra su interior o dispositivo;

La fig. 3ª, es, también en sección por la línea X-Y de la fig. 1ª, una representación del cuerpo posterior del mismo juguete.

25.-

Por dichas figuras y por las referencias alfabéticas que las ilustran, se comprueba que el juguete cuya protección se desea está constituido por los siguientes elementos:

30.-

- (A) Cuerpo anterior.
- (B) Ventana o embocadura.
- (C-D) Rodillos o piezas cilíndricas.
- (E) Escotaduras en los costados laterales del cuerpo anterior.
- (F) Escotaduras en los costados laterales del cuerpo posterior.
- (G) Cinta o tira en la que se representan los dibujos que componen una película.

35.-

19800



- (H) Cuerpo posterior.
- (I) Punto o eje de giro de los dos cuerpos.
- 40.- por lo anteriormente descrito y referenciado se llega a la conclusión de que el juguete motivo de ésta memoria se compone de dos cuerpos; uno anterior o frontal (A) y otro posterior (H) que se unen entre sí con libertad de giro y mediante cualquier sistema conveniente por los bordes de sus costados inferiores (I) para formar uno a modo de caja, o bien siendo dos cuerpos independientes que se unen ajustándose entre sí.
- 45.- El cuerpo anterior (A) presenta en su frente una embocadura o ventana (B) y, cada uno de sus dos costados laterales, unas escotaduras (E) que coinciden con otras dos (F) existentes en los costados del cuerpo inferior.
- 50.- Dichas escotaduras (E-F) tienen como fin soportar a unos rodillos (C-D), y, al mismo tiempo, permitir la salida de sus extremos al exterior para, mediante los dedos de la mano, poderlos girar en el sentido que se desee.
- 55.- Dichos rodillos (C-D) que con su mayor parte quedan en el interior que se forma por la unión de los dos cuerpos (A-H), se encuentran situados por encima y por debajo de la embocadura (B) para que la "cinta" (G), previamente enrollada en uno, preferiblemente el superior, pase ante ella enrollándose simultáneamente en el contrario merced al movimiento de giro que por sus extremos se le transmita.
- 60.- El juguete descrito es susceptible de admitir cuantas modificaciones se estimen oportunas siempre y cuando no se altere su esencialidad, y, su "cinta" estará decorada con escenas basadas sobre uno o más temas o historietas.
- 65.-

19800



70.-

REIVINDICACIONES

1ª) "UN NUEVO JUGUETE CINEMATOGRAFICO" caracterizado por constar de dos cuerpos que se unen entre sí por acoplamiento o bien por uno de sus costados para que sobre ellos puedan abrirse y cerrarse constituyendo uno a modo de caja con espacio interior.

75.-

2ª) El mismo juguete de la reivindicación anterior caracterizado porque el frente de uno de dichos dos cuerpos presenta en su centro una embocadura o ventana y porque, cada uno de los costados laterales de ambos tienen practicadas dos escotaduras que, haciendo un total de ocho, coinciden entre sí.

80.-

3ª) El mismo juguete de las reivindicaciones anteriores caracterizado porque en el interior que se constituye por la unión de los dos cuerpos que lo forman y por encima y por debajo de la embocadura que uno de ellos tiene, se sitúan dos rodillos que sobre las escotaduras se soportan al mismo tiempo que permiten la salida de sus extremos al exterior.

85.-

4ª) El mismo juguete de las reivindicaciones anteriores caracterizado por constar de una cinta decorada con gráficos y literatura que enrollada previamente en uno de los rodillos y pasando ante la embocadura, se vá enrollando en el otro conforme al movimiento que a éste y por sus extremos se le transmite.

90.-

5ª) "UN NUEVO JUGUETE CINEMATOGRAFICO".

95.-

Consta la presente memoria descriptiva de cuatro hojas foliadas y escritas a máquina por una sola de sus caras con un total de noventa y ocho líneas con ésta.

Madrid 26 de Abril de 1949

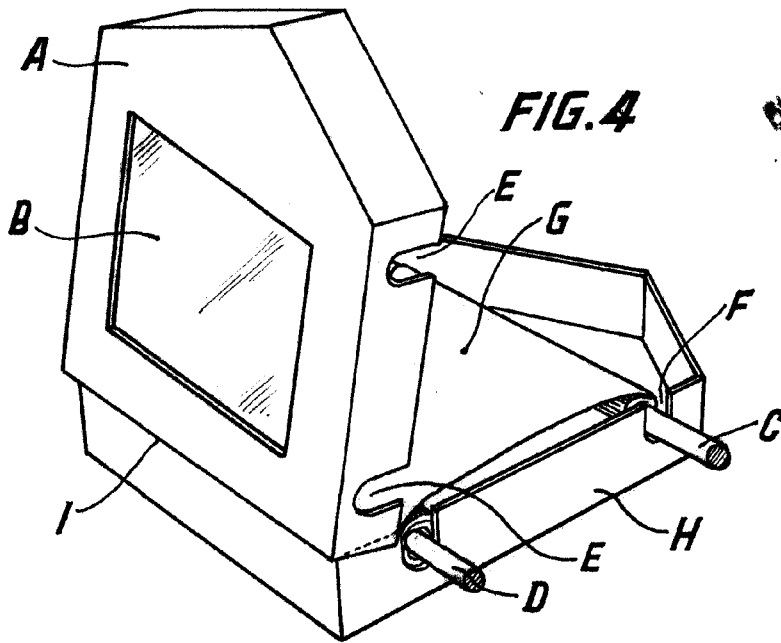
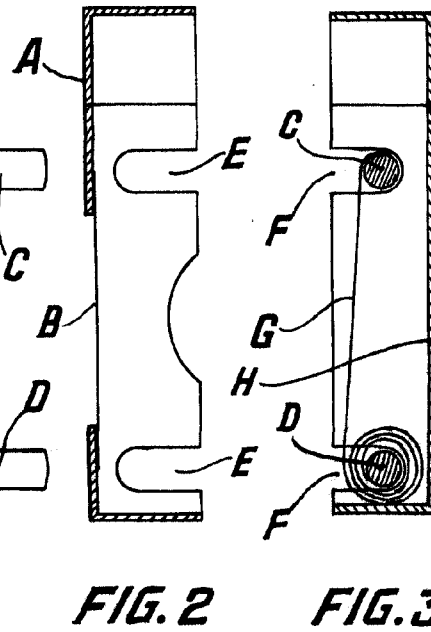
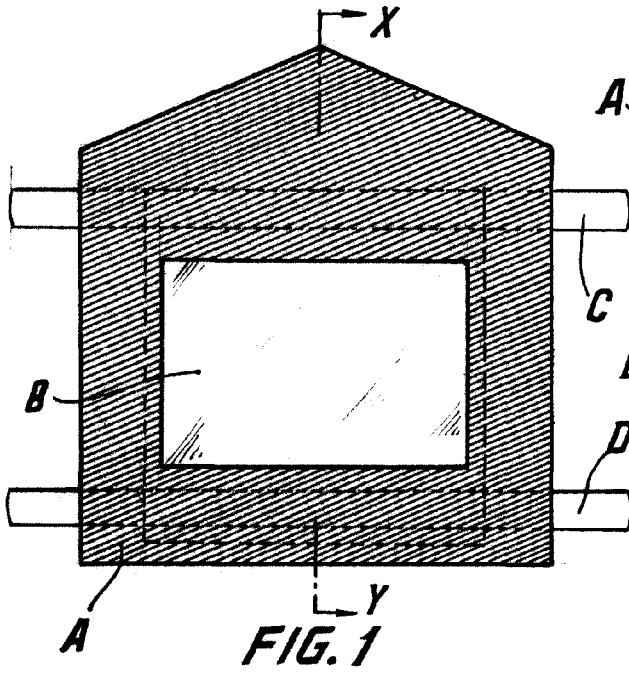

Madrid 26 abril 1949

ESCALA VARIABLE