

1977 A

12A



MODELO DE UTILIDAD

a favor de

D. Manuel TORENT SOSTRES - de nacionalidad española - domiciliado en BARCELONA,

por:

" Estuche para cintas de papel engomado y análogos "

-----:OOO:-----

Descripción

El presente registro de modelo de utilidad tiene por objeto una cajita de cartón u otro material conveniente especialmente destinada para el envasado de rollos de cintas de papel engomado, tela engomada o material análogo, permitiendo extraer y cortar con facilidad el trozo



de cinta que se desee para su utilización.

5 Consiste esencialmente, el objeto de este modelo, en un estuche, preferentemente de cartón, de base cuadrada, constituido por la caja interior propiamente dicha, formada por el fondo y las cuatro paredes laterales, una de las cuales presenta una hendidura aproximadamente en la línea media de la pared, y por una envolvente externa, de forma prismática, abierta por sus dos extremos, y en la cual se introduce la citada caja, pudiendo correr y sobresalir por un extremo y por el otro. 10 La caja interior es de dimensiones convenientes para contener un pequeño rollo de cinta engomada, cuyo extremo libre se hace pasar por la hendidura sobresaliendo al exterior. La envolvente es, con preferencia, ligeramente más larga que la caja interior, sobresaliendo algo sus bordes, uno de los cuales se utiliza para facilitar la rotura de la porción deseada de la tira o cinta. 15

Como ejemplo, en el plano adjunto se representa una construcción de la caja o estuche según este modelo.

20 La figura 1, muestra una planta de la caja abierta, y

La figura 2, muestra la caja cerrada en perspectiva.

25 El estuche comprende la caja interior -10- que forma como una caja abierta, constituida por fondo y cuatro paredes, y una envolvente exterior -11-, de forma prismática, en cuyo interior puede alojarse la caja abierta y sobresalir por uno u otro extremos. Una de las paredes de la caja interior, presenta una hendidura -12- que se extiende desde el borde superior de la pared hasta cerca del fondo y por dicha hendidura se hace sobresalir al exterior 30

1977 4 2 ABR



el extremo -13- del rollo -14- de cinta de papel engomado, tela engomada u otro material adhesivo.

5 Como se ha indicado, la envolvente exterior es ligeramente más larga que la caja, con lo que, una vez cerrada, la pared de la hendidura queda ligeramente hundida, sobresaliendo los bordes de la envolvente, como se aprecia en la figura 2, y gracias a esta disposición, un borde lateral -15- de la envolvente, actua como elemento cortador, apoyando la tira de papel contra dicho borde lateral y tirando hacia abajo, con lo que se puede cortar la tira transversalmente, en forma limpia y recta, separando el trozo que se desee utilizar.

10 El estuche descrito es sumamente útil en oficinas y para usos particulares, permitiendo disponer siempre de un rollo de cinta engomada para múltiples usos, que se conserva en buenas condiciones y sin deteriorarse.

-----: N O T A :-----

20 Se reivindica como objeto de este registro de modelo de utilidad:

1.- Estuche para cintas de papel engomado y análogos, caracterizado esencialmente por estar constituido por una caja abierta de cartón de base cuadrada, formada por un fondo y cuatro paredes, y por una envolvente externa de forma prismática, en la que se aloja la caja interior que puede sobresalir por uno y otro extremo, presentando una de las paredes de dicha caja interior, una hendidura que se extiende desde el borde superior hasta cerca del fondo y conteniendo dicha caja, un pequeño rollo de cinta engomada de papel, tela u otro material, cuyo



extremo se hace sobresalir al exterior a través de la hendidura, permitiendo extraer y cortar con facilidad la longitud que se desee.

5

2.- Estuche según la reivindicación anterior, caracterizado en que la envolvente externa es ligeramente más larga que la dimensión de la caja interior, con lo que, una vez cerrada la caja, los bordes de la envolvente sobresalen ligeramente de la pared de dicha caja interior, utilizándose uno de los bordes laterales de dicha envolvente, como elemento cortador para la tira engomada, apoyando ésta contra dicho borde, lo que produce un cortado transversal recto y limpio de la tira.

10

3.- Estuche para cintas de papel engomado y análogos.

15

Esta memoria consta de cuatro páginas, escritas por una sola cara.

BARCELONA, 12 ABR. 1949

P.A.

*M. Peris*



Fig. 1

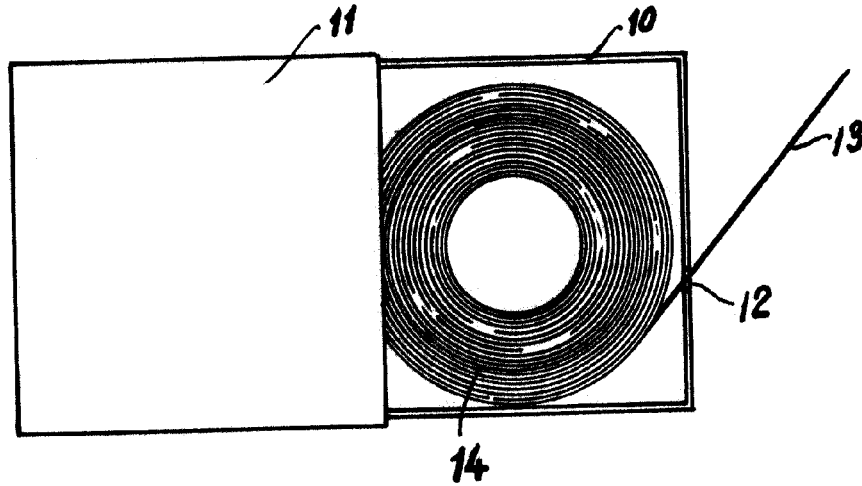
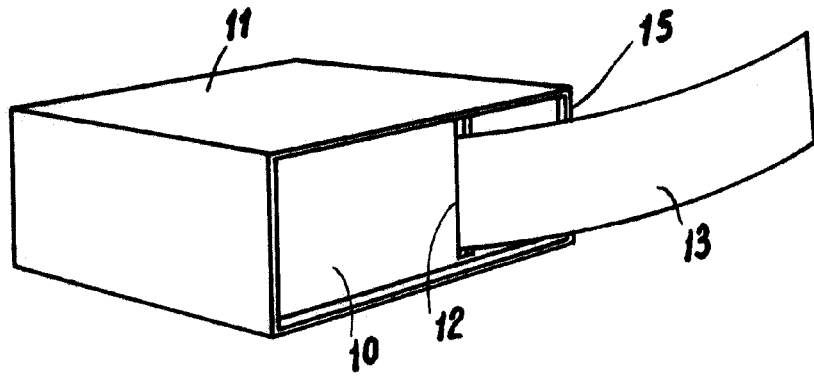

Fig. 2



*Manuel Torrent*